

CLIMATISEUR

Manuel Utilisateur/Manuel d'Installation

AR09TXHQASINEU AR09TXHQBWKNEU AR12TXHQASINEU AR12TXHQBWKNEU
AR18TXHQASINEU AR18TXHQBWKNEU AR24TXHQASINEU AR24TXHQBWKNEU

- Merci d'avoir acheté le climatiseur de Samsung.
- Avant d'utiliser cet appareil, veuillez lire attentivement ce manuel et le conserver pour référence future.

French

German

Polish

Bulgarian

SAMSUNG

Sommaire

Consignes à sécurité	03
-----------------------------------	-----------

Manuel Utilisateur

Spécifications et caractéristiques de l'appareil	10
---	-----------

1. Affichage intérieur d'appareil.....	10
2. Température de fonctionnement	11
3. Autres fonctions	12
4. Réglage de l'angle du flux d'air.....	13
5. Fonctionnement manuel (sans télécommande)	13

Entretien et maintenance	14
---------------------------------------	-----------

Dépannage	16
------------------------	-----------

Manuel d'installation

Accessoires	19
Résumé de l'installation - Unité intérieure.....	20
Pièces de l'appareil	21
Installation de l'unité intérieure	22
1. Sélectionner l'emplacement d'installation	22
2. Fixer la plaque de montage au mur.....	22
3. Percer un trou dans le mur pour la tuyauterie de connexion	23
4. Préparer la tuyauterie de réfrigérant	24
5. Connecter les tuyaux de drainage	24
6. Connecter le câble de signal	27
7. Envelopper la tuyauterie et les câbles	27
8. Installer l'unité intérieure	28
Installation de l'unité extérieure	29
1. Sélectionner l'emplacement d'installation	29
2. Installer le joint de drainage	30
3. Fixer l'unité extérieure	30
4. Connecter les câbles de signal et d'alimentation	32
Raccordement de la tuyauterie de réfrigérant.....	33
Note sur la longueur du tuyau	33
Instructions de raccordement - Tuyauterie de réfrigérant.....	33
1. Couper des tuyaux	29
2. Enlever les bavures	34
3. Extrémités de tuyau d'évasement	34
4. Connecter des tuyaux.....	34
Évacuation d'air.....	36
1. Instructions d'évacuation	36
2. Note relative à l'ajout de réfrigérant.....	37
Contrôle des fuites de gaz et d'électricité	39
Mise en service.....	40

Consignes à sécurité

Lire les précautions de sécurité avant l'utilisation et l'installation

Une installation incorrecte en raison d'instructions non respectées peut causer de graves dommages ou des blessures.

La gravité des dommages ou blessures potentiels est classée soit par **AVERTISSEMENT** ou par **ATTENTION**.



AVERTISSEMENT

Ce symbole indique la possibilité de blessures ou de pertes de vie.



ATTENTION

Ce symbole indique la possibilité de dommages matériels ou de conséquences graves.



AVERTISSEMENT

Cet appareil peut être utilisé par des enfants âgés de 8 ans et plus et des personnes ayant des capacités physiques, sensorielles ou mentales réduites ou un manque d'expérience et de connaissances s'ils ont été supervisés ou instruits sur l'utilisation de l'appareil en toute sécurité en connaissant les dangers impliqués. Les enfants ne doivent pas jouer avec l'appareil. Le nettoyage et la maintenance par l'utilisateur ne doivent pas être effectués par des enfants sans surveillance. (Exigences de la norme EN).

Cet appareil n'est pas destiné à être utilisé par des personnes (y compris des enfants) ayant des capacités physiques ou mentales réduites, ou manquant d'expérience et de connaissances, à moins qu'une personne responsable de leur sécurité ne les ait supervisés ou instruits. Les enfants doivent être surveillés pour s'assurer qu'ils ne jouent pas avec l'appareil. (Exigences de la norme IEC).

Le climatiseur ne doit être utilisé que pour les applications pour lesquelles il a été conçu : l'unité intérieure ne convient pas pour être installée dans des zones utilisées pour la lessive.



AVERTISSEMENTS POUR L'UTILISATION DU PRODUIT

- En cas de situation anormale (comme une odeur de brûlure), éteignez immédiatement l'appareil et débranchez l'alimentation. Appeler votre revendeur pour des instructions afin d'éviter le choc électrique, l'incendie ou les blessures.
- **Ne pas** insérer les doigts, les tiges ou d'autres objets dans l'entrée ou la sortie d'air. Cela peut provoquer des blessures, car le ventilateur peut tourner à grande vitesse.
- **Ne pas** utiliser de sprays inflammables tels que la laque pour les cheveux, la laque ou la peinture près de l'appareil. Cela peut provoquer un incendie ou une combustion.
- **Ne pas** faire fonctionner le climatiseur à proximité ou autour des gaz combustibles. Les gaz émis peuvent s'accumuler autour de l'appareil et provoquer une explosion.
- **Ne pas** faire fonctionner le climatiseur dans une pièce humide telle qu'une salle de bain ou une buanderie. Une exposition excessive à l'eau peut provoquer un court-circuit des composants électriques.
- **Ne pas** exposer votre corps directement à l'air frais pendant une période de temps prolongée.
- **Ne pas** laisser les enfants jouer le climatiseur. Les enfants doivent être surveillés tout autour de l'appareil.
- Si le climatiseur est utilisé avec des brûleurs ou d'autres appareils de chauffage, aérer entièrement la pièce pour éviter une carence en oxygène.
- Dans certains environnements fonctionnels, tels que les cuisines, les salles de serveurs, etc., l'utilisation d'unités de climatisation spécialement conçues est fortement recommandée.
- Ne pas utiliser de moyens pour accélérer le dégivrage ou pour nettoyer, autres que ceux recommandés par Samsung.
- Ne pas percer ni brûler.
- Savoir que les réfrigérants ne peuvent pas contenir d'odeur.

AVERTISSEMENTS DE NETTOYAGE ET DE MAINTENANCE

- Éteindre l'appareil et débranchez l'alimentation avant le nettoyage. La négligence de cette opération peut provoquer un choc électrique.
- **Ne pas** nettoyer le climatiseur avec des quantités excessives d'eau.
- **Ne pas** nettoyer le climatiseur avec des produits de nettoyage inflammables. Les produits de nettoyage combustibles peuvent provoquer un incendie ou une déformation.
- Le produit doit être stocké dans une pièce sans source d'inflammation (par exemple, feu nu, appareil à gaz, réchauffeur électrique, etc.).
- Il faut noter que le réfrigérant n'a pas d'odeur.
- Veuillez couvrir le climatiseur avec PE BAG après l'installation, et retirez-le lorsque vous commencez à faire fonctionner le climatiseur.

ATTENTION

- Éteindre le climatiseur et débrancher l'alimentation si vous ne l'utilisez pas pendant une longue période.
- Éteindre et débrancher l'appareil pendant les tempêtes.
- Assurer que la condensation de l'eau puisse s'écouler sans entrave de l'appareil.
- **Ne pas** faire fonctionner le climatiseur avec les mains mouillées. Cela peut provoquer un choc électrique.
- **Ne pas** utiliser l'appareil à d'autres fins que l'utilisation prévue.
- **Ne pas** monter sur ou placer des objets sur le dessus de l'unité extérieure.
- **Ne pas** laisser le climatiseur fonctionner pendant de longues périodes avec des portes ou des fenêtres ouvertes, ou lorsque l'humidité est très élevée.

AVERTISSEMENTS ÉLECTRIQUES

- Utiliser uniquement le cordon d'alimentation spécifié. Si le cordon d'alimentation est endommagé, il doit être remplacé par le fabricant, son agent de service ou des personnes de qualification similaire pour éviter tout risque.
- Garder la fiche d'alimentation propre. Enlever toute la poussière ou la saleté s'accumulant sur ou autour de la fiche. Des fiches sales peuvent provoquer un incendie ou un choc électrique.
- **Ne pas** tirer le cordon d'alimentation pour débrancher l'appareil. Tenir fermement la fiche et retirer-la de la prise. Le tirage direct sur le cordon peut l'endommager, et provoquer un incendie ou un choc électrique.
- **Ne pas** modifier la longueur du cordon d'alimentation ou utiliser un cordon de rallonge pour alimenter l'appareil.
- **Ne pas** partager la prise électrique avec d'autres appareils. Alimentation incorrecte ou insuffisante peut provoquer un incendie ou un choc électrique.
- Le produit doit être mis à la terre au moment de l'installation, sinon, le choc électrique peut-être se produire.
- Pour tous les travaux électriques, suivre toutes les normes de câblage locales et nationales, les réglementations et le manuel d'installation. Connecter les câbles étroitement et les serrer fermement pour éviter que des forces externes n'endommagent le terminal. Des connexions électriques incorrectes peuvent surchauffer et provoquer un incendie, ainsi que des chocs. Tous les raccordements électriques doivent être effectués conformément au schéma de raccordement électrique situé sur les panneaux des unités intérieures et extérieures.
- Tout le câblage doit être correctement disposé pour que le couvercle du panneau de contrôle puisse se fermer correctement. Si le couvercle du panneau de commande n'est pas correctement fermé, cela peut entraîner de la corrosion et provoquer les points de connexion sur la borne à chauffer, s'enflammer ou provoquer un choc électrique.
- Si vous raccordez l'alimentation à un câblage fixe, un dispositif de déconnexion omnipolaire ayant au moins 3mm d'espacement dans tous les pôles et un courant de fuite pouvant dépasser 10mA, le dispositif à courant différentiel résiduel ayant un courant de fonctionnement résiduel nominal ne dépassant pas 30mA, et la déconnexion doit être intégrée au câblage fixe conformément aux règles de câblage.

PRENDRE NOTE DES SPÉCIFICATIONS DU FUSIBLE

La carte de circuit imprimé du climatiseur est conçue avec un fusible pour fournir une protection contre les surintensités.

Les spécifications du fusible sont imprimées sur le circuit imprimé, telles que :

Unité intérieure : T3.15AL/250VAC, T5AL/250VAC, T3.15A/250VAC, T5A/250VAC, etc.

Unité extérieure : T20A/250VAC (<=18000Btu/h unités), T30A/250VAC (>18000Btu/h unités)

NOTE : Pour les appareils avec le réfrigérant R32 ou R290, seul le fusible en céramique résistant aux explosions peut être utilisé.



AVERTISSEMENTS POUR L'INSTALLATION DU PRODUIT

1. L'installation doit être effectuée par un revendeur agréé ou un spécialiste. Une installation défectueuse peut provoquer une fuite d'eau, un choc électrique ou un incendie.
2. L'installation doit être effectuée conformément aux instructions d'installation. Une installation incorrecte peut provoquer une fuite d'eau, un choc électrique ou un incendie. (En Amérique du Nord, l'installation doit être uniquement effectuée conformément aux exigences de NEC et CEC par un personnel autorisé.)
3. Contacter un technicien de service autorisé pour la réparation ou la maintenance de cet appareil. L'appareil doit être installé conformément aux réglementations de câblage nationales.
4. Utiliser uniquement les accessoires et les pièces fournis, ainsi que les outils spécifiés pour l'installation. L'utilisation de pièces non standard peut provoquer des fuites d'eau, des chocs électriques, des incendies et des dommages à l'appareil.
5. Installer l'appareil dans un emplacement ferme étant capable de supporter son poids. Si l'emplacement choisi ne peut pas supporter le poids de l'appareil ou si l'installation n'est pas effectuée correctement, l'appareil peut tomber et subir des blessures graves et des dommages.
6. Installer la tuyauterie de drainage conformément aux instructions de ce manuel. Un drainage insuffisant peut provoquer des dégâts d'eau à votre maison et vos biens.
7. Pour les unités équipées d'un chauffage électrique auxiliaire, **ne pas** installer l'unité à moins de 1 mètre (3 pieds) de tout matériau combustible.
8. **Ne pas** installer l'appareil dans un endroit pouvant être exposé à fuite des gaz combustibles. Si le gaz combustible s'accumule autour de l'appareil, cela peut provoquer l'incendie.
9. Ne démarrer l'appareil que tous les travaux sont terminés.
10. Lors du déplacement de climatiseur, consulter des techniciens de service expérimentés pour le débrancher et le réinstaller.
11. Pour installer l'appareil sur son support, veuillez lire les informations pour plus de détails dans les sections « Installation de l'unité intérieure » et « Installation de l'unité extérieure ».
12. L'unité extérieure doit être installée dans un espace ouvert toujours ventilé.
13. Les réglementations locales en matière de gaz doit être observée.
14. Pour manipuler, purger et éliminer le réfrigérant, ou pénétrer dans le circuit de réfrigérant, le travailleur doit être en possession d'un certificat délivré par une autorité accréditée par l'industrie.
15. Ne pas installer l'unité intérieure dans les zones suivantes :
16. Zone remplie de minéraux, d'huile éclaboussée ou de vapeur. Il détériorera les pièces en plastique, causant des défaillances ou des fuites.
17. Zone proche des sources de chaleur.
18. Zone qui produit des substances telles que le gaz sulfurique, le gaz de chlore, l'acide et l'alcalin. Cela pourrait provoquer la corrosion des tuyauteries et des joints brasés.
19. Zone qui peut provoquer une fuite de gaz combustible et la suspension de fibres de carbone, de poussières inflammables ou de produits inflammables volatils.
20. Zone où le réfrigérant fuit et se dépose.
21. Zone où les animaux peuvent uriner sur le produit. L'ammoniac peut être généré.
22. Ne pas utiliser l'unité intérieure pour la conservation de produits alimentaires, de plantes, d'équipements et d'œuvres d'art. Cela peut entraîner une détérioration de leur qualité.
23. Ne pas installer l'unité intérieure si elle présente un problème de drainage.
24. Étant donné que votre climatiseur contient du réfrigérant R-32, assurez-vous qu'il est installé, opéré et stocké dans une pièce dont la surface est supérieure à la surface minimale requise spécifiée dans le tableau suivant :

Type de mur suspendu	
M (kg)	A (m ²)
≤1,842	Aucune exigence

Type de mur suspendu	
1,843	4,45
1,9	4,58
2,0	4,83
2,2	5,31
2,4	5,79
2,6	6,39
2,8	7,41
3,0	8,51

- m : Charge totale de réfrigérant dans le système
- A : Surface minimale requise
- IMPORTANT : il est obligatoire de prendre en compte le tableau ci-dessus ou la législation locale concernant la surface habitable minimale des locaux.
- La hauteur minimale d'installation de l'unité intérieure est de 0,6 m pour l'installation au sol, de 1,8 m pour le mur et de 2,2 m pour le plafond.

Installation de l'unité extérieure

- Lors de l'installation ou du déplacement du produit, Ne pas mélanger le réfrigérant avec d'autres gaz, y compris l'air ou un réfrigérant non spécifié. Dans le cas contraire, une augmentation de la pression pourrait entraîner une rupture ou des blessures.
- Ne pas couper ni brûler le contenant ou les tuyauteries réfrigérants.
- Utiliser des pièces propres telles que le collecteur, la pompe à vide et le tuyau de charge pour le réfrigérant.
- L'installation doit être effectuée par du personnel qualifié pour la manipulation du réfrigérant. De plus, consultez les règlements et les lois.
- Veiller à ne pas laisser entrer de substances étrangères (huile de lubrification, réfrigérant, eau, etc.) dans les tuyauteries. L'application d'huile ou de réfrigérant détériore les tuyauteries et provoque des fuites de drainage. Pour le stockage, scellez bien leurs ouvertures.
- Dans les cas nécessitant une ventilation mécanique, les ouvertures de ventilation ne doivent pas être obstruées.
- Respecter les lois et réglementations locales pour la mise au rebut du produit.
- Ne pas travailler dans un endroit confiné.
- La zone de travail doit être bloquée.
- Les tuyauteries de réfrigérant doivent être installées à un endroit où aucune substance ne puisse provoquer de corrosion.
- Les vérifications suivantes doivent être effectuées pour l'installation :
 - Le montant de la charge dépend de la taille de la pièce.
 - Les dispositifs de ventilation et les prises fonctionnent normalement et ne sont pas obstrués.
 - Les marques et les signes sur l'équipement doivent être visibles et lisibles.
- En cas de fuite du réfrigérant, ventilez la pièce. Lorsque le réfrigérant qui fuit est exposé à la flamme, il peut causer la production de gaz toxiques.
- Assurez-vous que la zone de travail est à l'abri de substances inflammables.
- Pour purger l'air dans le réfrigérant, assurez-vous d'utiliser une pompe à vide.
- Il faut noter que le réfrigérant n'a pas d'odeur.
- Les unités ne sont pas anti-déflagrantes, elles doivent donc être installées sans risque d'explosion.
- Ce produit contient des gaz fluorés qui contribuent à l'effet de serre mondial. En conséquence, ne dégagez pas de gaz dans l'atmosphère.
- Étant donné que la pression de travail du R-32 étant 1,6 fois supérieure à celle du R-22, utilisez les tuyauteries et les outils exclusifs spécifiés. En cas de remplacement d'un modèle R-22 par un modèle R-32, veillez à remplacer les tuyauteries et les écrous à embase classiques par des pièces exclusives.
- Les modèles qui utilisent le réfrigérant R-32 ont un diamètre de filetage différent pour le port de charge afin d'éviter toute défaillance de charge. Par conséquent, vérifiez son diamètre (1/2 pouce) à l'avance.
- -L'entretien doit être effectué selon les recommandations du fabricant. Si d'autres techniciens sont affectés à l'entretien, cette opération doit être effectuée sous la supervision de la personne compétente en matière de traitement des frigorigènes inflammables.
- Pour l'entretien des unités contenant des frigorigènes inflammables, des contrôles de sécurité sont nécessaires pour minimiser le risque d'inflammation.
- L'entretien doit être effectué en suivant la procédure contrôlée afin de minimiser le risque de réfrigérant ou de gaz inflammable.
- Ne pas installer là où il y a un risque de fuite de gaz combustible.

- Ne pas placer de sources de chaleur.
- Faire attention à ne pas générer une étincelle comme suit :
 - Ne pas retirer pas les fusibles lorsque l'appareil est sous tension.
 - Ne pas débrancher le cordon d'alimentation de la prise murale lorsque l'appareil est sous tension.
 - Il est recommandé de localiser la prise dans une position élevée. Placer les cordons de sorte qu'ils ne soient pas emmêlés.
- Si l'unité intérieure n'est pas compatible R-32, un signal d'erreur apparaît et l'unité ne fonctionnera pas.
- Après l'installation, vérifier s'il y a des fuites. Des gaz toxiques peuvent être générés et s'ils entrent en contact avec une source d'allumage telle que le chauffe-ventilateur, le poêle et la cuisinière. cylindres, assurez-vous que seuls les cylindres de récupération du réfrigérant sont utilisés.

Remarque sur les gaz fluorés (non applicable à l'appareil utilisant le réfrigérant)

1. Ce climatiseur contient des gaz de serre fluorés. Pour des informations spécifiques sur le type de gaz et la quantité, veuillez-vous reporter à l'étiquette appropriée sur l'appareil ou au « Manuel Utilisateur - Fiche produit » dans l'emballage de l'unité extérieure. (Produits uniquement de l'Union Européenne).
2. L'installation, le service, la maintenance et la réparation de cet appareil doivent être effectués par un technicien certifié.
3. Le démontage et le recyclage du produit doivent être effectués par un technicien certifié.
4. Pour les équipements contenant des gaz à effet de serre fluorés en quantités de 5 tonnes de CO₂équivalentes ou plus, mais de moins de 50 tonnes de CO₂, Si le système présente a un système de détection de fuite installé, il doit être vérifié pour les fuites au moins tous les 24 mois.
5. Lorsque l'appareil est vérifié pour les fuites, il est fortement recommandé de conserver un enregistrement de toutes les vérifications.
6. Lorsque le climatiseur ne fonctionne pas correctement pour le refroidissement ou le chauffage, il existe une possibilité de fuite de réfrigérant. En cas de fuite, arrêter le fonctionnement, ventiler la pièce et consulter votre revendeur immédiatement pour la recharge du réfrigérant.
7. Le réfrigérant n'est pas nocif. Cependant, s'il entre en contact avec le feu, il peut générer des gaz nocifs et il y a un risque d'incendie.
8. Pendant le transport de l'unité intérieure, les canalisations doivent être couvertes de supports de protection. Ne pas déplacer le produit en tenant les tuyaux.
9. Cela pourrait provoquer une fuite de gaz.
10. Ne pas couper ni brûler le contenant ou les tuyauteries réfrigérants.
11. Ne pas diriger la direction de l'air vers le foyer ou l'appareil de chauffage.



AVERTISSEMENT pour l'utilisation de Réfrigérant R32

- Lorsque le réfrigérant inflammable est utilisé, l'appareil doit être entreposé dans un puits ventilé où la taille de la pièce correspond à celle spécifiée pour le fonctionnement.
Pour les modèles frigorifiques R32 :
L'appareil doit être installé, utilisé et stocké dans une chambre d'une superficie supérieure à 4m².
L'appareil ne doit pas être installé dans un espace non vidé, si cet espace est inférieur à 4m².
- Les raccords mécaniques réutilisables et les joints d'évasement ne sont pas autorisés à l'intérieur. (Exigence de la norme **EN**)
- Les connecteurs mécaniques utilisés à l'intérieur ne doivent pas dépasser 3g/an à 25% de la pression maximale admissible. Lorsque les connecteurs mécaniques sont réutilisés à l'intérieur, les pièces d'étanchéité doivent être remplacées. Lorsque les joints plats sont réutilisés à l'intérieur, la partie d'évasement doit être refabriquée. (Exigence de la norme **UL**)
- Lorsque les connecteurs mécaniques sont réutilisés à l'intérieur, les pièces d'étanchéité doivent être remplacées. Lorsque les joints plats sont réutilisés à l'intérieur, la partie d'évasement doit être refabriquée. (Exigence de la norme **IEC**)

- Pour le produit utilisant le réfrigérant R-32, installez l'unité intérieure au mur à au moins 1,8 m du sol.

Préparation d'extincteur

- Si une transformation à chaud doit être effectuée, un équipement d'extincteur approprié devrait être disponible.
- Un extincteur à poudre sèche ou à CO₂ doit être équipé près de la zone de chargement.

Sources d'allumage gratuites

- Assurez-vous de ranger les unités dans une pièce sans source d'inflammation en fonctionnement continu (par exemple: feu nu, appareil à gaz en fonctionnement ou appareil de chauffage électrique en fonctionnement).
- Les ingénieurs d'entretien ne doit utiliser aucune source d'allumage avec un risque d'incendie ou d'explosion.
- Les sources d'inflammation potentielles doivent être éloignées de la zone de travail où le réfrigérant inflammable peut éventuellement être libéré dans les environs.
- La zone de travail doit être vérifiée pour s'assurer qu'il n'y a pas de danger inflammable ou de risque d'inflammation. Le panneau « Interdit de fumer » doit être affiché.
- En aucun cas, des sources d'inflammation potentielles ne doivent être utilisées lors de la détection des fuites.
- Assurez-vous que les joints d'étanchéité ou les matériaux d'étanchéité ne se sont pas dégradés.
- Les pièces de sécurité sont des pièces que les travailleurs peuvent utiliser dans une atmosphère inflammable. D'autres pièces peuvent provoquer une inflammation en raison d'une fuite.
- Remplacer les composants uniquement par des pièces spécifiées par Samsung. D'autres pièces peuvent provoquer l'inflammation de réfrigérant dans l'atmosphère par une fuite.

Ventilation de zone

- Assurez-vous que la zone de travail est bien ventilée avant d'effectuer une transformation à chaud.
- La ventilation doit être effectuée même pendant les travaux.
- La ventilation doit disperser en toute sécurité tous les gaz libérés et de préférence les expulser dans l'atmosphère.
- La ventilation doit être effectuée même pendant les travaux.

Méthodes de détection de fuite

- Le détecteur de fuite doit être calibré dans une zone sans réfrigérant.
- Assurez-vous que le détecteur n'est pas une source potentielle d'inflammation.
- Le détecteur de fuite doit être réglé sur LFL (limite inférieure d'inflammabilité).
- L'utilisation de détergents contenant du chlore doit être évitée pour le nettoyage car le chlore peut réagir avec le réfrigérant et corroder les tuyauteries.
- Si la fuite est suspectée, tous les feux nus doivent être retirés.
- Si une fuite est détectée lors du brasage, le réfrigérant entier doit être récupéré du produit ou isolé (par exemple à l'aide de vannes d'arrêt). Il ne faut pas être libéré directement dans l'environnement. L'azote sans oxygène (OFN) doit être utilisé pour purger le système avant et pendant le processus de brasage.
- La zone de travail doit être vérifiée à l'aide d'un détecteur de réfrigérant approprié avant et pendant les travaux.
- Assurez-vous que le détecteur de fuite convient aux réfrigérants inflammables.

Étiquetage

- Les pièces doivent porter une étiquette pour s'assurer qu'elles ont été mises hors service et vidées de réfrigérant.
- Les étiquettes doivent être datées.
- Assurez-vous que les étiquettes sont apposées sur le système pour indiquer qu'il contient du réfrigérant inflammable.

Récupération

- Lors du retrait du réfrigérant du système pour l'entretien ou la mise hors service, il est recommandé d'enlever l'ensemble du réfrigérant.
- Lors du transfert du réfrigérant dans des bouteilles, assurez-vous que seuls les bouteilles de récupération de réfrigérant sont utilisées.
- Toutes les bouteilles utilisées pour le réfrigérant récupéré doivent être étiquetées.
- Les bouteilles doivent être équipées de vannes de surpression et de vannes d'arrêt dans un ordre approprié.
- Les bouteilles de récupération vides doivent être évacuées et refroidies avant la récupération.

- Le système de récupération doit fonctionner normalement conformément aux instructions spécifiées et doit convenir à la récupération des réfrigérants.
- En outre, les balances d'étalonnage doivent fonctionner normalement.
- Les tuyaux doivent être équipés des raccords de déconnexion sans fuite.
- Avant de commencer la récupération, vérifier l'état du système de récupération et l'état d'étanchéité. En cas de doute, contactez le fabricant.
- Le réfrigérant récupéré doit être retourné au fournisseur dans les bouteilles de récupération correctes avec la note de transfert des déchets jointe.
- Ne pas mélanger les réfrigérants dans les unités de récupération ou les bouteilles.
- Si les compresseurs ou leurs huiles doivent être éliminés, assurez-vous qu'ils ont été évacués à un niveau acceptable pour vous assurer que le réfrigérant inflammable ne reste pas dans le lubrifiant.
- Le processus d'évacuation doit être effectué avant d'envoyer le compresseur aux fournisseurs.
- Seul le chauffage électrique du corps du compresseur est autorisé à accélérer le processus.
- L'huile doit être évacuée en toute sécurité du système.
- Pour l'installation avec la manipulation du réfrigérant (R-32), utiliser des outils et des matériaux de tuyauterie dédiés. Étant donné que la pression du réfrigérant, R-32, est environ 1,6 fois plus élevée que celle du R-22, la défaillance d'utilisation des outils et des matériaux de tuyauterie dédiés peut provoquer une rupture ou des blessures. En outre, il peut causer des accidents graves tels que des fuites d'eau, des chocs électriques ou des incendies.
- Ne jamais installer d'équipement motorisé pour éviter l'inflammation.
- En cas de dysfonctionnement, arrêter immédiatement le fonctionnement du climatiseur et débrancher l'ensemble du système d'alimentation. Ensuite, consulter le personnel de service autorisé.



**Élimination correcte de ce produit
(Déchets électriques & équipements électroniques)**

(Applicable dans les pays avec des systèmes de collecte distincts)

Ce marquage sur le produit, les accessoires ou la littérature indique que le produit et ses accessoires électroniques (chargeurs, écouteurs, câbles USB) ne devraient pas être éliminés avec d'autres déchets ménagers à la fin de leur durée de vie. Pour éviter d'éventuels dommages à l'environnement ou à la santé humaine dus à l'élimination incontrôlée des déchets, veuillez séparer ces déchets des autres types et les recycler de manière responsable afin de promouvoir la réutilisation durable des ressources matérielles. Les utilisateurs à domicile doivent communiquer avec le détaillant où ils ont acheté ce produit, ou avec leur bureau du gouvernement local, pour obtenir les détails sur l'endroit et la façon dont ils peuvent prendre ces articles pour un recyclage sans danger pour l'environnement.

Les utilisateurs commerciaux doivent communiquer avec leur fournisseur et vérifier les conditions du contrat d'achat. Ce produit et ses accessoires électroniques ne doivent pas être mélangés avec d'autres déchets commerciaux pour l'élimination.



Élimination correcte de batteries de ce produit

Ce marquage sur la batterie, le manuel ou l'emballage indique que les batteries de ce produit ne doivent pas être éliminées avec d'autres déchets ménagers à la fin de leur durée de vie. Lorsqu'ils sont marqués, les symboles chimiques Hg, Cd ou Pb indiquent que la batterie contient du mercure, du cadmium ou du plomb au-dessus des niveaux de référence dans la Directive EC 2006/66.









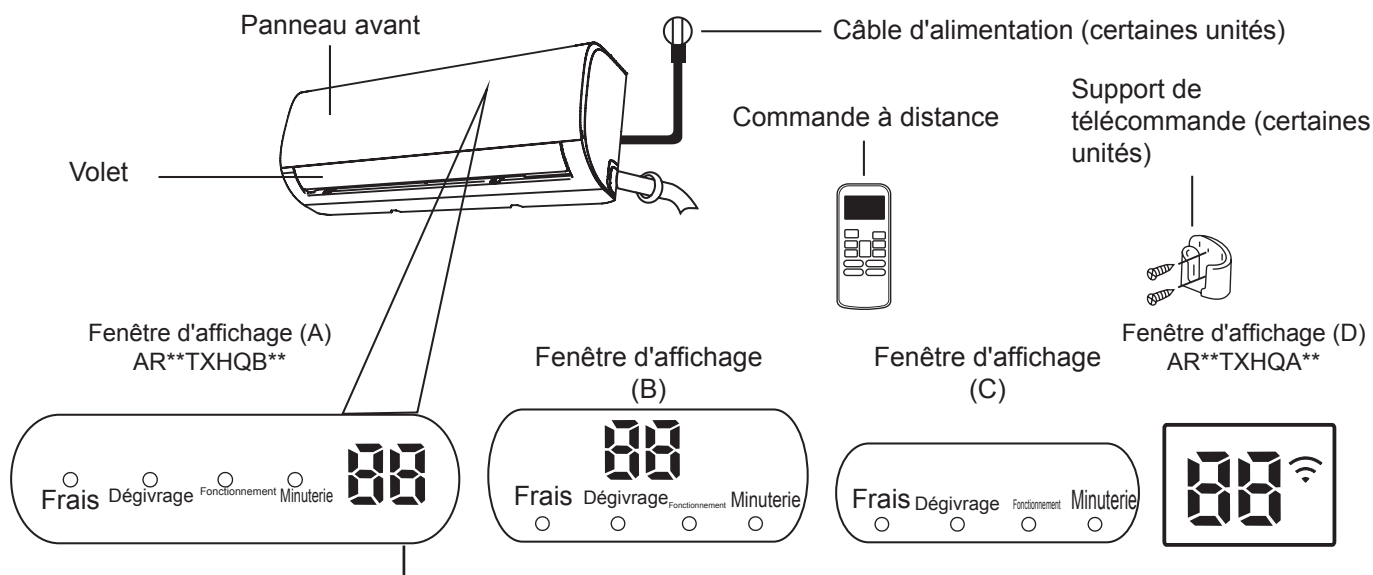





Spécifications et caractéristiques de l'appareil

Affichage intérieur d'appareil

NOTE : Différents modèles ont un panneau avant et une fenêtre d'affichage différents. Tous les indicateurs décrits ci-dessous ne sont pas disponibles pour le climatiseur que vous avez acheté. Veuillez vérifier la fenêtre d'affichage intérieure de l'appareil que vous avez achetée.

Les illustrations de ce manuel sont à titre explicatif. La forme réelle de votre unité intérieure peut être légèrement différente. La forme réelle doit prévaloir.



- « **Frais** » lorsque la fonction Frais est activée (certaines unités)
- « **Dégivrage** » lorsque la fonction Dégivrage est activée.
- « **Fonctionnement** » lorsque l'appareil est allumé.
- « **Minuterie** » lorsque la Minuterie est configurée.
- «  » Lorsque la fonction Commande sans fil est activée (certaines unités)
- «  » affiche la température, la fonction et les codes d'erreur :
- Lorsque la fonction ECO (certaines unités) est activée, '  ' s'allume progressivement une par une en fonction de  --  --  -- la température est réglée -- en un intervalle d'une seconde.
- «  » pendant 3 secondes lorsque :
- MINUTEUR ACTIVÉE est réglé (si l'appareil est éteint, «  » reste allumé quand MINUTEUR ACTIVÉE est réglé)
 - Les fonctions FRAIS, BALAYAGE, TURBO, ou SILENCE sont activées «  » pendant 3 secondes lorsque :
 - MINUTERIE DÉSACTIVÉE est réglé
 - Les fonctions FRAIS, BALAYAGE, TURBO ou SILENCE sont désactivées
- «  » Lorsque la fonction air anti-froid est activée
- «  » Lors du dégivrage (unités de refroidissement & de chauffage)
- «  » Lorsque l'appareil est en auto-nettoyage (certaines unités)
- «  » Lorsque la fonction 8°C chauffage est activée (certaines unités)

Signification du code d'affichage

Température de fonctionnement

Lorsque votre climatiseur est utilisé en dehors des plages de température suivantes, certaines fonctions de protection de sécurité peuvent s'activer et entraîner la désactivation de l'appareil.

Inverseur du type Split

	mode Froid	Mode Chaud	Mode Déshumidification d'air
Température ambiante	17°C à 32°C (62°F à 90°F)	0°C à 30°C (32°F à 86°F)	10°C à 32°C (50°F à 90°F)
Température extérieure	0°C à 50°C (32°F à 122°F)	-15°C à 30°C (5°F à 86°F)	0°C à 50°C (32°F à 122°F)
	-15°C à 50°C (5°F à 122°F) (Pour les modèles avec systèmes de refroidissement à basse température.)		
	0°C à 52°C (32°F à 126°F) (Pour les modèles tropicaux spéciaux)		0°C à 52°C (32°F à 126°F) (Pour les modèles tropicaux spéciaux)

POUR unités extérieures AVEC LE RECHAUFFEUR ÉLECTRIQUE AUXILIAIRE

Lorsque la température extérieure est inférieure à 0°C (32°F), nous vous recommandons fortement de garder l'appareil branché à tout moment pour assurer une performance régulière et continue.

Pour optimiser davantage les performances de votre appareil, procédez comme suit :

- Garder les portes et les fenêtres fermées.
- Limiter la consommation d'énergie en utilisant les fonctions MINUTEUR ACTIVÉE et MINUTERIE DÉSACTIVÉE.
- Ne pas bloquer les entrées ou les sorties d'air.
- Inspecter et nettoyer régulièrement les filtres d'air.

Un guide sur l'utilisation de la télécommande infrarouge n'est pas inclus dans cette documentation. Toutes les fonctions ne sont pas disponibles pour le climatiseur, veuillez vérifier l'affichage intérieur et la télécommande de l'appareil que vous avez acheté.

Autres fonctions

- **Redémarrage automatique (certaines unités)**

Si l'appareil perd l'alimentation électrique, il redémarrera automatiquement avec les réglages précédents une fois l'alimentation est rétablie.

- **Anti-moisissure (certaines unités)**

Lorsque l'appareil est éteint en mode FROID, AUTO (FROID) ou SÉCHAGE, le climatiseur continue de fonctionner à très faible puissance pour sécher l'eau condensée et empêcher la formation de moisissure.

- **Commande sans fil (certaines unités)**

La commande sans fil vous permet de contrôler votre climatiseur à l'aide de votre téléphone mobile et d'une connexion sans fil.

Pour l'accès au périphérique USB, les opérations de remplacement et de maintenance doivent être effectuées par du personnel professionnel.

- **Mémoire d'angle de volet (certaines unités)**

Lorsque vous allumez votre appareil, le volet reprend automatiquement son ancien angle.

- **Détection de fuite de réfrigérant (certaines unités)**

L'unité intérieure affichera automatiquement les LEDS « EC » ou « EL0C » ou flash (modèle dépendant) lorsqu'il détecte une fuite de réfrigérant.

- **Fonctionnement de sommeil**

La fonction SOMMEIL est utilisée pour diminuer la consommation d'énergie pendant le sommeil (et ne nécessite pas les mêmes réglages de température pour rester confortable). Cette fonction ne peut être activée que par la télécommande. Et la fonction SOMMEIL n'est pas disponible en mode VENTILATEUR ou SÉCHAGE.

Appuyer sur le bouton **SOMMEIL** lorsque vous êtes prêt à aller dormir. En mode FROID, l'appareil augmente la température de 1°C (2°F) après 1 heure et augmente de 1°C (2°F) supplémentaire après une autre heure.

En mode CHAUD, l'appareil diminue la température de 1°C (2°F) après 1 heure et diminue de 1°C (2°F) supplémentaire après une autre heure.

La fonction de sommeil s'arrête après 8 heures et le système continue de fonctionner avec la situation finale.

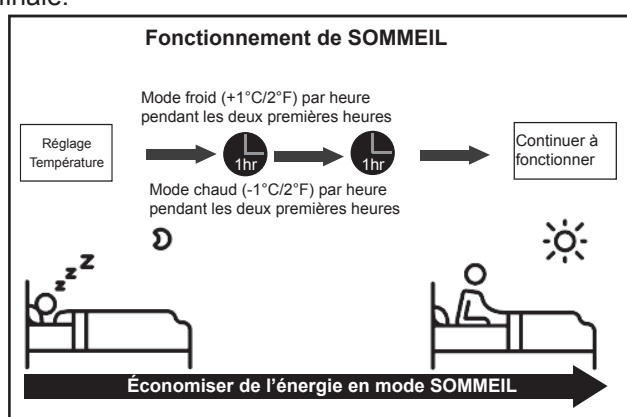

● Réglage de l'angle du flux d'air

Réglage de l'angle vertical du flux d'air

Lorsque l'appareil est allumé, utiliser le bouton **BALAYAGE/DIRECT** pour régler la direction (l'angle vertical) du flux d'air. Veuillez-vous reporter au Manuel de Télécommande pour plus de détails.

NOTE SUR LES ANGLES DE VOILET

Lorsque vous utilisez le mode FROID ou SECHAGE, ne réglez pas le volet à un angle trop vertical pendant une longue période. Cela peut provoquer la condensation de l'eau sur la lame de volet, qui tombera sur votre plancher ou vos meubles.

Lorsque vous utilisez le mode FROID ou CHAUD, le réglage du volet à un angle trop vertical peut réduire les performances de l'appareil en raison d'un débit d'air restreint.

Configuration de l'angle horizontal du flux d'air

L'angle horizontal du flux d'air doit être réglé manuellement. Pincer la tige de déflecteur (voir la **figure B**) et l'ajuster manuellement dans la direction souhaitée.

Pour certaines unités, l'angle horizontal du flux d'air peut être réglé par télécommande. Veuillez-vous reporter au Manuel de Télécommande.

Fonctionnement manuel (sans télécommande)

! ATTENTION

Le bouton manuel est destiné à des fins de test et du fonctionnement d'urgence uniquement. Veuillez ne pas utiliser cette fonction à moins que la télécommande soit perdue et c'est absolument nécessaire. Pour rétablir le fonctionnement normal, utiliser la télécommande pour activer l'appareil. L'appareil doit être éteint avant le fonctionnement manuel.

Pour faire fonctionner votre appareil manuellement :

1. Ouvrir le panneau avant de l'unité intérieure.
2. Localiser le **bouton COMMANDE MANUELLE** sur le côté droit de l'appareil.
3. Appuyer une fois sur le **bouton COMMANDE MANUELLE** pour activer le mode AUTO FORCÉE.
4. Appuyer à nouveau sur le **bouton COMMANDE MANUELLE** pour activer le mode REFROIDISSEMENT FORCÉ.
5. Appuyer pour la troisième fois sur le **bouton COMMANDE MANUELLE** pour éteindre l'appareil.
6. Fermer le panneau avant.

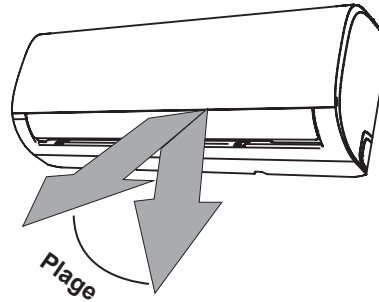

NOTE : Ne pas déplacer le volet à la main. Cela entraînera la désynchronisation du volet. Si cela se produit, éteindre l'appareil et le débrancher pendant quelques secondes, puis redémarrer l'appareil. Cela réinitialisera le volet.

Figure A

! ATTENTION

Ne pas placer vos doigts dans ou près de la soufflerie et du côté d'aspiration de l'appareil. Le ventilateur à grande vitesse à l'intérieur de l'appareil peut causer des blessures.

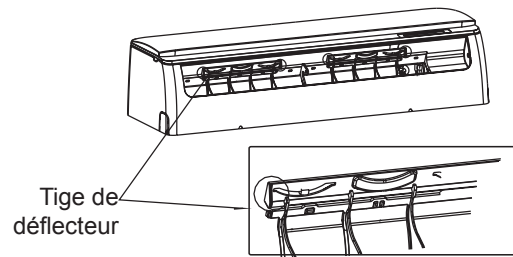
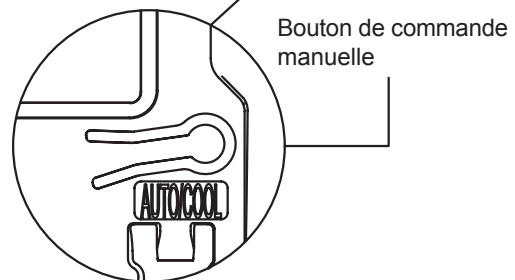
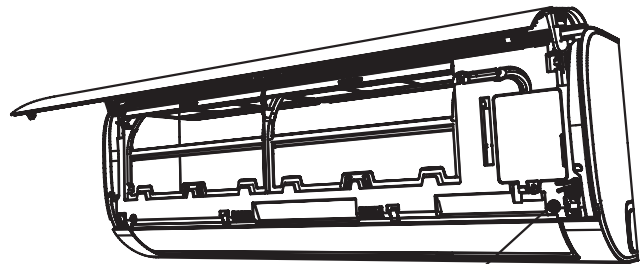

Figure B



Entretien et maintenance

Nettoyage de l'unité intérieure

AVANT NETTOYAGE OU MAINTENANCE

TOUJOURS ÉTEINDRE LE SYSTÈME DE CLIMATISEUR ET DÉBRANCHER SON ALIMENTATION AVANT LE NETTOYAGE OU LA MAINTENANCE.

ATTENTION

Utiliser uniquement un chiffon doux et sec pour essuyer l'appareil. Si l'appareil est trop sale, vous pouvez utiliser un chiffon imbibé d'eau tiède pour l'essuyer.

- **Ne pas** utiliser des produits chimiques ou des chiffons traités chimiquement pour nettoyer l'appareil
- **Ne pas** utiliser du benzène, du diluant à peinture, de la poudre à polir ou d'autres solvants pour nettoyer l'appareil. Ils peuvent faire craquer ou déformer la surface en plastique.
- **Ne pas** utiliser de l'eau de plus de 40°C (104°F) pour nettoyer le panneau avant. Cela peut provoquer la déformation ou la décoloration du panneau.

Nettoyage de votre filtre d'air

Un climatiseur obstrué peut réduire l'efficacité de refroidissement de votre appareil et peut également nuire à votre santé. Assurer de nettoyer le filtre une fois toutes les deux semaines.

1. Soulever le panneau avant de l'unité intérieure.
2. Appuyer d'abord sur la languette située à l'extrémité du filtre pour desserrer la boucle, la soulever, et puis la tirer vers vous.
3. Maintenant, tirer le filtre vers l'extérieur.
4. Si votre filtre est doté d'un petit filtre d'assainissement de l'air, le dégagez du filtre plus grand. Nettoyer ce filtre de rafraîchissement de l'air avec un aspirateur à main.
5. Nettoyer le grand filtre d'air avec de l'eau chaude et savonneuse. Assurer d'utiliser un détergent doux.

6. Rincer le filtre avec de l'eau fraîche, puis secouer l'excès d'eau.
7. Sécher dans un endroit frais et sec et éviter de l'exposer à la lumière directe du soleil.
8. Après le séchage, remonter le filtre de rafraîchissement d'air sur le grand filtre, puis le faire glisser dans l'unité intérieure.
9. Fermer le panneau avant de l'unité intérieure.

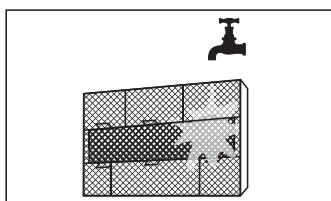
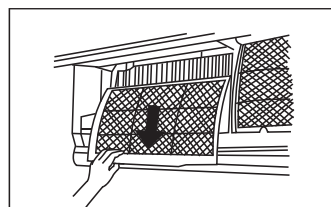
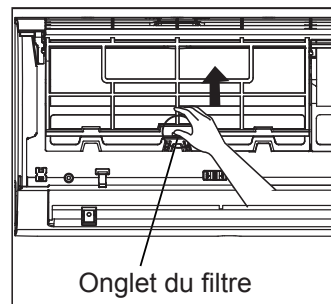

⚠ ATTENTION

- Avant de changer le filtre ou de nettoyer, éteindre l'appareil et débrancher son alimentation.
- Lors du retrait du filtre, ne pas toucher les parties métalliques de l'appareil. Les bords métalliques tranchants peuvent vous couper.
- Ne pas utiliser l'eau pour nettoyer l'intérieur de l'unité intérieure. Cela peut détruire l'isolation et provoquer un choc électrique.
- Ne pas exposer le filtre à la lumière directe du soleil pendant le séchage. Cela peut détruire le filtre.

⚠ ATTENTION

- Toute opération de maintenance et de nettoyage de l'unité extérieure doit être effectuée par un revendeur agréé ou un fournisseur de services agréé.
- Toute réparation de l'appareil doit être effectuée par un revendeur agréé ou un fournisseur de services agréé.

Maintenance - Longues périodes de non-utilisation

Si vous prévoyez de ne pas utiliser votre climatiseur pendant une période prolongée, procédez comme suit :

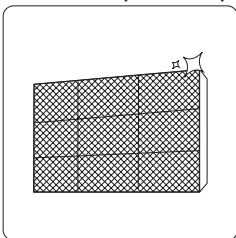

Nettoyer tous les filtres

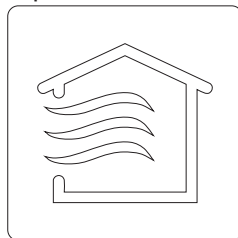

Activer la fonction VENTILATEUR jusqu'à ce que l'appareil sèche complètement



Éteindre l'appareil et débrancher l'alimentation

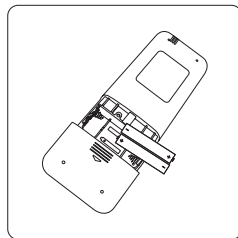

Retirer les batteries de la télécommande

Maintenance – Inspection pré-saison

Après de longues périodes de non-utilisation, ou avant des périodes d'utilisation fréquente, veuillez faire ce qui suit :

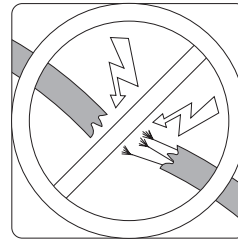

Vérifier les fils endommagés

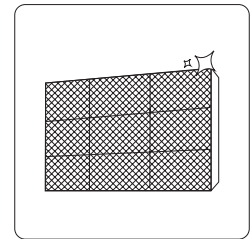

Nettoyer tous les filtres



Vérifier les fuites

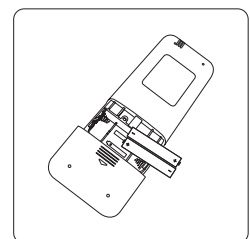

Remplacer les batteries

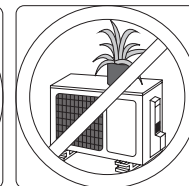
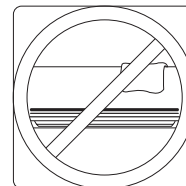

Assurer que rien ne bloque toutes les entrées et sorties d'air

Dépannage

CONSIGNES À SÉCURITÉ

Si vous rencontrez UNE des conditions suivantes, éteindre votre appareil immédiatement !

- Le cordon d'alimentation est endommagé ou anormalement chaud
- Vous sentez une odeur de brûlé
- L'appareil émet de sons forts ou anormaux
- Un fusible d'alimentation se déclenche ou le disjoncteur se déclenche fréquemment
- De l'eau ou d'autres objets tombent dans ou hors de l'appareil

NE PAS ESSAYER DE LE RÉPARER PAR VOUS-MÊME ! CONTACTER UN FOURNISSEUR DE SERVICES AUTORISÉ IMMÉDIATEMENT !

Problèmes courants

Les problèmes suivants ne constituent pas un dysfonctionnement et, dans la plupart des cas, ne nécessitent aucune réparation.

Problème	Causes possibles
L'appareil ne s'allume pas lorsque vous appuyez sur le bouton MARCHÉ / ARRÊT	L'appareil a une fonction de protection de 3 minutes laquelle empêche l'appareil de surcharger. L'appareil ne peut pas être redémarré dans les trois minutes suivant la mise hors tension.
L'appareil passe du mode FROID / CHAUD au mode VENTILATEUR	L'appareil peut changer son réglage pour empêcher la formation de gel sur l'appareil. Une fois la température est augmentée, l'appareil recommencera à fonctionner dans le mode précédemment sélectionné.
	La température réglée a été atteinte, à partir de laquelle l'appareil éteint le compresseur. L'appareil continuera à fonctionner lorsque la température fluctuera à nouveau.
L'unité intérieure émet une brume blanche	Dans les régions humides, une grande différence de température entre l'air dans la chambre et l'air condensé peut provoquer une brume blanche.
Les unités intérieures et extérieures émettent une brume blanche	Lorsque l'appareil redémarre en mode CHAUD après le dégivrage, une brume blanche peut être émise en raison de l'humidité générée par le processus de dégivrage.
L'unité intérieure fait du bruit	Un bruit d'air bruyant peut se produire lorsque le volet redéfinit sa position.
	Un bruit de grincement peut se produire après avoir fait fonctionner l'appareil en mode CHAUD en raison de l'expansion et de la contraction des pièces en plastique de l'appareil.
L'unité intérieure et l'unité extérieure font du bruit	Faible sifflement pendant le fonctionnement : Il est normal et est causé par le gaz réfrigérant circulant dans les appareils intérieur et extérieur.
	Faible sifflement lorsque le système démarre, ou lors d'arrêter de fonctionner ou de dégivrer: Ce bruit est normal et provoqué par l'arrêt du gaz réfrigérant ou le changement de direction.
	Bruit de grincement : L'expansion et la contraction normales des pièces en plastique et en métal causées par des changements de température pendant le fonctionnement peuvent provoquer des grincements.

Problème	Causes possibles
L'unité extérieure fait du bruit	L'appareil fera des sons différents en fonction de son mode de fonctionnement actuel.
La poussière est émise par l'unité intérieure ou extérieure	L'appareil peut accumuler de la poussière pendant de longues périodes de non-utilisation, et celle-ci sera émise lorsque l'appareil est allumé. Cela peut être atténué en couvrant l'appareil pendant de longues périodes d'inactivité.
L'appareil émet une mauvaise odeur	L'appareil peut absorber les odeurs de l'environnement (les meubles, la cuisine, les cigarettes, etc.) lesquelles seront émises pendant le fonctionnement.
	Les filtres de l'appareil sont moisissés et doivent être nettoyés.
Le ventilateur de l'unité extérieure ne fonctionne pas	Pendant le fonctionnement, la vitesse du ventilateur est contrôlée pour optimiser le fonctionnement du produit.
Le fonctionnement est erratique, imprévisible ou l'appareil ne répond pas	Les interférences provenant des tours de téléphone portable et des boosters à distance peuvent provoquer un dysfonctionnement de l'appareil. Dans ce cas, essayer ce qui suit : <ul style="list-style-type: none"> • Débrancher l'alimentation, puis reconnecter. • Appuyer sur le bouton MARCHE / ARRÊT de la télécommande pour redémarrer le fonctionnement.

NOTE : Si le problème persiste, contacter un revendeur local ou le centre de service à la clientèle le plus proche. Les rapporter avec une description détaillée du dysfonctionnement de l'appareil ainsi que votre numéro de modèle.

Dépannage

En cas de problème, veuillez vérifier les points suivants avant de contacter une entreprise de réparation.

Problème	Causes possibles	Solution
Mauvaise performance de refroidissement	La configuration de la température peut être supérieure à la température ambiante	Abaisser la configuration de la température
	L'échangeur de chaleur de l'unité intérieure ou extérieure est sale	Nettoyer l'échangeur de chaleur concerné
	Le filtre d'air est sale	Retirer le filtre et le nettoyer conformément aux instructions
	L'entrée ou la sortie d'air de l'un ou l'autre appareil est bloqué	Éteindre l'appareil, retirer l'obstruction et la rallumer
	Les portes et les fenêtres sont ouvertes	Assurer que toutes les portes et fenêtres soient fermées pendant le fonctionnement de l'appareil
	La chaleur excessive est générée par la lumière du soleil	Fermer les fenêtres et les rideaux pendant les périodes de forte chaleur ou de soleil
	Trop de sources de chaleur dans la chambre (les personnes, les ordinateurs, les appareils électroniques, etc.)	Réduire la quantité de sources de chaleur
	Faible réfrigérant dû à une fuite ou à une utilisation à long terme	Vérifier s'il y a des fuites, refermer si nécessaire et ajouter du réfrigérant
	La fonction SILENCE est activée (fonction optionnelle)	La fonction SILENCE peut réduire les performances du produit en réduisant la fréquence de fonctionnement. Désactiver la fonction SILENCE.











Problème	Causes possibles	Solution
L'appareil ne fonctionne pas	Une panne électrique	Attendre que l'alimentation soit rétablie
	L'alimentation est coupée	Allumer l'appareil
	Le fusible est sauté	Remplacer le fusible
	Les batteries de la télécommande s'épuisent	Remplacer les batteries
	La protection de 3 minutes de l'appareil a été activée	Attendre trois minutes après le redémarrage de l'appareil
	La minuterie est activée	Désactiver la minuterie
L'appareil se démarre et s'arrête fréquemment	Il y a trop ou peu de réfrigérant dans le système	Vérifier les fuites et recharger le système avec du réfrigérant.
	Du gaz ou de l'humidité incompressible est entré dans le système.	Évacuer et recharger le système avec du réfrigérant.
	Le compresseur est cassé	Remplacer le compresseur
	La tension est trop élevée ou trop basse	Installer un manostat pour réguler la tension
Mauvaise performance de chauffage	La température extérieure est extrêmement basse	Utiliser un dispositif de chauffage auxiliaire
	L'air froid entre par les portes et les fenêtres	Assurer que toutes les portes et fenêtres soient fermées lors de l'utilisation
	Faible réfrigérant dû à une fuite ou à une utilisation à long terme	Vérifier s'il y a des fuites, refermer si nécessaire et ajouter du réfrigérant
Les voyants continuent à clignoter	L'appareil peut cesser de fonctionner ou continuer à fonctionner en toute sécurité. Si les voyants continuent à clignoter ou le code d'erreur apparaît, attendre d'environ 10 minutes. Le problème peut se résoudre lui-même.	
Le code d'erreur apparaît et commence par les lettres comme suit dans la fenêtre d'affichage de l'unité intérieure :	Sinon, débrancher le cordon d'alimentation, puis le reconnecter. Allumer l'appareil. Si le problème persiste, débrancher l'alimentation et contacter le centre de service à la clientèle le plus proche.	
	<ul style="list-style-type: none"> • E (x), P (x), F (x) • EH (xx), EL (xx), EC (xx) • PH (xx), PL (xx), PC (xx) 	

NOTE : Si votre problème persiste après avoir effectué les vérifications et les diagnostics ci-dessus, éteindre immédiatement votre appareil et contacter un centre de service agréé.

Pour remplir sa fonction antimicrobienne, ce produit a été traité avec la substance biocide zéolite au zinc et argent.

Accessoires

Le système de climatisation est livré avec les accessoires suivants. Utiliser toutes les pièces et accessoires d'installation pour installer le climatiseur. Une installation incorrecte peut entraîner des fuites d'eau, d'un choc électrique et d'un incendie, ou entraîner la défaillance de l'équipement. Les articles qui ne sont pas inclus avec le climatiseur doivent être achetés séparément.

Désignation des accessoires	Qté (U)	Forme	Désignation des accessoires	Qté (U)	Forme
Manuel	2-3		Télécommande	1	
Joint de drainage (pour le modèle de refroidissement & chauffage)	1		Batterie	2	
Scellé (pour le modèle de refroidissement & chauffage)	1		Support de la télécommande (option)	1	
Plaque de montage	1		Vis de fixation pour support de la télécommande (option)	2	
Ancre	5-8 (Selon les modèles)				
Vis de fixation de la plaque de montage	5-8 (Selon les modèles)				

Désignation	Forme		Quantité (U)
Assemblage de tuyau de connexion	Côté liquide	ø6,35 (1/4 pouce)	Les pièces que vous devez acheter séparément. Consulter le distributeur concernant la dimension appropriée du tuyau de l'unité que vous achetez.
		ø9,52 (3/8 pouce)	
	Côté gaz	ø9,52 (3/8 pouce)	
		ø12,7 (1/2 pouce)	
		ø15,88 (5/8 pouce)	

Résumé de l'installation - unité intérieure

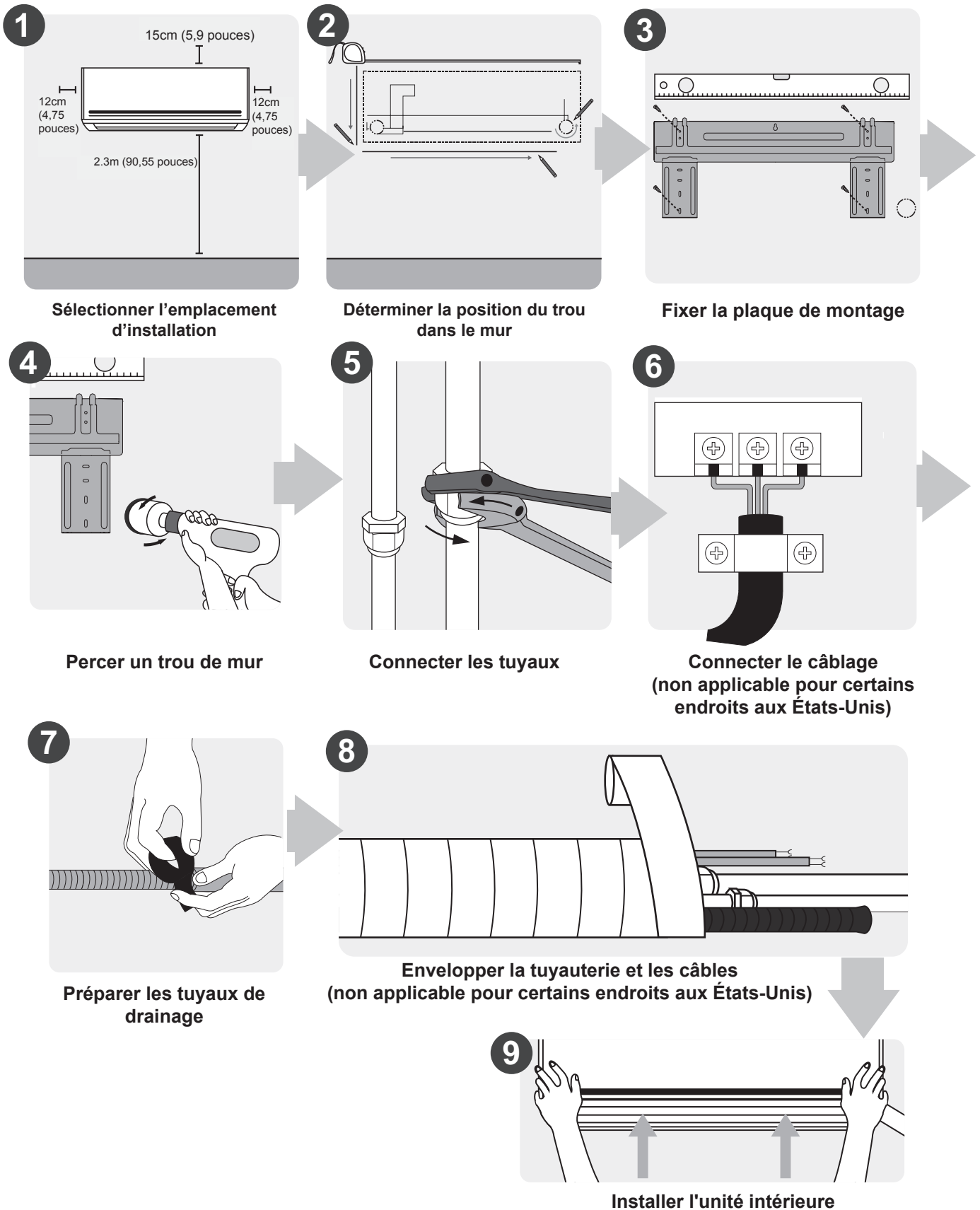

Pièces de l'appareil

NOTE : L'installation doit être uniquement effectuée conformément aux standards locaux et nationaux. L'installation peut être légèrement différente dans différentes régions.

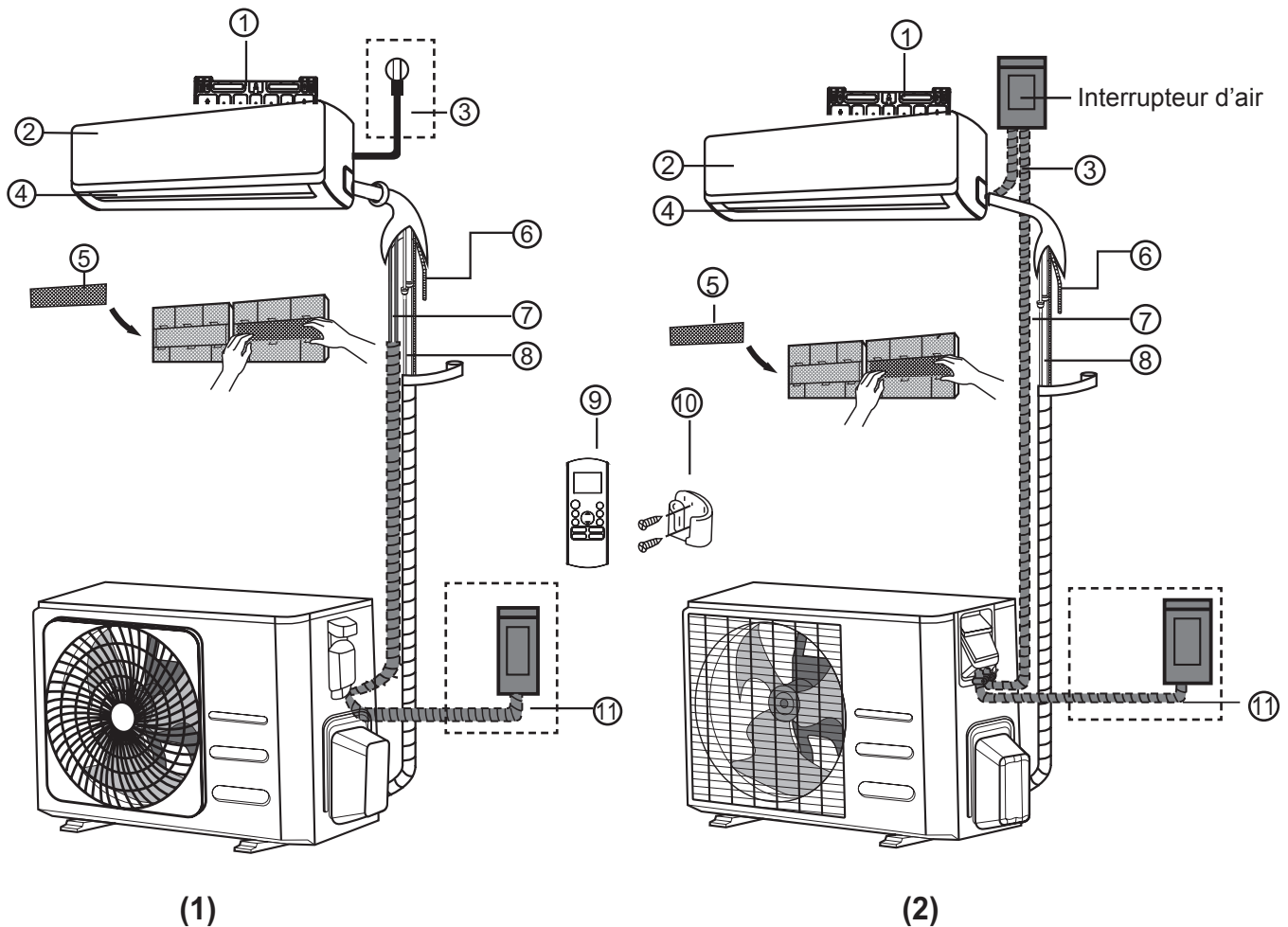

- | | | |
|---|---|--|
| ① Plaque de montage de mur | ⑤ Filtre fonctionnel (Sur l'arrière du filtre principal - certaines unités) | ⑨ Télécommande |
| ② Panneau avant | ⑥ Tuyau de drainage | ⑩ Support de télécommande (certaines unités) |
| ③ Câble d'alimentation (certaines unités) | ⑦ Câble de signal | ⑪ Câble d'alimentation d'unité extérieure (certaines unités) |
| ④ Volet | ⑧ Tuyau de réfrigérant | |

NOTE SUR LES ILLUSTRATIONS

Les illustrations de ce manuel sont à titre explicatif. La forme réelle de votre unité intérieure peut être légèrement différente. La forme réelle doit prévaloir.

Installation de l'unité intérieure

Instructions de l'installation - Unité intérieure

AVANT L'INSTALLATION

Avant d'installer l'unité intérieure, reporter à l'étiquette figurant sur l'emballage du produit pour vous assurer que le numéro de modèle de l'unité intérieure correspond au numéro de modèle de l'unité extérieure.

Étape 1 : Sélectionner l'emplacement d'installation

Avant d'installer l'unité intérieure, vous devez choisir un emplacement approprié. Les normes suivantes vous aideront à choisir un emplacement approprié pour l'appareil.

Emplacement approprié d'installation doit répondre aux standards suivantes :

- Bonne circulation de l'air
- Drainage pratique
- Le bruit de l'appareil ne dérangera pas les autres
- Ferme et solide - l'emplacement ne vibre pas
- Suffisamment solide pour supporter le poids de l'appareil
- Un emplacement situé à au moins un mètre de tous les autres appareils électriques (par exemple, télévision, radio, ordinateur)

NE PAS installer l'appareil dans les endroits suivants :

- ⊘ À proximité de toute source de chaleur, de vapeur ou de gaz combustible
- ⊘ À proximité d'articles inflammables tels que des rideaux ou des vêtements
- ⊘ À proximité de tout obstacle susceptible de bloquer la circulation d'air
- ⊘ Près de la porte
- ⊘ Dans un endroit soumis à la lumière directe du soleil

NOTE SUR LE TROU DE MUR :

S'il n'y a pas de tuyauterie de réfrigérant fixée : Lorsque vous choisissez un emplacement, sachez que vous devez laisser suffisamment de place pour un trou dans le mur (voir l'étape **Percer un trou dans le mur pour la tuyauterie de connexion**) du câble de signal et de la tuyauterie de réfrigérant reliant les unités intérieures et extérieures. La position par défaut pour toute la tuyauterie est le côté droit de l'unité intérieure (en face de l'appareil). Cependant, l'appareil peut accueillir des tuyaux à gauche et à droite.

Consulter le diagramme suivant afin d'assurer la bonne distance avec les murs et le plafond :

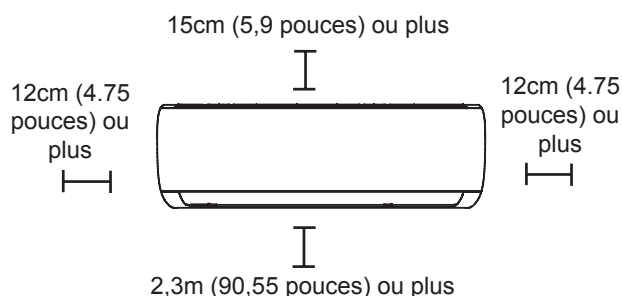

Étape 2 : Fixer la plaque de montage au mur

La plaque de montage est l'appareil sur lequel vous monterez l'unité intérieure.

- Retirer la plaque de montage à l'arrière de l'unité intérieure.

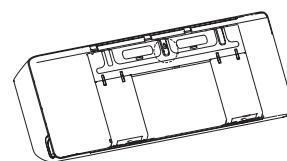

- Fixer la plaque de montage au mur avec les vis fournies. S'assurer que la plaque de montage est à plat contre le mur.

NOTE POUR LES MURS EN BÉTON OU EN BRIQUE :

Si le mur est en brique, béton, ou matériau similaire, percer des trous de diamètre de 5mm (diamètre 0,2 pouce) dans le mur et insérer les ancrages de manchon fournis. Puis fixer la plaque de montage au mur en serrant les vis directement dans les ancrages d'attache.

Étape 3 : Percer un trou dans le mur pour la tuyauterie de connexion

1. Déterminer l'emplacement du trou dans le mur en fonction de la position de la plaque de montage. Reporter aux **Dimensions de la plaque de montage**.
2. En utilisant un carottier de 65mm (2,5 pouces) ou 90mm (3,54 pouces) (selon les modèles), percer un trou dans le mur. S'assurer que le trou est percé à un angle légèrement descendant, de sorte que l'extrémité extérieure du trou soit plus basse que l'extrémité intérieure d'environ 5mm à 7mm (0,2 à 0,275 pouce). Cela assurera un bon drainage de l'eau.
3. Placer le manchon de protection dans le trou. Cela protège les bords du trou et aidera à le sceller à la fin du processus d'installation.

⚠ ATTENTION

Lors de percer le trou dans le mur, s'assurer d'éviter les fils, la plomberie et les autres composants sensibles.

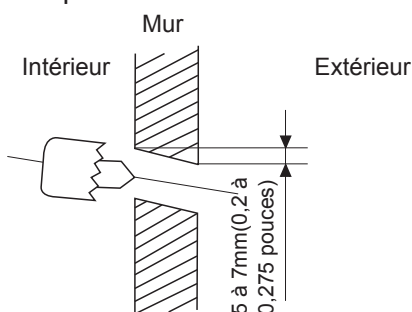

DIMENSIONS DE PLAQUE DE MONTAGE

Différents modèles ont différentes plaques de montage.

Pour les différentes exigences de personnalisation, la forme de la plaque de montage peut être légèrement différente. Mais les dimensions d'installation sont les mêmes pour la même taille d'unité intérieure.

Voir le type A et type B par exemple :

Orientation correcte de la plaque de montage

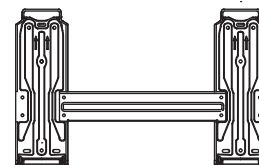
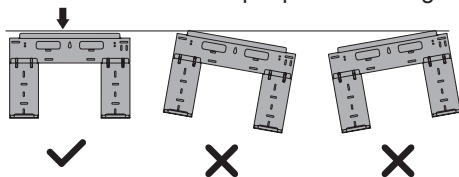

Type B

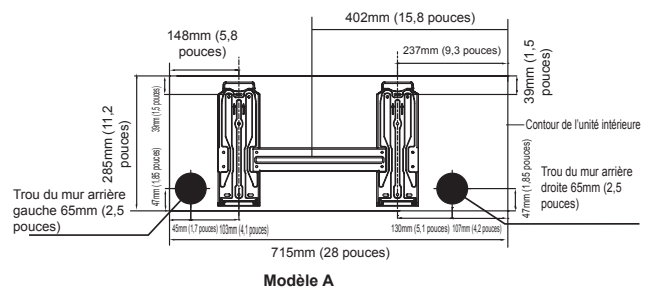

Modèle A

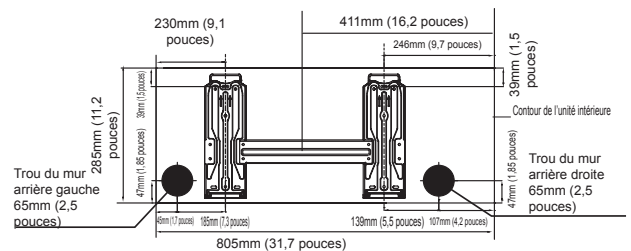

Modèle B

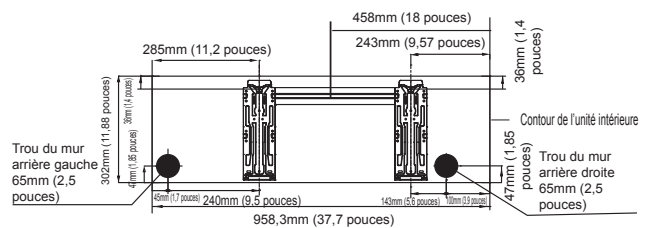

Modèle C

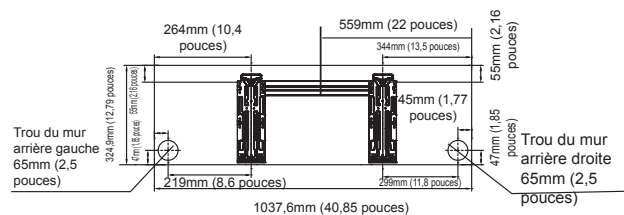

Modèle D

NOTE : Lorsque le tuyau de raccordement à côté gaz est de $\varnothing 15,88\text{mm}$ (5/8 pouce) ou plus, le trou dans le mur doit être de 90mm (3,54 pouces).

Étape 4 : Préparer la tuyauterie de réfrigérant

La tuyauterie de réfrigérant se trouve à l'intérieur d'un manchon isolant fixé à l'arrière de l'appareil. Vous devez préparer la tuyauterie avant de la faire passer par le trou dans le mur.

1. Basé sur la position du trou par rapport à la plaque de montage, choisir le côté d'où la tuyauterie sort de l'appareil.
2. Si le trou dans le mur est derrière l'unité, laisser le panneau knock-out en place. Si le trou dans le mur est situé sur le côté de l'unité intérieure, retirer le panneau knock-out en plastique de ce côté de l'appareil. Cela créera une fente à travers laquelle votre tuyau peut sortir de l'appareil. Utiliser une pince à bec effilé si le panneau en plastique est trop difficile à retirer à la main.

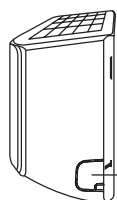

Panneau Knock-Out

3. Si la tuyauterie de connexion existante est déjà encastrée dans le mur, passer directement à l'étape **Connecter les tuyaux de drainage**. S'il n'y a pas de tuyauterie encastrée, connecter la tuyauterie de réfrigérant de l'unité intérieure à la tuyauterie de raccordement qui permettra de relier les unités intérieures et extérieures. Veuillez référer à la section **Raccordement de la tuyauterie de réfrigérant** de ce manuel pour des instructions détaillées.

REMARQUE SUR LES ANGLES DE TUYAUX

La tuyauterie de réfrigérant peut sortir de l'unité intérieure sous quatre angles différents : côté gauche, côté droit, arrière gauche et arrière droite.

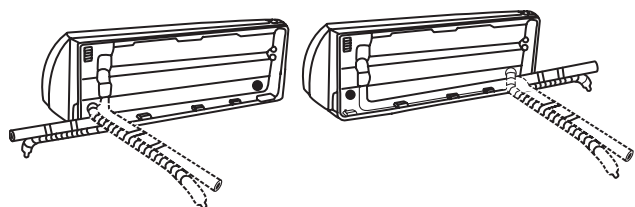

! ATTENTION

Faire attention à ne pas déformer ou endommager la tuyauterie tout en les pliant loin de l'appareil. Toute fissure dans la tuyauterie affectera les performances de l'appareil.

- Serrer les écrous aux couples spécifiés. Si les écrous sont trop serrés, les écrous pourraient être cassés de sorte que le réfrigérant peut fuir.

! ATTENTION

- Maintenir la longueur de la tuyauterie au minimum pour minimiser la charge de réfrigérant supplémentaire en raison de l'extension de tuyauterie. (Longueur maximale autorisée de la tuyauterie : 15 m (pour ** 09/12 *****) et 30 m (pour ** 18/24 *****))
- Lors du raccordement des tuyaux, assurez-vous que les objets environnants ne les interfèrent pas et ne les touchent pas pour éviter les fuites de réfrigérant dues à des dommages physiques.
- Assurez-vous que les espaces où sont installés les tuyaux de réfrigérant sont conformes à la réglementation nationale en matière de gaz.
- Assurez-vous d'effectuer des travaux tels que le chargement de réfrigérant supplémentaire et le soudage de tuyaux dans des conditions de bonne ventilation.
- Assurez-vous d'effectuer des travaux de soudage et de tuyauterie pour les connexions mécaniques dans des conditions où le réfrigérant ne circule pas.
- Lorsque vous reconnectez les tuyaux, assurez-vous d'effectuer un nouveau raccordement d'évasement pour éviter les fuites de réfrigérant.
- Lorsque vous travaillez sur les tuyaux de réfrigérant et les connecteurs de réfrigérant flexibles, veillez à ce qu'ils ne soient pas endommagés physiquement par les objets environnants.

Étape 5 : Connecter les tuyaux de drainage

Par défaut, le tuyau de drainage est fixé à la gauche de l'appareil (lorsque vous êtes en face de l'appareil). Cependant, il peut également être fixé au côté droit. Pour assurer un bon drainage, fixer le tuyau de drainage du même côté que votre tuyauterie de réfrigérant quitte l'appareil. Fixer la rallonge du tuyau de drainage (acheté séparément) à l'extrémité du tuyau de drainage.

- Envelopper fermement le point de connexion avec du ruban téflon pour assurer une bonne étanchéité et éviter les fuites.
- Pour la partie du tuyau de drainage qui restera à l'intérieur, l'envelopper d'un isolant de tuyau en mousse pour éviter la condensation.

- Enlever le filtre à air et verser une petite quantité d'eau dans le bac de drainage pour vous assurer que l'eau s'écoule de l'appareil en douceur.

! NOTE SUR LA POSITION DU TUYAU DE DRAINAGE

S'assurer d'arranger le tuyau de drainage conformément aux figures suivantes.

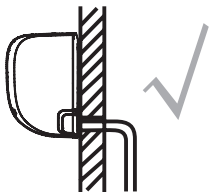

CORRECT

S'assurer que le tuyau de drainage ne soit pas plié ou fissuré pour assurer un bon état.

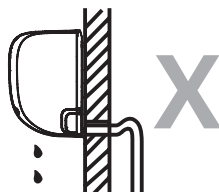

PAS CORRECT

Pliures dans le tuyau de drainage vont créer des pièges d'eau.

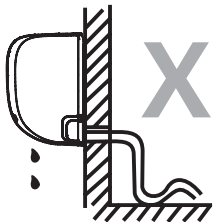

PAS CORRECT

Pliures dans le tuyau de drainage vont créer des pièges d'eau.



PAS CORRECT

Ne pas mettre l'extrémité du tuyau de drainage dans de l'eau ou dans un récipient susceptible de recueillir l'eau. Cela empêchera un bon drainage.

BOUCHER LE TROU DE VIDANGE INUTILISÉS

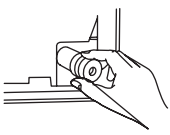

Pour éviter les fuites indésirables, vous devez boucher le trou de drainage non utilisé avec le bouchon en caoutchouc fourni.

! AVANT D'EFFECTUER DES TRAVAUX ELECTRIQUES, LIRE CES REGLEMENTS

4. Tout le câblage doit être conforme aux codes électriques locaux et nationaux et doit être installé par un électricien agréé.
5. Tous les raccordements électriques doivent être effectués conformément au schéma de raccordement électrique situé sur les panneaux des unités intérieures et extérieures.
6. En cas de problème de sécurité grave avec l'alimentation électrique, arrêtez immédiatement le travail. Expliquez votre raisonnement au client et refusez d'installer l'appareil jusqu'à ce que le problème de sécurité soit correctement résolu.
7. La tension d'alimentation doit être comprise entre 90 et 110% de la tension nominale. Une alimentation électrique insuffisante peut provoquer un dysfonctionnement, un choc électrique ou un incendie.
8. Si vous raccordez l'alimentation à un câblage fixe, installez un limiteur de surtension et un interrupteur d'alimentation principal d'une capacité de 1,5 fois le courant maximal de l'appareil.
9. Si vous raccordez l'alimentation à un câblage fixe, un interrupteur ou un disjoncteur qui déconnecte tous les pôles et présente une séparation de contact d'au moins 1/8 pouce (3mm) doit être intégré au câblage fixe. Le technicien qualifié doit utiliser un disjoncteur ou un interrupteur approuvé.
10. Ne branchez l'appareil qu'à une prise de courant individuelle. Ne pas connecter un autre appareil à cette prise.
11. S'assurer de bien mettre le climatiseur à la terre.
12. Chaque fil doit être fermement connecté. Un câblage desserré peut provoquer une surchauffe du terminal, entraînant un dysfonctionnement du produit et un risque d'incendie.
13. Ne pas laisser les fils toucher ou reposer contre la tubulure de réfrigérant, le compresseur ou toute pièce mobile dans l'appareil.
14. Si l'appareil est équipé d'un réchauffeur électrique auxiliaire, celui-ci doit être installée à au moins 1 mètre (40 pouces) de tout matériau combustible.
15. Pour éviter tout risque de choc électrique, ne jamais toucher les composants électriques immédiatement après la mise hors tension. Après la mise hors tension, attendez toujours 10 minutes ou plus avant de toucher les composants électriques.

AVERTISSEMENT

AVANT D'EFFECTUER TOUT TRAVAIL ÉLECTRIQUE OU DE CÂBLAGE, COUPER L'ALIMENTATION PRINCIPALE DU SYSTÈME.

Étape 6 : Connecter le câble de signal

Le câble de signal permet la communication entre les unités intérieures et extérieurs. Vous devez d'abord choisir la bonne taille de câble avant de le préparer pour la connexion.

Types de câbles

- **Câble d'alimentation intérieur** (le cas échéant) : H05VV-F ou H05V2V2-F
- **Câble d'alimentation extérieur** : H07RN-F
- **Câble de signal** : H07RN-F

Section transversale minimale des câbles d'alimentation et de signal (pour référence)

Courant nominal de l'appareil (A)	Section transversale nominale (mm ²)
> 3 et ≤ 6	0,75
> 6 et ≤ 10	1
> 10 et ≤ 16	1,5
> 16 et ≤ 25	2,5
> 25 et ≤ 32	4
> 32 et ≤ 40	6

- Pour le produit utilisant le réfrigérant R-32, veiller à ne pas générer d'étincelle en respectant les exigences suivantes :
 - Ne pas retirer les fusibles lorsque l'appareil est sous tension.
 - Ne pas débrancher le cordon d'alimentation de la prise murale lorsque l'appareil est sous tension.
 - Il est recommandé de localiser la prise dans une position élevée. Placer les cordons de sorte qu'ils ne soient pas emmêlés.

CHOISIRE LA BONNE TAILLE DU CÂBLE

La taille du câble d'alimentation, du câble de signal, du fusible et du commutateur nécessaires est déterminée par le courant maximal de l'appareil. Le courant maximum est indiqué sur la plaque signalétique située sur le panneau

latéral de l'appareil. Veuillez référer à cette plaque signalétique pour choisir le bon câble, le bon fusible ou le bon commutateur.

1. Ouvrir le panneau avant de l'unité intérieure.
2. À l'aide d'un tournevis, ouvrir le couvercle de la boîte de connexion sur le côté droit de l'appareil. Cela révélera la boîte de terminal.

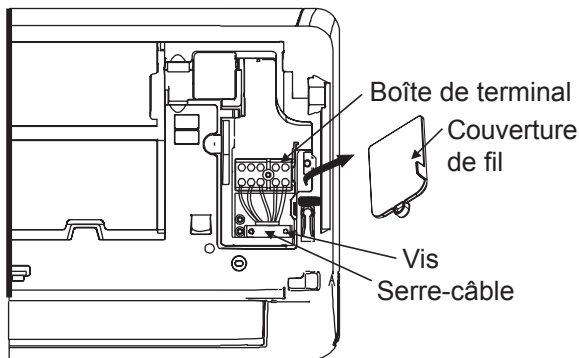

AVERTISSEMENT

TOUT LE CABLAGE DOIT ÊTRE RÉALISÉ STRICTEMENT CONFORMÉMENT AU DIAGRAMME DE CABLAGE SITUÉ À L'ARRIÈRE DU PANNEAU AVANT DE L'UNITÉ INTÉRIÈRE.

3. Dévisser le serre-câble sous la boîte de terminal et le placer sur le côté.
4. Face à l'arrière de l'unité, retirer le panneau en plastique situé en bas à gauche
5. Faire passer le fil de signal à travers cette fente, de l'arrière de l'appareil vers l'avant.
6. Face à l'avant de l'appareil, relier le fil selon le schéma de câblage de l'unité intérieure, connecter la patte u et visser fermement chaque fil à la borne correspondante.

ATTENTION

NE PAS MÉLANGER LES LIGNE DE ZÉRO RT LIGNE DE FEU

Ceci est dangereux et peut entraîner un dysfonctionnement du climatiseur.

7. Après avoir vérifié que chaque connexion est sécurisée, utiliser le serre-câble pour attacher le câble de signal à l'appareil. Visser fermement le serre-câble.
8. Remettre en place le couvre-fil à l'avant de l'appareil et le panneau en plastique à l'arrière.

NOTE SUR LE CÂBLAGE

LE PROCESSUS DE CONNEXION DE CÂBLAGE PEUT DIFFÉRER LÉGÈREMENT ENTRE APPAREILS ET RÉGIONS

Étape 7 : Enveloppe et câble

Avant de faire passer la tuyauterie, le tuyau de drainage et le câble de signal à travers le trou mural, vous devez les regrouper pour économiser de l'espace, les protéger et les isoler (non applicable en Amérique du Nord).

1. Attacher le tuyau de drainage, les tuyaux de réfrigérant et le câble de signal comme indiqué ci-dessous :

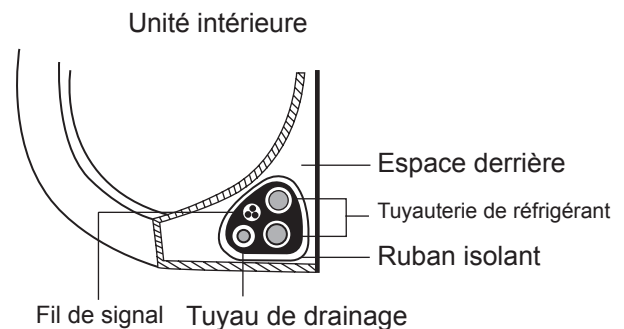

LE TUYAU DE DRAINAGE DOIT ÊTRE AU FOND

S'assurer que le tuyau de drainage est au bas du paquet. Si vous placez le tuyau de drainage au sommet du faisceau, le bac de drainage risque de déborder, ce qui peut provoquer un incendie ou des dégâts d'eau.

NE PAS ENROULER LE CABLE DE SIGNAL AVEC D'AUTRES FILS

Lorsque vous réunissez ces éléments, n'attachez ni ne croisez le câble de signal avec aucun autre câblage.

2. À l'aide de ruban adhésif en vinyle, fixer le tuyau de drainage au-dessous des tuyaux de réfrigérant.
3. À l'aide de ruban isolant, envelopper le câble de signal, les tuyaux de réfrigérant et le tuyau de drainage ensemble. Double-vérifier que tous les éléments sont regroupés.

NE PAS ENROULER LES EXTRÉMITÉS DE TUYAUTERIE

Lorsque vous enveloppez le paquet, laisser les extrémités de la tuyauterie non enveloppées. Vous devez y accéder pour rechercher des fuites à la fin du processus d'installation (voir la section **Vérifications électriques et vérifications de fuites** du présent manuel).

Étape 8 : Installer l'unité intérieure

Si vous avez installé une nouvelle tuyauterie de connexion à l'unité extérieure, procéder aux étapes suivantes :

1. Si vous avez déjà passé la tuyauterie de réfrigérant à travers le trou dans le mur, passer à l'étape 4.
2. Sinon, vérifier à nouveau que les extrémités des tuyaux de réfrigérant sont bien étanches pour empêcher la pénétration de saleté ou de corps étrangers dans les tuyaux.
3. Passer lentement le faisceau enveloppé de tuyaux de réfrigérant, le tuyau de drainage et le câble de signal à travers le trou dans le mur.
4. Accrocher le haut de l'unité intérieure au crochet supérieur de la plaque de montage.
5. Vérifier que l'appareil est bien accroché lors du montage en appliquant une légère pression sur les côtés gauche et droit de l'appareil. L'appareil ne doit pas bouger ni bouger.
6. En exerçant une pression uniforme, appuyer sur la moitié inférieure de l'appareil. Continuer à appuyer jusqu'à ce que l'appareil s'enclenche dans les crochets situés au bas de la plaque de montage.
7. Vérifier que l'appareil est correctement monté en appliquant une légère pression sur les côtés gauche et droit de l'appareil.

Si la tuyauterie de réfrigérant est déjà encastrée dans le mur, procéder comme suit :

1. Accrocher le haut de l'unité intérieure au crochet supérieur de la plaque de montage.
2. Utiliser un support ou un coin pour maintenir l'appareil en place, en vous laissant suffisamment de place pour raccorder la tuyauterie de réfrigérant, le câble de signal et le tuyau de drainage.

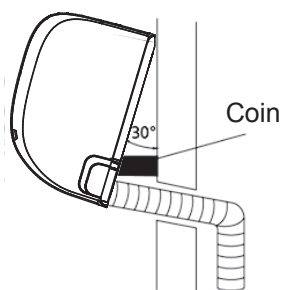

3. Connecter le tuyau de drainage et la tuyauterie de réfrigérant (référer à la section **Raccordement de la tuyauterie de réfrigérant** de ce manuel pour les instructions).
4. Maintenir le point de raccordement du tuyau exposé pour effectuer le test de fuite (voir la section **Vérifications électriques et vérifications de fuites** de ce manuel).
5. Après le test d'étanchéité, envelopper le point de connexion avec du ruban isolant.
6. Retirer le support ou le coin qui supporte l'appareil.
7. En exerçant une pression uniforme, appuyer sur la moitié inférieure de l'appareil. Continuer à appuyer jusqu'à ce que l'appareil s'enclenche dans les crochets situés au bas de la plaque de montage.

L'APPAREIL EST RÉGLABLE

Garder à l'esprit que les crochets de la plaque de montage sont plus petits que les trous à l'arrière de l'appareil. Si vous constatez que vous ne disposez pas de suffisamment d'espace pour connecter les tuyaux intégrés à l'unité intérieure, l'appareil peut être ajusté à gauche ou à droite d'environ 30 à 50 mm (1,25 à 1,95 pouces), selon le modèle.

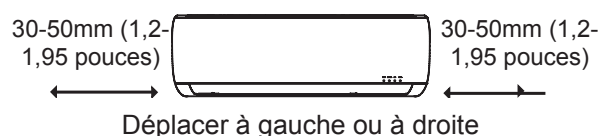

Installation de l'unité extérieure

Installer l'appareil en respectant les codes et les réglementations locales, il peut y avoir des différences entre les régions différentes.

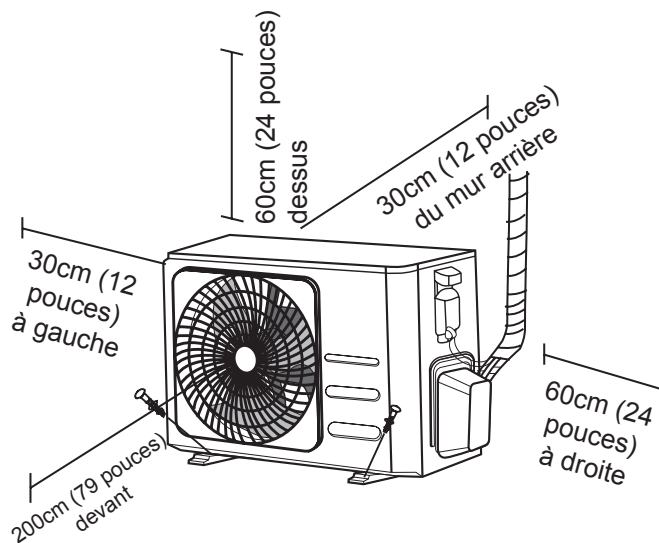

Instructions d'installation - Unité extérieure

Étape 1 : Sélectionner l'emplacement d'installation

Avant d'installer l'unité extérieure, vous devez choisir un emplacement approprié. Les normes suivantes vous aideront à choisir un emplacement approprié pour l'appareil.

Emplacement approprié d'installation doit répondre aux standards suivantes :

- Répondre à toutes les exigences spatiales indiquées dans la section Espace requis pour l'installation ci-dessus.
- Bonne circulation d'air et ventilation
- Ferme et solide - l'emplacement peut supporter l'appareil et ne vibre pas
- Le bruit de l'appareil ne dérangera pas les autres
- Protégé contre les longues périodes de lumière directe du soleil ou de pluie
- Là où des chutes de neige sont prévues, élever l'appareil au-dessus du patin de base pour éviter l'accumulation de glace et les dommages à la bobine. Monter l'appareil assez haut pour qu'il dépasse la moyenne des chutes de neige accumulées. La hauteur minimale doit être de 18 pouces

NE PAS installer l'appareil dans les endroits suivants :

- ⊘ Près d'un obstacle qui bloquera les entrées et les sorties d'air
- ⊘ Près de la rue publique, de la zone peuplée, ou où les bruits de l'appareil dérangeront les autres
- ⊘ Près des animaux ou des plantes qui peuvent être atteints par le échappement d'air chaud.
- ⊘ Près de toute source de gaz combustible
- ⊘ Dans un endroit exposé à de grandes quantités de poussière
- ⊘ Dans un endroit exposé à une quantité excessive d'air salé

CONSIDÉRATIONS SPÉCIALES POUR LE TEMPS EXTRÊME

Si l'appareil est exposé à un vent violent :

Installer l'appareil de sorte que l'extracteur d'air soit à un angle de 90° par rapport au vent. Si nécessaire, installer une barrière devant l'appareil pour la protéger des vents extrêmement violents. Voir les figures ci-dessous.

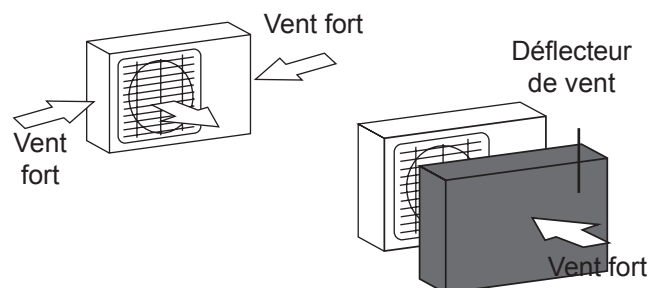

Si l'appareil est fréquemment exposé à de fortes pluies ou à la neige :

Construire un abri au-dessus de l'appareil pour le protéger de la pluie ou de la neige. Veiller à ne pas obstruer le flux d'air autour de l'appareil.

Si l'appareil est fréquemment exposé à l'air salé (bord de mer) :

Utiliser une unité extérieure spécialement conçue pour résister à la corrosion.

Étape 2 : Installer le raccord de drainage (appareil de pompe à chaleur uniquement)

Avant de visser l'unité extérieure en place, vous devez installer le raccord de drainage au bas de l'appareil. Il faut noter qu'il existe deux types différents de raccords de drainage en fonction du type d'unité extérieure.

Si le joint de drainage est livré avec un joint en caoutchouc (voir figure A), procéder comme suit :

1. Installer le joint en caoutchouc à l'extrémité du joint de drainage qui se connectera à l'unité extérieure.
2. Insérer le raccord de drainage dans le trou du plateau inférieur de l'appareil.
3. Faire pivoter le joint de drainage de 90° jusqu'à ce qu'il s'enclenche face à l'avant de l'appareil.
4. Connecter une rallonge de tuyau de drainage (non fournie) au joint de drainage pour rediriger l'eau de l'appareil en mode chauffage.

Si le joint de drainage ne vient pas avec un joint en caoutchouc (voir figure B), procéder comme suit :

1. Insérer le raccord de drainage dans le trou du plateau inférieur de l'appareil. Le joint de drainage cliquera en place.
2. Connecter une rallonge de tuyau de drainage (non fournie) au joint de drainage pour rediriger l'eau de l'appareil en mode chauffage.

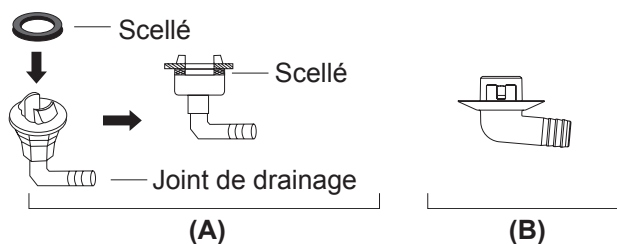
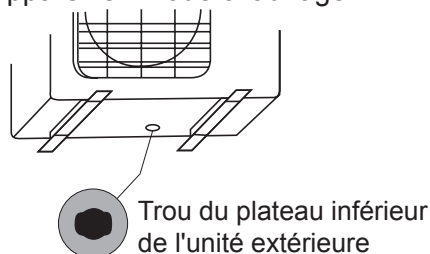

Étape 3 : Fixer l'unité extérieure

L'unité extérieure peut être ancrée au sol ou à un support mural avec boulon (M10). Préparer la base d'installation de l'appareil conformément aux dimensions ci-dessous.

DIMENSIONS DE MONTAGE DE L'APPAREIL

Vous trouverez ci-dessous une liste des différentes tailles d'unités extérieures et de la distance entre leurs pieds de montage. Préparer la base d'installation de l'appareil conformément aux dimensions ci-dessous.

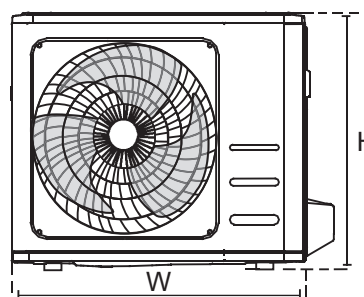
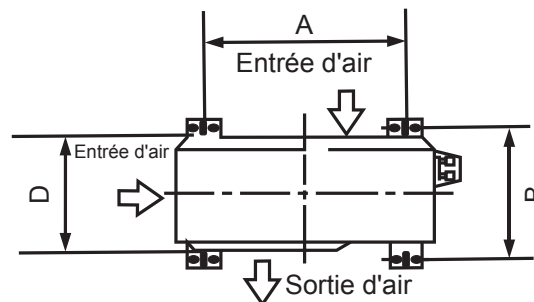

! SOUS CLIMAT FROID

Sous climat froid, assurez-vous que le tuyau de drainage est aussi vertical que possible pour assurer un drainage rapide de l'eau. Si l'eau s'écoule trop lentement, elle peut geler dans le tuyau et inonder l'appareil.

Dimensions de l'unité extérieure (mm) Longueur × Largeur × Hauteur	Dimensions de montage	
	Distance A (mm)	Distance B (mm)
720 × 495 × 270 (28,3" × 19,5" × 10,6")	452 (17,7")	255 (10,0")
800 × 554 × 333 (31,5" × 21,8" × 13,1")	514 (20,2")	340 (13,4")
845 × 702 × 363 (33,3" × 27,6" × 14,3")	540 (21,3")	350 (13,8")

Si vous souhaitez installer l'appareil sur le sol ou sur une plate-forme de montage en béton, procéder comme suit :

1. Marquer les positions pour quatre boulons d'expansion en fonction du plan des dimensions.
2. Pré-percer des trous pour les boulons d'expansion.
3. Placer un écrou à la fin de chaque boulon d'expansion.
4. Marteler les boulons d'expansion dans les trous pré-percés.
5. Retirer les écrous des boulons d'expansion et placer l'unité extérieure sur les boulons.
6. Mettre la rondelle sur chaque boulon d'expansion, puis remplacer les écrous.
7. À l'aide d'une clé, serrer chaque écrou jusqu'à ce qu'il soit bien ajusté.



AVERTISSEMENT

LA PROTECTION DES YEUX EST RECOMMANDÉE EN TOUT TEMPS LORS DU FORAGE DANS LE BÉTON.

Si vous souhaitez installer l'appareil sur un support mural, procéder comme suit :



ATTENTION

S'assurer que le mur est en brique solide, en béton ou en un matériau de résistance similaire.
Le mur doit pouvoir supporter au moins quatre fois le poids de l'appareil.

1. Marquer la position des trous de fixation en fonction du plan des dimensions.
2. Pré-percer les trous pour les boulons d'expansion.
3. Placer une rondelle et un écrou à la fin de chaque boulon à expansion.
4. Visser les boulons de dilatation à travers les trous des supports de fixation, les mettre en place et enfoncer les boulons de dilatation dans le mur.
5. Vérifier que les supports de montage sont plans.
6. Soulever soigneusement l'appareil et placer ses pieds de montage sur des supports.
7. Boulonner fermement l'appareil aux supports.
8. Si permis, installer l'appareil avec des rondelles en caoutchouc afin de réduire les vibrations et le bruit.

Étape 4 : Connecter les câbles de signal et d'alimentation

La boîte de terminal de l'unité extérieure est protégée par un couvercle de câblage électrique situé sur le côté de l'appareil. Un schéma de câblage complet est imprimé à l'intérieur du couvercle de câblage.

AVERTISSEMENT

AVANT D'EFFECTUER TOUT TRAVAIL ÉLECTRIQUE OU DE CÂBLAGE, COUPER L'ALIMENTATION PRINCIPALE DU SYSTÈME.

1. Préparer le câble pour la connexion :

UTILISER LE CÂBLE CORRECT

- Câble d'alimentation intérieur (le cas échéant) : H05VV-F ou H05V2V2-F
- Câble d'alimentation extérieur : H07RN-F
- Câble de signal : H07RN-F

CHOISIRE LA BONNE TAILLE DU CÂBLE

La taille du câble d'alimentation, du câble de signal, du fusible et du commutateur nécessaires est déterminée par le courant maximal de l'appareil. Le courant maximum est indiqué sur la plaque signalétique située sur le panneau latéral de l'appareil. Veuillez référer à cette plaque signalétique pour choisir le bon câble, le bon fusible ou le bon commutateur.

- a. À l'aide de pinces à dénuder, dénuder la gaine en caoutchouc des deux extrémités du câble pour révéler environ 40 mm (1,57 pouce) de fils à l'intérieur.
- b. Dénuder l'isolation des extrémités des fils.
- c. À l'aide d'une pince à sertir les fils, sertir des pattes en U aux extrémités des fils.

FAIRE ATTENTION AUX FILS VIVANTS

Lors du sertissage des fils, veiller à bien distinguer le fil sous tension (« L ») des autres fils.

AVERTISSEMENT

TOUT LE TRAVAIL DE CÂBLAGE DOIT ÊTRE RÉALISÉ STRICTEMENT CONFORMÉMENT AU SCHÉMA DE CÂBLAGE SITUÉ À L'INTÉRIEUR DU COUVERCLE DE FIL DE L'UNITÉ EXTÉRIEURE.

2. Dévisser le couvercle du câblage électrique et le retirer.
3. Dévisser le serre-câble sous la boîte de terminal et le placer sur le côté.
4. Connecter le fil conformément au schéma de câblage et visser fermement la patte en U de fixation de chaque fil au terminal correspondant.
5. Après avoir vérifié que chaque connexion est sécurisée, boucler les fils autour pour empêcher l'eau de pluie de s'écouler dans le terminal.
6. À l'aide du serre-câble, fixer le câble à l'appareil. Visser fermement le serre-câble.
7. Isoler les fils non utilisés avec du ruban isolant en PVC. Les disposer de sorte qu'ils ne touchent aucune pièce électrique ou métallique.
8. Remettre le couvercle de fil sur le côté de l'appareil et le visser en place.

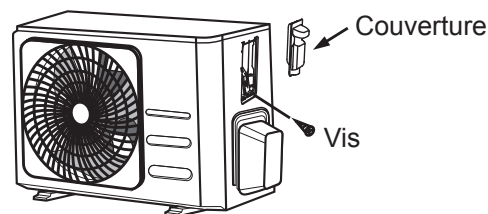

En Amérique du Nord

1. Retirer le couvercle de fil de l'appareil en desserrant les 3 vis.
2. Démonter les capuchons sur le panneau de conduit.
3. Monter provisoirement les tubes de conduit (non inclus) sur le panneau de conduit.
4. Connecter correctement les câbles d'alimentation et les câbles basse tension aux terminaux correspondants de la boîte de terminal.
5. Mettre l'appareil à la terre conformément aux codes locaux.
6. S'assurer que la longueur nécessaire pour le fil est de plusieurs pouces plus long que la longueur du fil requis.
7. Utiliser des écrous de blocage pour fixer les tubes de conduit.

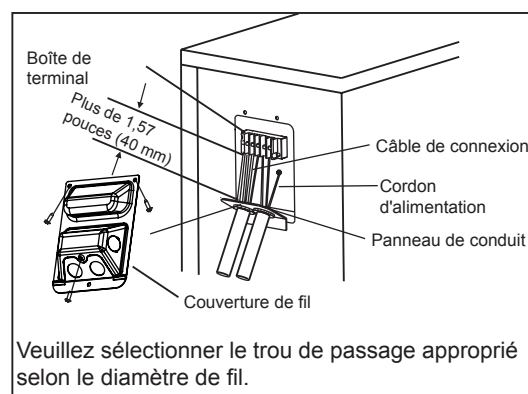

Raccordement de la tuyauterie de réfrigérant

Lors du raccordement de la tuyauterie de réfrigérant, **ne** laisser aucune substance ni aucun gaz autre que le réfrigérant spécifié pénétrer dans l'appareil. La présence d'autres gaz ou substances réduira la capacité de l'appareil et peut entraîner une pression anormalement élevée dans le cycle de réfrigération. Cela peut provoquer l'explosion et le blessure.

Note sur la longueur du tuyau

La longueur de la tuyauterie de réfrigérant affectera les performances et l'efficacité énergétique de l'appareil. L'efficacité nominale est testée sur les appareils avec un tuyau d'une longueur de 5m (16,5 pieds) afin de minimiser les vibrations et le bruit excessif.

Reportez-vous au tableau ci-dessous pour connaître les spécifications relatives à la longueur maximale et à la hauteur de descente de la tuyauterie.

Longueur maximale et hauteur de descente de la tuyauterie de réfrigérant par modèle d'appareil.

Modèle	Capacité (BTU/h)	Max. Longueur (m)	Max. Hauteur de descente (m)
Climatiseur séparé à onduleur R32	< 15 000	25 (82 pieds)	10 (33 pieds)
	≥ 15 000 et < 24 000	30 (98,5 pieds)	20 (66 pieds)
	≥ 24 000 et < 36 000	50 (164 pieds)	25 (82 pieds)

Instructions de raccordement - Tuyauterie de réfrigérant

Étape 1 : Couper des tuyaux

Lors de la préparation des tuyaux de réfrigérant, prendre extra soin à les couper et les évaser correctement. Cela garantira un fonctionnement efficace et minimisera le besoin de maintenance future.

1. Mesurer la distance entre les unités intérieures et extérieures.
2. À l'aide d'un coupe-tube, couper le tuyau un peu plus long que la distance mesurée.
3. S'assurer que le tuyau est coupé à un angle parfait de 90°.

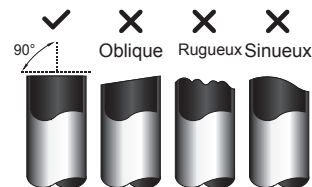

⊘ NE PAS DÉFORMER LE TUYAU LORS DU COUPAGE

Être très prudent à ne pas endommager ou déformer le tube lors du coupage. Cela réduira considérablement l'efficacité de chauffage de l'appareil.

Étape 2 : Enlever les bavures

Les bavures peuvent affecter le joint étanche à l'air de raccordement de la tuyauterie de réfrigérant. Ils doivent être complètement enlevés.

1. Tenir le tube à un angle vers le bas pour éviter que des bavures ne tombent dans le tuyau.
2. À l'aide d'un alésoir ou d'un outil d'ébavurage, supprimer toutes les bavures de la section coupée du tuyau.

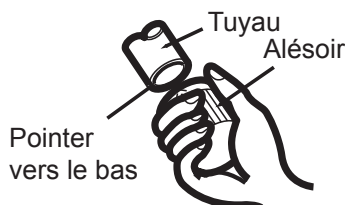

Étape 3 : Extrémités de tuyau plates

Un bon évasement est essentiel pour obtenir le joint étanche à l'air.

1. Après avoir enlevé les bavures du tuyau coupé, sceller les extrémités avec du ruban en PVC pour empêcher les matériaux étrangers de pénétrer dans le tuyau.
2. Gainer le tuyau avec un matériau isolant.
3. Placer les écrous à embase aux deux extrémités du tuyau. Assurez-vous qu'ils sont dans la bonne direction, car vous ne pouvez pas les mettre ou changer de direction après les avoir évasés.

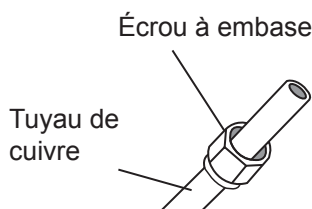

4. Retirer le ruban en PVC des extrémités du tuyau lorsque vous êtes prêt à effectuer le travail d'évasement.
5. Fixer la forme plate au bout du tuyau. L'extrémité du tuyau doit dépasser du bord de la forme plate conformément aux dimensions indiquées dans le tableau ci-dessous.

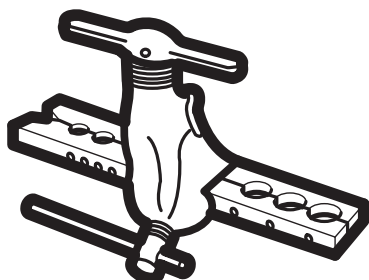

EXTENSION DE TUYAUTERIE AU-DELA DU FORME D'EVASEMENT

Diamètre extérieur du tuyau (mm)	A (mm)	
	Min.	Max.
Ø 6,35 (Ø 0,25")	0,7 (0,0275")	1,3 (0,05")
Ø 9,52 (Ø 0,375")	1,0 (0,04")	1,6 (0,063")
Ø 12,7 (Ø 0,5")	1,0 (0,04")	1,8 (0,07")
Ø 15,88 (Ø 0,63")	2,0 (0,078")	2,2 (0,086")

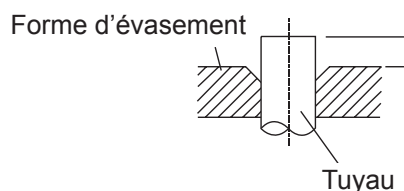

6. Placer l'outil d'évasement sur la forme.
7. Tourner la poignée de l'outil d'évasement dans le sens des aiguilles d'une montre jusqu'à ce que le tuyau soit complètement plat.
8. Retirer l'outil à évaser et la forme d'évasement, puis examiner l'extrémité du tuyau pour y déceler des fissures et même un évasement.

Étape 4 : Connecter des tuyaux

Lors du raccordement des tuyaux de réfrigérant, veiller à ne pas utiliser un couple torque ni à déformer le tuyau de quelque manière que ce soit. Vous devez d'abord connecter le tuyau basse pression, puis le tuyau haute pression.

Rayon de courbure minimal

Lors du pliage d'une tuyauterie de réfrigérant connectif, le rayon de courbure minimal est de 10cm.

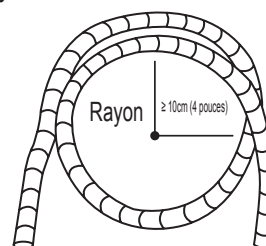

Instructions pour connecter la tuyauterie à l'unité intérieure

1. Aligner le centre des deux tuyaux que vous connecterez.

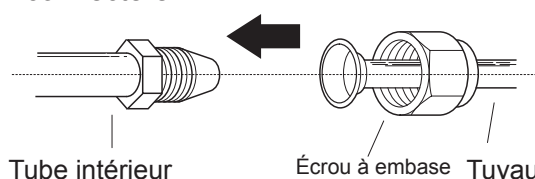

- Serrer à la main l'écrou à embase aussi étroitement que possible.
- À l'aide d'une clé, pincer l'écrou sur le tube de l'appareil.
- Tout en serrant fermement l'écrou sur le tube de l'appareil, utiliser une clé dynamométrique pour serrer l'écrou à embase conformément aux valeurs de torque indiquées dans le tableau des **Exigences de Torques** ci-dessous. Desserrer légèrement l'écrou évasé, puis resserrer à nouveau.

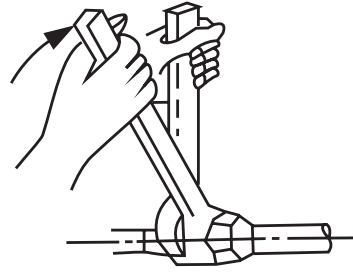

EXIGENCES DE TORQUE

Diamètre extérieur du tuyau (mm)	Couple de serrage (N.m)	Dimension d'évasement (B) (mm)	Forme d'évasement
Ø 6,35 (Ø 0,25")	18 à 20 (180 à 200kgf.cm)	8,4 à 8,7 (0,33 à 0,34)	
Ø 9,52 (Ø 0,375")	32 à 39 (320 à 390kgf.cm)	13,2 à 13,5 (0,52 à 0,53)	
Ø 12,7 (Ø 0,5")	49 à 59 (490 à 590kgf.cm)	16,2 à 16,5 (0,64 à 0,65)	
Ø 15,88 (Ø 0,63")	57 à 71 (570 à 710kgf.cm)	19,2 à 19,7 (0,76 à 0,78)	

⊘ NE PAS UTILISER TORQUE EXCESSIF

Une force excessive peut casser l'écrou ou endommager la tuyauterie de réfrigérant. Vous ne devez pas dépasser les exigences de torque indiquées dans le tableau ci-dessus.

Instructions pour connecter la tuyauterie à l'unité extérieure

- Dévisser le couvercle de la vanne à garniture sur le côté de l'unité extérieure.
- Enlever les capuchons de protection des extrémités des vannes.
- Aligner l'extrémité du tuyau d'évasement avec chaque vanne et serrer l'écrou à embase aussi fermement que possible à la main.
- À l'aide d'une clé, pincer le corps de la vanne. Ne pas pincer l'écrou qui ferme la vanne de service.
- Desserrer légèrement l'écrou évasé, puis resserrer à nouveau.
- Répéter les étapes 3 à 6 pour le tuyau restant.

⚠ UTILISER LA CLÉ POUR PINCER LE CORPS PRINCIPAL DE LA VANNE

Le torque pour le serrage de l'écrou à embase peut détacher d'autres parties de la vanne.

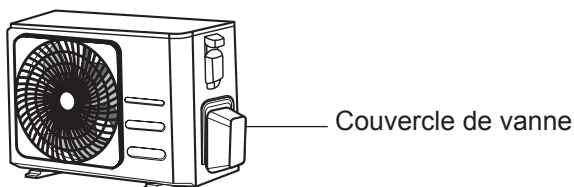

- Tout en tenant fermement le corps de la vanne, serrer l'écrou à embase à l'aide d'une clé de torque en fonction des valeurs de torque correctes.

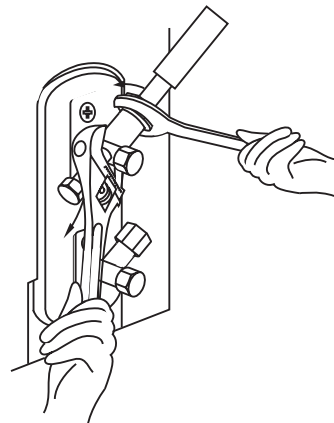

Évacuation d'air

Préparation et précaution

De l'air et des corps étrangers dans le circuit de réfrigérant peuvent provoquer une augmentation anormale de la pression, ce qui peut endommager le climatiseur, réduire son efficacité et causer des blessures. Utiliser une pompe à vide et une jauge manifold pour évacuer le circuit frigorifique, retirer tout gaz non condensables et l'humidité de l'installation.

L'évacuation doit être effectuée sur l'installation initiale et lorsque l'appareil est déplacé.

AVANT D'EFFECTUER L'ÉVACUATION

- ☑ Vérifier les tuyaux de connexion entre les unités intérieure et extérieure pour assure qu'ils sont correctement connectés.
- ☑ S'assurer que tout le câblage est correctement connecté.

Instructions d'évacuation

1. Connecter le tuyau de charge de la jauge manifold au port de maintenance de la vanne de basse pression de l'unité extérieure.
2. Connecter un autre tuyau de charge de la jauge manifold à la pompe à vide.
3. Ouvrir le côté basse pression du jauge manifold. Garder le côté haute pression fermé.
4. Allumer la pompe à vide pour évacuer le système.
5. Fonctionner le vide pendant au moins de 15 minutes ou jusqu'à ce que le mètre composé indique -76cmHg (-10^5 Pa).

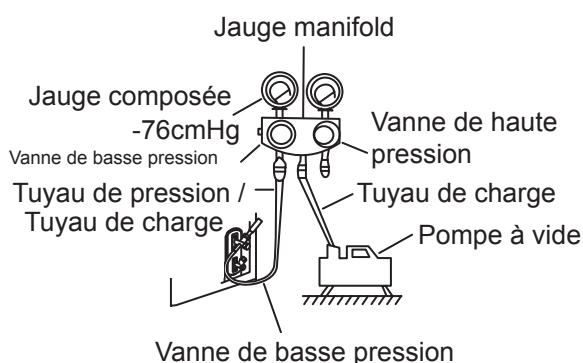

6. Fermer le côté Basse pression de la jauge manifold et éteindre la pompe à vide.

7. Attendre 5 minutes, puis vérifier qu'il n'y a pas eu de changement de pression dans le système.
8. Si la pression du système change, reportez-vous à la section Vérification des fuites de gaz pour savoir comment vérifier les fuites. S'il n'y a pas de changement de pression dans le système, dévisser le capuchon de la vanne à garniture (vanne à haute pression).
9. Insérer une clé hexagonale dans la vanne à garniture (vanne à haute pression) et la ouvrir en tournant la clé d'un quart de tour dans le sens des aiguilles. Écouter le gaz pour sortir du système, puis fermer la vanne après 5 secondes.
10. Observer la jauge de pression pendant une minute pour vous assurer qu'il n'y a pas de changement de pression. La jauge de pression doit indiquer une pression légèrement supérieure à la pression atmosphérique.
11. Enlever le tuyau de charge du port de service.

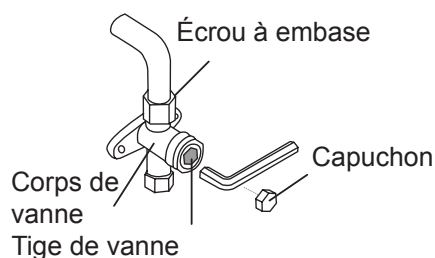

12. À l'aide d'une clé hexagonale, ouvrir complètement les vannes haute pression et basse pression.
13. Serrer les capuchons des trois vannes (port de service, haute pression, basse pression) à la main. Vous pouvez le serrer davantage à l'aide d'une clé de torque si nécessaire.

⚠ OUVRIRE DÉLICATEMENT DE TIGE DE VANNE

Lorsque vous ouvrez les tiges de vanne, tourner la clé hexagonale jusqu'à ce qu'elle frappe le bouchon. Ne pas essayer de forcer la vanne à l'ouvrir davantage.

Note relative à l'ajout de réfrigérant

Certains systèmes nécessitent une charge supplémentaire en fonction de la longueur du tuyau. La longueur standard du tuyau est de 5m (16'). Le réfrigérant doit être chargé à partir du port de service situé sur la vanne basse pression de l'unité extérieure. Le réfrigérant supplémentaire à charger peut être calculé à l'aide de la formule suivante :

RÉFRIGÉRANT SUPPLÉMENTAIRE PAR LONGUEUR DE TUYAU

Longueur du tuyau de raccordement (m)	Méthode de purification de l'air	Réfrigérant supplémentaire	
≤ longueur standard du tuyau	Pompe à vide	N/A	
> longueur standard du tuyau	Pompe à vide	Côté liquide : ø6,35 (ø0,25") R32 : (Longueur du tuyau - longueur standard) x 12g/m (Longueur de tuyau - longueur standard) x 0,13oz/pied	Côté liquide : ø9,52 (ø0,375") R32 : (Longueur du tuyau - longueur standard) x 24g/m (Longueur de tuyau - longueur standard) x 0,26oz / pied

 **ATTENTION NE PAS** mélanger les types de réfrigérant.

Précautions relatives à l'ajout du réfrigérant R-32.

En plus de la procédure de chargement conventionnelle, les exigences suivantes doivent être respectées.

- Assurez-vous qu'il n'y a pas de contamination par d'autres réfrigérants lors du chargement.
- Pour minimiser la quantité de réfrigérant, garder les tuyaux et les conduites aussi courts que possible.
- Les bouteilles doivent être maintenues debout.
- Assurez-vous que le système de réfrigération est mis à la terre avant de charger.
- Étiqueter le système après le chargement, si nécessaire.
- Il faut faire extrême attention à ne pas surcharger le système.
- Avant de recharger, la pression doit être vérifiée avec l'azote soufflant.
- Après le chargement, vérifier s'il y a des fuites avant la mise en service.
- Assurez-vous de vérifier s'il y a des fuites avant de quitter la zone de travail.

Informations importantes : réglementation concernant le réfrigérant utilisé.

Ce produit contient des gaz à effet de serre fluorés. Ne dégagez pas de gaz dans l'atmosphère.

 **ATTENTION**

Informez l'utilisateur si le système contient 5 tCO₂e ou plus de gaz à effet de serre fluorés. Dans ce cas, il faut vérifier l'étanchéité au moins une fois tous les 12 mois, conformément au règlement n°517/2014. Cette activité ne doit être effectuée que par du personnel qualifié. Dans le cas susmentionné, l'installateur (ou la personne autorisée responsable de l'inspection finale) doit fournir un manuel de maintenance contenant toutes les informations enregistrées, conformément au RÈGLEMENT (UE) n° 517/2014 DU PARLEMENT EUROPÉEN ET DU CONSEIL du 16 avril 2014 sur les gaz à effet de serre fluorés.

1. Veuillez compléter les informations suivantes avec de l'encre indélébile sur l'étiquette de charge de réfrigérant fournie avec ce produit et dans ce manuel.

- ① la charge de réfrigérant en usine du produit,
- ② la quantité de réfrigérant supplémentaire chargée sur site et
- ①+② la charge totale de réfrigérant. sur l'étiquette de charge de réfrigérant fournie avec le produit.

Type de réfrigérant	Valeur de GWP
---------------------	---------------

R-32	675
<ul style="list-style-type: none"> ● GWP : Potentiel de réchauffement climatique ● Calcul du tCO₂e : kg x GWP/1000 	

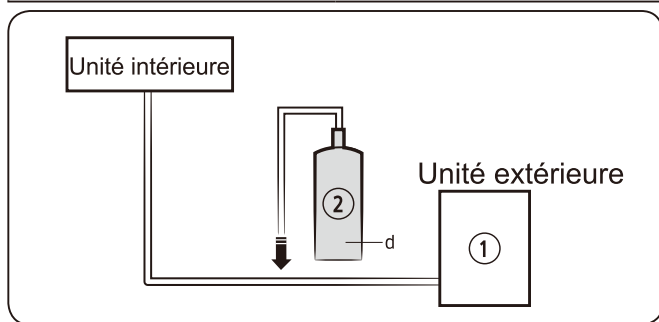

Unité	Kg	tCO ₂ e
①,a		
②,b		
①+②,c		

NOTE

- a Charge de réfrigérant en usine du produit : voir la plaque signalétique de l'unité
- b Quantité de réfrigérant supplémentaire chargée sur site (Pour la quantité de réapprovisionnement en réfrigérant, Veuillez vous reporter aux informations ci-dessus.)
- c Charge de réfrigérant total
- d Bouteille de réfrigérant et collecteur pour le chargement

ATTENTION

- L'étiquette de remplissage doit être collée à proximité du port de chargement du produit (par exemple, à l'intérieur du couvercle de la vanne d'arrêt).
- Assurez-vous que la charge totale de réfrigérant ne dépasse pas (A) la charge maximale de réfrigérant, qui est calculée dans la formule suivante : Charge maximale de réfrigérant (A) = charge de réfrigérant en usine (B) + charge de réfrigérant supplémentaire maximale due à l'extension de tuyauterie (C)
- Voici ci-dessous le tableau récapitulatif avec les limites de charge de réfrigérant pour chaque produit.

Modèle	R32 (Unité : G)
AR09TXHQASINEU AR09TXHQBWKNEU	550
AR12TXHQASINEU AR12TXHQBWKNEU	550
AR18TXHQASINEU AR18TXHQBWKNEU	1000
AR24TXHQASINEU AR24TXHQBWKNEU	1600

Informations sur le réfrigérant

Informations importantes : réglementation concernant le réfrigérant utilisé.

Ce produit contient des gaz à effet de

serre fluorés. Ne dégagez pas de gaz dans l'atmosphère.

ATTENTION

Si le système contient 5 tCO₂e ou plus de gaz à effet de serre fluorés, vous devez vérifier l'étanchéité au moins une fois tous les 12 mois, conformément au règlement n°517/2014. Cette activité ne doit être effectuée que par du personnel qualifié. Dans le cas susmentionné, l'installateur (ou la personne autorisée responsable de l'inspection finale) doit fournir un manuel de maintenance contenant toutes les informations enregistrées, conformément au RÈGLEMENT (UE) n ° 517/2014 DU PARLEMENT EUROPÉEN ET DU CONSEIL du 16 avril 2014 sur les gaz à effet de serre fluorés.

Type de réfrigérant	Valeur de GWP
R-32	675

- GWP : Potentiel de réchauffement climatique
- Calcul du tCO₂e : kg x GWP/1000

Contrôle des fuites de gaz et d'électricité

Avant la mise en service

La mise en service n'est effectuée qu'après avoir effectué les étapes suivantes :

- **Contrôles de sécurité électrique** - Confirmer que le système électrique de l'appareil est sûr et fonctionne correctement
- **Vérification des fuites de gaz** - Vérifier toutes les connexions d'écrous à embase et confirmer que le système n'a pas de fuite
- Confirmer que les vannes à gaz et à liquide (haute et basse pression) sont complètement ouvertes

Contrôles de sécurité électrique

Après l'installation, assurez-vous que tout le câblage électrique est installé conformément aux réglementations locales et nationales et conformément au manuel d'installation.

AVANT LA MISE EN SERVICE

Vérifier le travail de mise à la terre

Mesurer la résistance de mise à la terre par détection visuelle et avec un testeur de résistance de terre. La résistance de mise à la terre doit être inférieure à 0,1Ω.

Note : Cela peut ne pas être requis pour certains endroits aux États-Unis.

PENDANT LA MISE EN SERVICE

Vérifier les fuites électriques

Pendant la **Mise en service**, utiliser un détecteur de tension et un multimètre pour effectuer un test de fuite électrique complet.

Si une fuite d'électricité est détectée, éteindre immédiatement l'appareil et appeler un électricien agréé pour rechercher et résoudre le problème.

Note : Cela peut ne pas être requis pour certains endroits aux États-Unis.

⚠ AVERTISSEMENT - RISQUE DE CHOC ÉLECTRIQUE

TOUT LE CÂBLAGE DOIT ÊTRE CONFORME AUX CODES ÉLECTRIQUES LOCAUX ET NATIONAUX ET DOIT ÊTRE INSTALLÉ PAR UN ÉLECTRICIEN AGRÉÉ.

Contrôles de fuite de gaz

Il existe deux méthodes différentes pour vérifier les fuites de gaz.

Méthode de savon et d'eau

À l'aide d'une brosse douce, appliquer de l'eau savonneuse ou un détergent liquide sur tous les points de raccordement des tuyaux des unités intérieure et extérieure. La présence de bulles indique une fuite.

Méthode du détecteur de fuite

Si vous utilisez un détecteur de fuite, consulter le manuel d'utilisation du dispositif pour connaître les instructions d'utilisation appropriées.

APRÈS AVOIR RÉALISÉ DES CONTRÔLES DE FUITE DE GAZ

Après avoir vérifié que tous les points de raccordement des tuyaux **NE PAS FUITER**, remplacer le couvercle de la vanne sur l'unité extérieure.

Point de contrôle de l'unité intérieure

Point de contrôle de l'unité extérieure

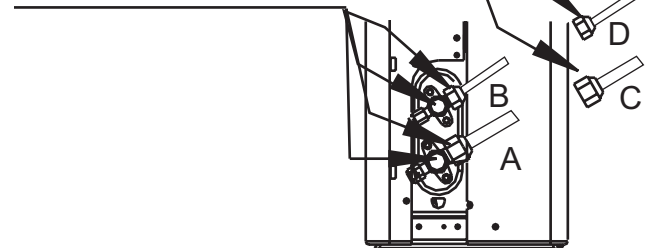

A : Vanne d'arrêt à basse pression
B : Vanne d'arrêt à haute pression
C&D : Écrou à embase de l'unité intérieure

Mise en service

Instructions de mise en service

Vous devez effectuer la **Mise en service** pendant au moins 30 minutes.

1. Brancher l'alimentation à l'appareil.
2. Appuyer sur le bouton **Marche/Arrêt** de la télécommande pour l'allumer.
3. Appuyer sur le bouton **MODE** pour faire la tour des fonctions suivantes, une à la fois :
 - FROID- Sélectionner la température la plus basse possible
 - CHAUD - Sélectionner la température la plus élevée possible
4. Laisser chaque fonction s'exécuter pendant 5 minutes et effectuer les contrôles suivantes :

Liste des contrôles à effectuer	RÉUSSITE/ÉCHEC	
Pas de fuite électrique		
L'appareil est correctement mis à la terre		
Tous les terminaux électriques sont correctement couverts		
Les unités intérieures et extérieures sont solidement installées.		
Tous les points de raccordement des tuyaux ne fuient pas	Extérieur (2) :	Intérieur (2) :
L'eau s'écoule correctement du tuyau de drainage		
Toute la tuyauterie est correctement isolée		
L'appareil exécute la fonction FROID correctement		
L'unité exécute la fonction Chaud correctement		
Les volets de l'unité intérieure tournent correctement		
L'unité intérieure répond à la télécommande		

DOUBLE CONTRÔLE AUX RACCORDEMENTS DE TUYAUX

Pendant le fonctionnement, la pression du circuit de réfrigérant augmentera. Cela peut révéler des fuites qui n'étaient pas présentes lors de votre contrôle initiale. Pendant la mise en service, prendre le temps de double contrôle que tous les points de raccordement des tuyaux de réfrigérant ne présentent pas de fuites. Veuillez reporter à la section Vérification des fuites de gaz pour les instructions.

5. Après que la mise en service est terminée avec succès et si vous confirmez que tous les points dans la liste des contrôles à effectuer ont QUALIFIÉS, procéder comme suit :
 - a. En utilisant la télécommande, retourner l'appareil à la température de fonctionnement normale.
 - b. En utilisant du ruban isolant, envelopper les connexions du tuyau de réfrigérant intérieur que vous avez laissées découvertes pendant le processus d'installation de l'unité intérieure.

SI LA TEMPÉRATURE AMBIANTE EST INFÉRIEURE À 17°C (62°F)

Vous ne pouvez pas utiliser la télécommande pour activer la fonction FROID lorsque la température ambiante est inférieure à 17°C. Dans ce cas, vous pouvez utiliser le bouton **COMMANDE MANUELLE** pour tester la fonction FROID.

1. Soulever le panneau avant de l'unité intérieure et le soulever jusqu'à ce qu'il s'enclenche en place.
2. Le bouton **COMMANDE MANUELLE** est situé sur le côté droit de l'appareil. Appuyer 2 fois pour sélectionner la fonction FROID.
3. Effectuer la mise en service comme d'habitude.

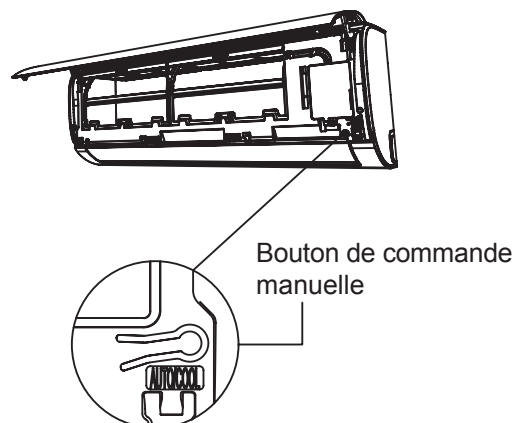

Information d'impédance

(Applicable aux appareils suivants uniquement)

L'appareil MSAFB-12HRN1-QC6 doit être connecté uniquement à une alimentation dont l'impédance du système ne dépasse pas $0,373\Omega$. Au besoin, consulter votre fournisseur pour obtenir des informations sur l'impédance du système.

L'appareil MSAFD-17HRN1-QC5 doit être connecté uniquement à une alimentation dont l'impédance du système ne dépasse pas $0,210\Omega$. Au besoin, consulter votre fournisseur pour obtenir des informations sur l'impédance du système.

L'appareil MSAFD-22HRN1-QC6 doit être connecté uniquement à une alimentation dont l'impédance du système ne dépasse pas $0,129\Omega$. Au besoin, consulter votre fournisseur pour obtenir des informations sur l'impédance du système.

CLIMATISEUR

ILLUSTRATION DE LA TÉLÉCOMMANDE

Merci d'avoir choisi notre climatiseur. Veuillez lire attentivement ce manuel d'utilisation avant d'utiliser votre climatiseur. Assurez-vous que ce manuel est conservé pour référence ultérieure.

CONTENUS

Spécifications de la télécommande	44
Boutons de Fonctionnement	45
Indicateurs sur LED	48
Comment utiliser les boutons	49
Opération Auto	49
Opération Refroidissement/Chauffage/Ventilateur	49
Opération de déshumidification	50
Opération de Minuterie	51
Manipulation de la télécommande	55

Spécifications de la télécommande

Modèle	RG57A6/BGEF
Tension nominale	3,0V (Piles sèches R03/LR03×2)
Plage de réception du signal	8m
Environnement	-5°C à 60°C

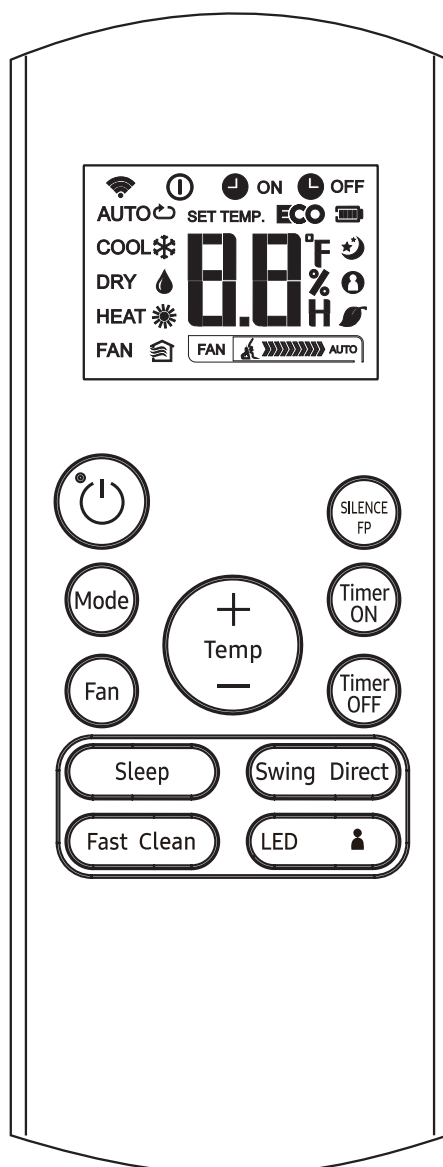

RG57A6/BGEF

Opération des boutons

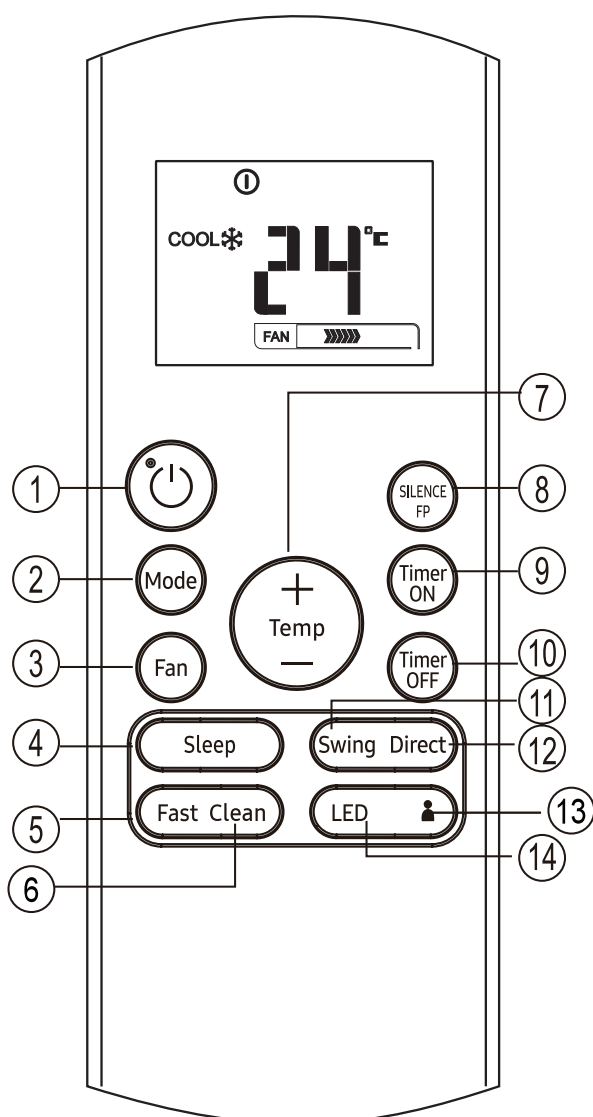

RG57A6/BGEF

1 Bouton MARCHÉ/ARRÊT

Ce bouton fait activer (MARCHÉ) et désactiver (ARRÊT) le climatiseur.

2 Bouton MODE

Appuyer sur ce bouton pour modifier le mode du climatiseur dans l'ordre suivant :

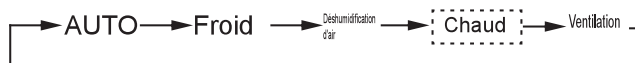

NOTE : Veuillez ne pas sélectionner le mode CHAUD si la machine que vous avez choisi est du type de refroidissement uniquement. Le mode CHAUD n'est pas applicable à l'appareil de refroidissement uniquement.

3 Bouton VENTILATEUR

Utilisé pour sélectionner la vitesse du ventilateur en quatre étapes :

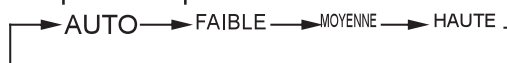

NOTE : Vous ne pouvez pas changer la vitesse du ventilateur en mode AUTO ou SECHAGE.

4 Bouton SOMMEIL

- Activer/Désactiver la fonction SOMMEIL. Il peut maintenir la température la plus confortable et économiser de l'énergie. Cette fonction est disponible en mode FROID, CHAUD ou AUTO uniquement.
- Pour plus de détails, voir « Opération de Sommeil » dans le « MANUEL DE L'UTILISATEUR »

NOTE : Lorsque l'appareil fonctionne en mode SOMMEIL, il sera annulé si vous appuyez sur les boutons MODE, VITESSE DE VENTILATEUR ou MARCHÉ/ARRÊT.

5 Rapide

Activer/Désactiver la fonction Turbo. La fonction Turbo permet à l'appareil d'atteindre la température prééglée en mode de refroidissement ou de chauffage dans les délais les plus brefs (si l'unité intérieure ne prend pas en charge cette fonction, aucune opération correspondante n'est effectuée lorsque vous appuyez sur ce bouton.)

6 Bouton AUTO NETTOYAGE

Activer/Désactiver la fonction Auto-Nettoyage

Opération des boutons

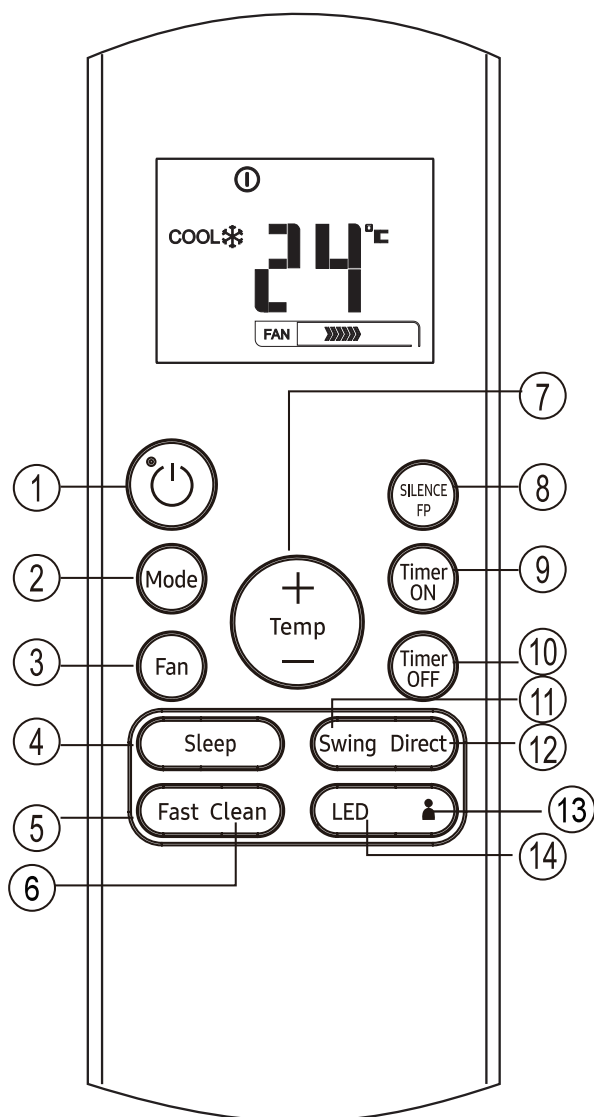

RG57A6/BGEF

7 Bouton Haut (▲)

Appuyer sur ce bouton pour augmenter le réglage de la température intérieure par incréments de 1°C jusqu'à 30°C.

Bouton BAS (▼)

Appuyer sur ce bouton pour diminuer le réglage de la température intérieure par incréments de 1°C jusqu'à 17°C.

NOTE : NOTE : le contrôle de la température n'est pas disponible en mode Ventilateur.

8 SILENCE

Activer / Désactiver la fonction SILENCE. Si vous appuyez sur le bouton pendant plus de 2 secondes, la fonction FP sera activée, et appuyez à nouveau sur le bouton pendant plus de 2 secondes pour désactiver.

Lorsque la fonction Silence est activée, le compresseur fonctionnera à basse fréquence et l'unité intérieure apportera une légère brise, ce qui réduira le bruit au niveau le plus bas et créera un environnement calme et confortable pour vous. En raison du fonctionnement à basse fréquence du compresseur, il peut en résulter une capacité de refroidissement et de chauffage insuffisante.

La fonction FP peut uniquement être activée pendant le chauffage (uniquement lorsque le réglage est en mode HEAT). L'unité fonctionnera à une température configurée de 8°C. La fenêtre d'affichage de l'unité intérieure affichera FP. Appuyez sur les boutons ON/OFF, SLEEP, FP, MODE, FAN SPEED, UP ou DOWN pendant le fonctionnement pour annuler la fonction «FP».

10 Bouton MINUTERIE DÉSACTIVÉE

Appuyer sur ce bouton pour lancer la séquence de minuterie auto-arrêt. Chaque pression augmente le réglage de minuterie automatique par incréments de 30 minutes. Lorsque l'heure de réglage affiche 10,0, chaque pression augmente les incréments de 60 minutes du réglage de minuterie automatique. Pour annuler le programme à minuterie automatique, régler simplement la minuterie auto-arrêt à 0,0.

9 Bouton MINUTEUR ACTIVÉE

Appuyer sur ce bouton pour lancer la séquence de la minuterie Auto-Marche. Chaque pression augmente le réglage de minuterie automatique par incréments de 30 minutes. Lorsque l'heure de réglage affiche 10,0, chaque pression augmente les incréments de 60 minutes du réglage de minuterie automatique. Pour annuler le programme à minuterie automatique, il suffit de régler la minuterie Auto-Marche à 0,0.

Opération des boutons

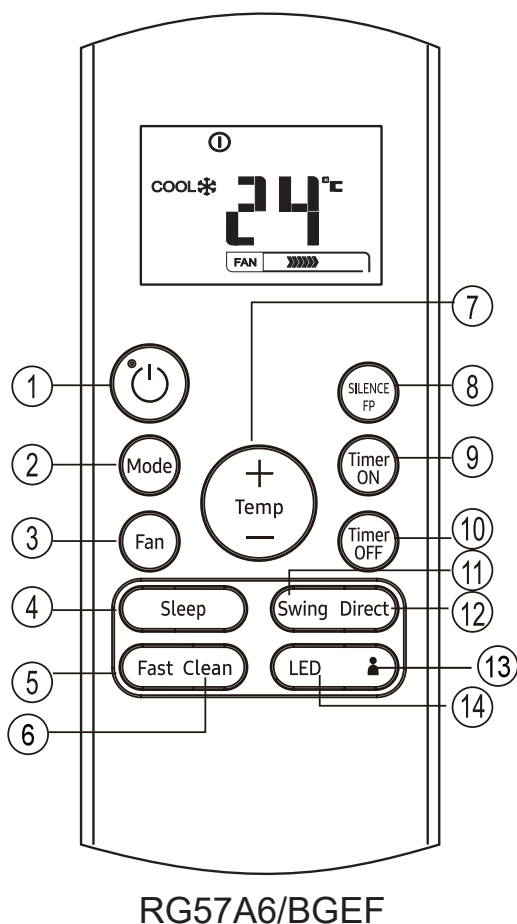

- 11 Bouton BALAYAGE**
Utilisé pour arrêter ou démarrer la fonction de balayage automatique des volets horizontaux.
- 12 Bouton DIRECT**
Utilisé pour changer le mouvement du volet et régler la direction souhaitée du flux d'air vers le haut / le bas.
Le volet change d'angle de 6° pour chaque pression.
- 13 Bouton SUIVEZ MOI**
Appuyer sur ce bouton pour lancer la fonction Suivez-moi, l'affichage à distance indique la température réelle à son emplacement. La télécommande enverra ce signal au climatiseur toutes les 3 minutes jusqu'à ce que vous appuyiez à nouveau sur le bouton Suivez-moi. Le climatiseur annulera automatiquement la fonction Suivez-moi s'il ne reçoit pas le signal pendant un intervalle de 7 minutes.
- 14 Bouton LED**
Désactiver/Activer l'affichage de l'écran intérieur. Lorsque vous appuyez sur le bouton, l'affichage de l'écran intérieur est effacé, appuyer à nouveau pour l'éclairer.

NOTE :

- La conception des boutons est basée sur un modèle typique et peut être légèrement différente de celle que vous avez achetée, la forme réelle prévaudra.
- Toutes les fonctions décrites sont accomplies par l'appareil. Si l'appareil ne possède pas cette fonction, il n'y a pas d'opération correspondante qui se produit lorsque vous appuyez sur le bouton correspondant de la télécommande.
- Lorsqu'il existe de grandes différences entre « Illustration de la télécommande » et « MANUEL DE L'UTILISATEUR » sur la description de la fonction, la description du « MANUEL DE L'UTILISATEUR » prévaudra.

Indicateurs sur LCD

Les informations sont affichées lorsque la télécommande est sous tension.

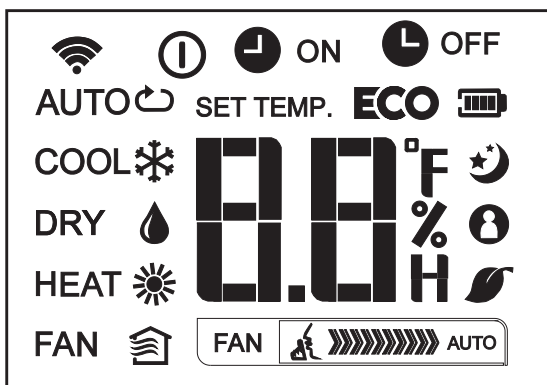

Mode d'affichage

AUTO Froid Déshumidification d'air

Chaud Ventilation

Afficher lorsque les données sont transmises.

Afficher lorsque la télécommande est activée.

Affichage de la batterie (détection de batterie faible)

ECO S'allumer lorsque la fonction ECO est activée

ON Afficher lorsque MINUTEUR ACTIVÉE est réglée.

OFF Afficher lorsque MINUTERIE DÉSACTIVÉE est réglée.

Afficher la température réglée ou la température ambiante, ou l'heure sous le réglage MINUTERIE.

Afficher en Mode Sommeil.

Indiquer que le climatiseur fonctionne en mode Suivez-moi

Non disponible pour cet appareil.

Non disponible pour cet appareil.

Indication de la vitesse du ventilateur

FAN Faible vitesse

FAN Vitesse moyenne

FAN Haute vitesse

FAN Vitesse du ventilateur automatique

Note :

Tous les indicateurs représentés sur la figure sont destinés à la présentation. Mais pendant le fonctionnement réel, seuls les signes fonctionnels relatifs sont affichés sur la fenêtre d'affichage.

Comment utiliser les boutons

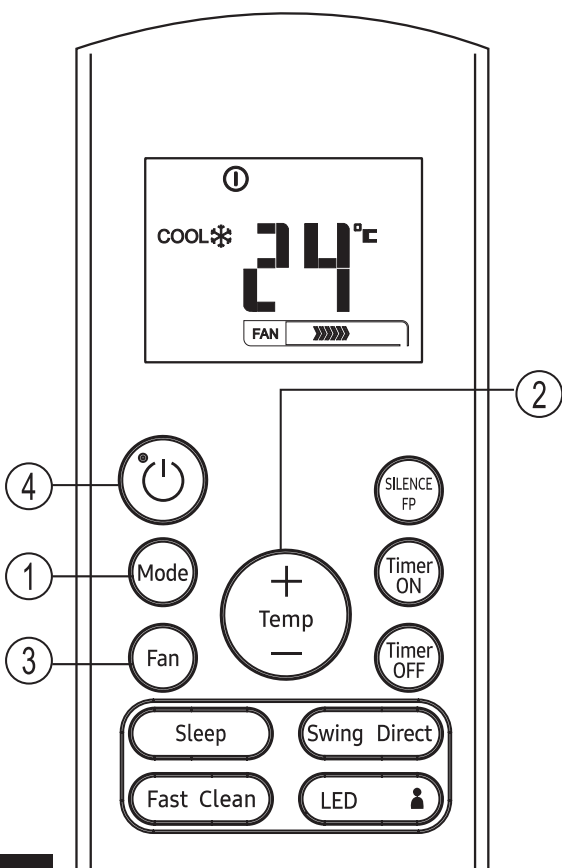
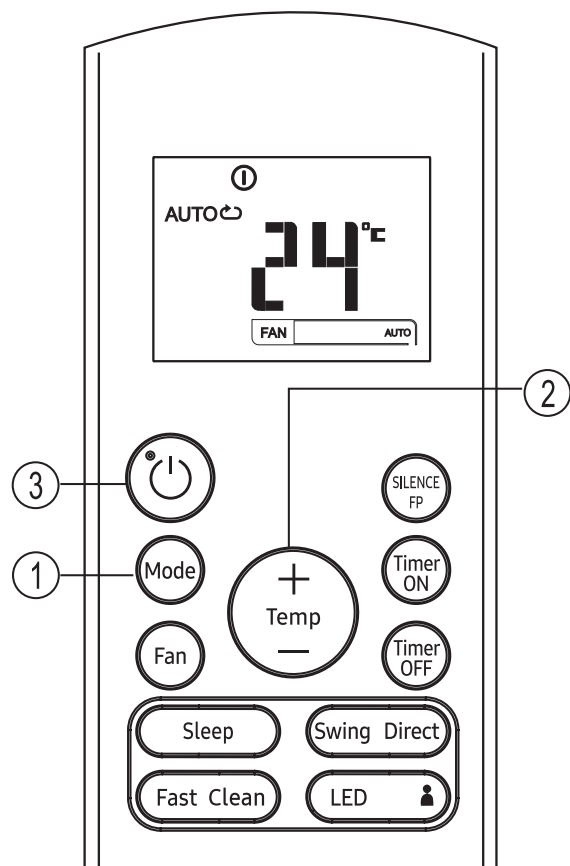

Opération Auto

S'assurer que l'appareil est branché et que l'alimentation est disponible.

1. Appuyer sur le bouton **MODE** pour sélectionner Auto.
2. Appuyer sur les boutons **HAUT/BAS** pour régler la température souhaitée. La température peut être réglée dans une plage de 17°C à 30°C par incréments de 1°C.
3. Appuyer sur le bouton **MARCHE/ARRÊT** pour démarrer le climatiseur.

NOTE

1. En mode Auto, le climatiseur peut choisir logiquement le mode Refroidissement, Ventilateur et Chauffage en détectant la différence entre la température ambiante réelle et la température de réglage de la télécommande.
2. En mode Auto, vous ne pouvez pas changer la vitesse du ventilateur. Il a déjà été réglé automatiquement.
3. Si le mode automatique ne vous convient pas, vous pouvez sélectionner le mode souhaité manuellement.

Opération Refroidissement/Chauffage/ Ventilateur

S'assurer que l'appareil est branché et que l'alimentation est disponible.

1. Appuyer sur le bouton **MODE** pour sélectionner le mode FROID, CHAUD (modèles avec refroidissement et chauffage uniquement) ou VENTILATEUR.
2. Appuyer sur les boutons **HAUT/BAS** pour régler la température souhaitée. La température peut être réglée dans une plage de 17°C à 30°C par incréments de 1°C.
3. Appuyer sur le bouton **VENTILATEUR** pour sélectionner la vitesse du ventilateur en quatre étapes: Auto, Faible, Moyen, ou Haut.
4. Appuyer sur le bouton **MARCHE/ARRÊT** pour démarrer le climatiseur.

NOTE

En mode VENTILATEUR, la température de réglage ne s'affiche pas sur la télécommande et vous ne pouvez pas contrôler la température ambiante. Dans ce cas, seules les étapes 1, 3 et 4 peuvent être effectuées.

Comment utiliser les boutons

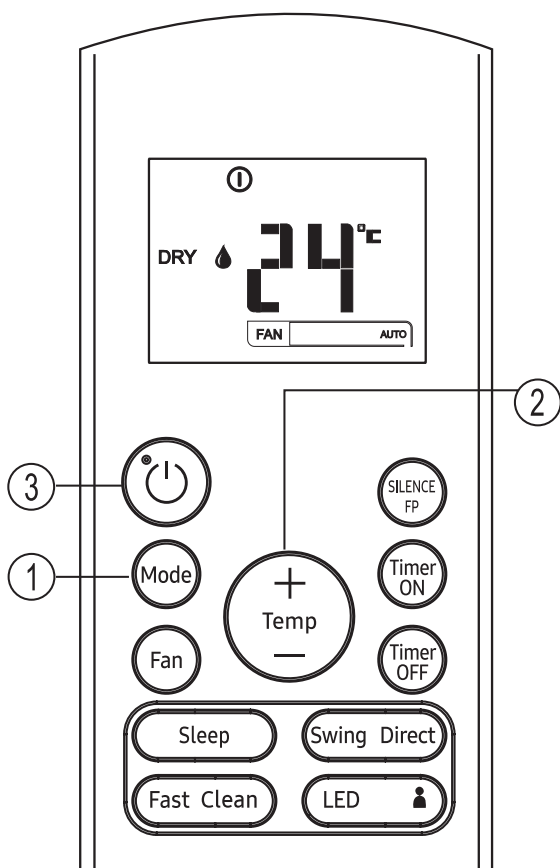

Opération de déshumidification

S'assurer que l'appareil est branché et que l'alimentation est disponible.

1. Appuyer sur le bouton **MODE** pour sélectionner le mode SECHAGE.
2. Appuyer sur les boutons **HAUT/BAS** pour régler la température souhaitée. La température peut être réglée dans une plage de 17°C à 30°C par incréments de 1°C.
3. Appuyer sur le bouton **MARCHE/ARRÊT** pour démarrer le climatiseur.

NOTE

En mode Déshumidification, vous ne pouvez pas modifier la vitesse du ventilateur. Il a déjà été réglé automatiquement.

Opération de Minuterie

Appuyer sur le bouton MINUTEUR ACTIVÉE pour régler la minuterie auto-Marche de l'appareil. Appuyer sur le bouton MINUTERIE DÉSACTIVÉE pour régler la minuterie auto-arrêt de l'appareil.

Pour régler la minuterie Auto-marche.

1. Appuyer sur le bouton MINUTEUR ACTIVÉE. La télécommande indique MINUTEUR ACTIVÉE, la dernière heure de réglage de l'Auto-marche et le signal « H » apparaîtront sur l'écran LCD. Il est maintenant prêt à réinitialiser la minuterie Auto-marche pour démarrer l'opération.
2. Appuyer à nouveau sur le bouton MINUTEUR ACTIVÉE pour régler la minuterie Auto-marche désirée. Chaque fois que vous appuyez sur le bouton, l'heure augmente d'une demi-heure entre 0 et 10 heures et d'une heure entre 10 et 24 heures.
3. Après avoir réglé MINUTEUR ACTIVÉE, il faudra attendre une seconde avant que la télécommande transmette le signal au climatiseur. Ensuite, au bout de 2 secondes environ, le signal « h » disparaîtra et la température réglée réapparaîtra sur la fenêtre d'affichage LCD.

Pour définir la minuterie Auto-arrêt.

1. Appuyer sur le bouton MINUTERIE DÉSACTIVÉE. La télécommande affiche MINUTERIE DÉSACTIVÉE, la dernière heure de réglage de la minuterie Auto-arrêt et le signal « H » apparaîtront sur l'écran LCD. Il est maintenant prêt à réinitialiser la minuterie Auto-arrêt pour arrêter l'opération.
2. Appuyer à nouveau sur le bouton MINUTERIE DÉSACTIVÉE pour régler la minuterie Auto-arrêt. Chaque fois que vous appuyez sur le bouton, l'heure augmente d'une demi-heure entre 0 et 10 heures et d'une heure entre 10 et 24 heures.
3. Après avoir réglé MINUTERIE DÉSACTIVÉE, il faudra attendre une seconde avant que la télécommande transmette le signal au climatiseur. Ensuite, au bout de 2 secondes environ, le signal « H » disparaîtra et la température réglée réapparaîtra sur la fenêtre d'affichage LCD.

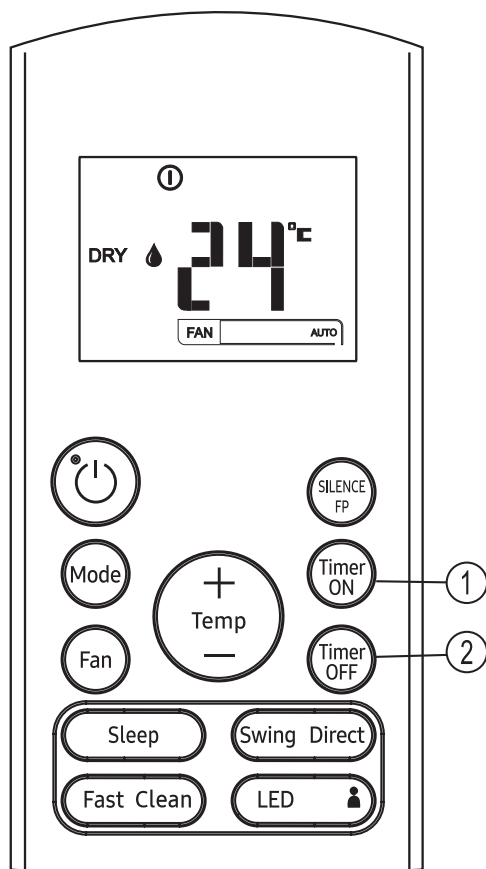

ATTENTION

- La durée d'opération effective définie par la télécommande pour la fonction de minuterie est limitée aux réglages suivants : 0,5, 1,0, 1,5, 2,0, 2,5, 3,0, 3,5, 4,0, 4,5, 5,0, 5,5, 6,0, 6,5, 7,0, 7,5, 8,0, 8,5, 9,0, 9,5, 10, 11, 12, 13, 14, 15, 16, 17, 18, 19, 20, 21, 22, 23 et 24.

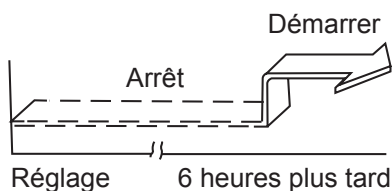
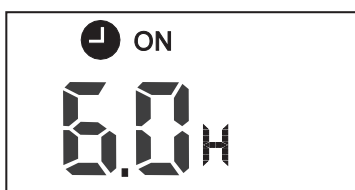
Exemple de réglage de minuterie**MINUTEUR ACTIVÉE (Opération Auto-marche)**

La fonction MINUTEUR ACTIVÉE est utile lorsque vous souhaitez que l'appareil s'allume automatiquement avant de rentrer chez vous. Le climatiseur commencera automatiquement à fonctionner à l'heure définie.

Exemple :

Pour démarrer le climatiseur dans 6 heures.

1. Appuyer sur le bouton MINUTEUR ACTIVÉE, le dernier réglage de l'heure de démarrage et le signal « H » s'afficheront dans la zone d'affichage.
2. Appuyer sur le bouton MINUTEUR ACTIVÉE pour afficher « 6,0H » sur l'affichage MINUTEUR ACTIVÉE de la télécommande.
3. Attendre 3 secondes et la zone d'affichage numérique affichera à nouveau la température. L'indicateur « MINUTEUR ACTIVÉE » reste allumé et cette fonction est activée.

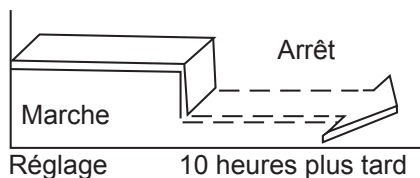

MINUTERIE DÉSACTIVÉE (Opération Auto-arrêt)

La fonction MINUTERIE DÉSACTIVÉE est utile lorsque vous souhaitez que l'appareil s'éteigne automatiquement une fois que vous vous êtes couché. Le climatiseur s'arrêtera automatiquement à l'heure définie.

Exemple :

Pour arrêter le climatiseur dans 10 heures.

1. Appuyer sur le bouton MINUTERIE DÉSACTIVÉE, le dernier réglage de l'heure d'arrêt et le signal « H » s'afficheront à l'écran.
2. Appuyer sur le bouton MINUTERIE DÉSACTIVÉE pour afficher « 10H » sur l'affichage MINUTERIE DÉSACTIVÉE de la télécommande.
3. Attendre 3 secondes et la zone d'affichage numérique affichera à nouveau la température. L'indicateur « MINUTERIE DÉSACTIVÉE » reste allumé et cette fonction est activée.

MINUTERIE COMBINÉE

(Réglage simultané des minuteries MARCHÉ et ARRÊT)

MINUTERIE DÉSACTIVÉE → MINUTEUR ACTIVÉE
(Opération Marche → Arrêt → Démarrer)

Cette fonction est utile lorsque vous souhaitez arrêter le climatiseur après vous être couché et le redémarrer le matin à votre réveil ou à votre retour à la maison.

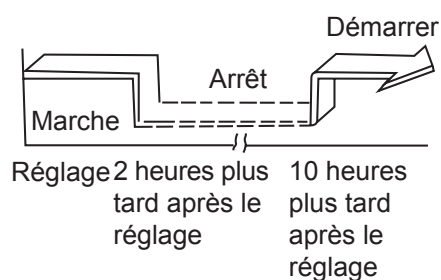
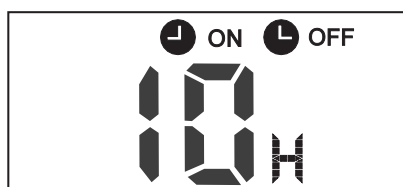

Exemple :

Pour arrêter le climatiseur 2 heures après le réglage et le redémarrer 10 heures après le réglage.

1. Appuyer sur le bouton MINUTERIE DÉSACTIVÉE.
2. Appuyer à nouveau sur le bouton MINUTERIE DÉSACTIVÉE pour afficher 2,0H sur l'affichage MINUTERIE DÉSACTIVÉE.
3. Appuyer sur le bouton MINUTEUR ACTIVÉE.
4. Appuyer à nouveau sur le bouton MINUTEUR ACTIVÉE pour afficher 10H sur l'affichage MINUTEUR ACTIVÉE.
5. Attendre 3 secondes et la zone d'affichage numérique affichera à nouveau la température. L'indicateur « MINUTEUR ACTIVÉE DÉSACTIVÉE » reste allumé et cette fonction est activée.

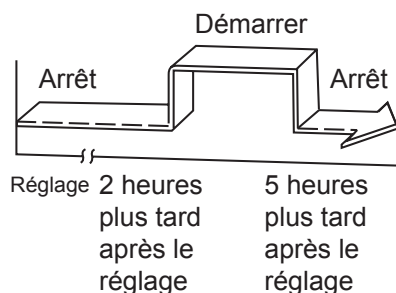

MINUTEUR ACTIVÉE → MINUTERIE DÉSACTIVÉE
(Opération Arrêt → Démarrer → Arrêter)
Cette fonctionnalité est utile lorsque vous souhaitez démarrer le climatiseur avant de vous réveiller et l'arrêter après avoir quitté la maison.

Exemple :

Pour démarrer le climatiseur 2 heures après le réglage et l'arrêter 5 heures après le réglage.

1. Appuyer sur le bouton MINUTEUR ACTIVÉE.
2. Appuyer à nouveau sur le bouton MINUTEUR ACTIVÉE pour afficher 2,0H sur l'affichage MINUTEUR ACTIVÉE.
3. Appuyer sur le bouton MINUTERIE DÉSACTIVÉE.
4. Appuyer à nouveau sur le bouton MINUTERIE DÉSACTIVÉE pour afficher 5,0H sur l'affichage MINUTERIE DÉSACTIVÉE.
5. Attendre 3 secondes et la zone d'affichage numérique affichera à nouveau la température. L'indicateur « MINUTEUR ACTIVÉE & MINUTERIE DÉSACTIVÉE » reste allumé et cette fonction est activée.

L'appareil pourrait être conforme aux réglementations nationales et locales.

- Au Canada, il devrait être conforme à la norme CAN ICES-3 (B)/NMB-3 (B).
- Aux États-Unis, cet appareil est conforme à la partie 15 des règles FCC. L'opération est soumise aux deux conditions suivantes :
 - (1) Cet appareil ne causera pas des interférences nuisibles, et
 - (2) Cet appareil doit accepter toute interférence reçue, y compris les interférences pouvant entraîner une opération indésirable.

Les changements ou modifications sans approbation de la partie responsable pour la conformité pourraient annuler l'autorisation d'utiliser l'équipement de l'utilisateur.

NOTE :

Cet équipement a été testé et s'est avéré conforme aux limites des appareils numériques de Classe B, conformément à la partie 15 des Règles FCC. Ces limites sont conçues pour fournir une protection raisonnable contre les interférences nuisibles dans une installation résidentielle. Cet équipement génère, utilise et peut émettre de l'énergie radiofréquence. S'il n'est pas installé et utilisé conformément aux instructions, il peut causer des interférences nuisibles aux communications radio. Cependant, il n'y a aucune garantie que les interférences ne se produiront pas dans une installation particulière. Si cet équipement provoque des interférences nuisibles à la réception de radio ou de télévision, ce qui peut être déterminé en éteignant et en allumant l'équipement, l'utilisateur est encouragé à essayer de corriger l'interférence en appliquant l'une ou plusieurs des mesures suivantes :

- Réorienter ou déplacer l'antenne de réception.
- Augmenter la distance entre l'équipement et le récepteur.
- Connecter l'équipement à une prise d'un circuit différent de celui auquel le récepteur est connecté.
- Consulter le revendeur ou un technicien expérimenté en radio/télévision pour obtenir de l'aide.

Manipulation de la télécommande

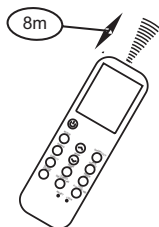
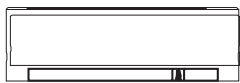

Emplacement de la télécommande.

- Utiliser la télécommande dans un rayon de 8m de l'appareil, en la dirigeant vers le récepteur. La réception est confirmée par un bip.

ATTENTIONS

- Le climatiseur ne fonctionnera pas si des rideaux, des portes ou d'autres matériaux bloquent les signaux de la télécommande à l'unité intérieure.
- Empêcher tout liquide de tomber dans la télécommande. Ne pas exposer la télécommande à la lumière directe du soleil ou à la chaleur.
- Si le récepteur de signaux infrarouges de l'unité intérieure est exposé à la lumière directe du soleil, le climatiseur ne peut pas fonctionner correctement. Utiliser des rideaux pour empêcher la lumière du soleil sur le récepteur.
- Si d'autres appareils électriques réagissent à la télécommande, déplacer ces appareils ou consulter votre revendeur local.
- Ne pas laisser tomber la télécommande. Manipulation avec soin.
- Ne pas placer les objets lourds sur la télécommande et ne marcher pas dessus.

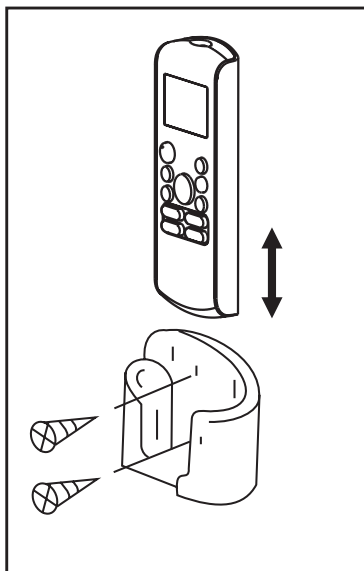

Utilisation du support de télécommande (en option)

- La télécommande peut être fixée au mur ou à un pilier à l'aide d'un support de télécommande (non fourni, acheté séparément).
- Avant d'installer la télécommande, vérifier que le climatiseur reçoit les signaux correctement.
- Installer la télécommande avec deux vis.
- Pour installer ou retirer la télécommande, la déplacer vers le haut ou vers le bas dans son support.

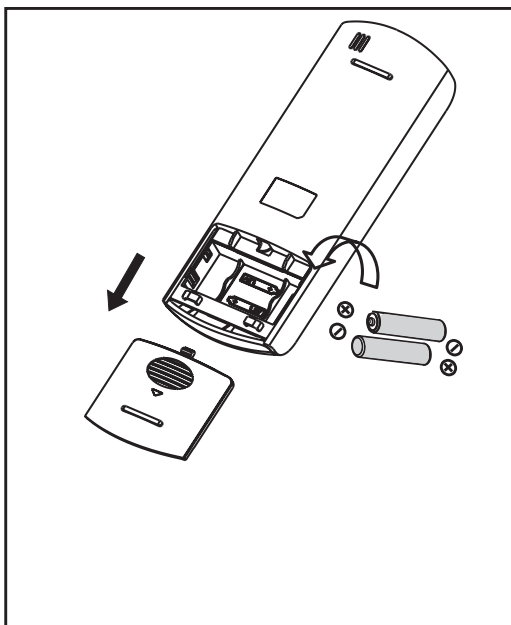

Remplacer les batteries

Les cas suivants représentent des batteries épuisées. Remplacer les batteries usagées par des batteries neuves.

- Aucun bip n'est émis lorsqu'un signal est transmis.
- L'indicateur s'efface.

La télécommande est alimentée par deux piles sèches (R03/LR03×2) logées dans la partie arrière et protégées par un couvercle.

- (1) Retirer le couvercle situé à l'arrière de la télécommande.
- (2) Retirer les batteries usagées et insérer les batteries neuves en plaçant les extrémités (+) et (-) correctement.
- (3) Remettre le couvercle en place.

NOTE : Lorsque les batteries sont retirées, la télécommande efface toute la programmation. Après avoir inséré de batteries neuves, la télécommande doit être reprogrammée.

! ATTENTIONS

- Ne pas mélanger des batteries neuves et usagées ou des batteries de types différents.
- Ne pas laisser les batteries dans la télécommande si vous ne les utilisez pas pendant 2 ou 3 mois.
- Ne pas disposer les batteries avec les déchets municipaux non triés. La collecte de ces déchets séparément pour un traitement spécial est nécessaire.

Exécution de Procédure de Maintenance les essais de fuite de gaz pour la réparation

En cas de réparation du circuit réfrigérant, la procédure suivante doit être respectée afin de prendre en compte l'inflammabilité.

- 1 Enlever le réfrigérant.
- 2 Purger le circuit de réfrigérant avec gaz inerte.
- 3 Effectuer l'évacuation.
- 4 Purger le circuit encore une fois avec gaz inerte.
- 5 Ouvrir le circuit.
- 6 Effectuer la réparation.
- 7 Charger le système avec du réfrigérant.
- 8 Rincer le système avec de l'azote soufflant pour la sécurité.
- 9 Répéter les étapes précédentes plusieurs fois jusqu'à ce qu'il n'y ait plus de réfrigérant dans le système.

ATTENTION

- L'air comprimé ou l'oxygène ne doit pas être utilisé.
- Rincer le système avec de l'azote soufflant, remplir le réfrigérant jusqu'à atteindre la pression de travail, ventiler à l'atmosphère, puis le tirer vers l'état de vide
- Pour la charge finale de soufflage d'azote, le système doit être ventilé jusqu'à la pression atmosphérique.
- La procédure est absolument indispensable en cas de brasage sur les tuyauteries.
- Assurez-vous que la sortie de la pompe à vide ne se trouve pas à proximité de sources d'inflammation et qu'il existe une ventilation.
- N'appliquer aucune charge inductive ou admissible permanente au circuit sans vous assurer que cela ne dépassera pas la tension et le courant admissibles pour le climatiseur.

Mise hors service

Les conditions suivantes doivent être remplies avant et pendant la procédure de mise hors service :

- Avant la mise hors service, le travailleur doit connaître les détails du produit.
- L'ensemble du réfrigérant doit être récupéré en toute sécurité.

- Avant de démarrer le processus, des échantillons d'huile et de réfrigérant doivent être prélevés au cas où une analyse serait nécessaire pour une réutilisation.
 - Avant de démarrer le processus, l'alimentation doit être disponible.
- 1 Se familiariser avec les détails de l'équipement.
 - 2 Isoler le système électriquement.
 - 3 Avant de démarrer le processus, s'assurer que :
 - Tout équipement mécanique est disponible pour la manipulation des bouteilles de réfrigérant.
 - Tous les EPI (équipements de protection individuelle) sont disponibles pour l'entretien.
 - Le processus de récupération est supervisé par une personne compétente.
 - L'équipement de récupération et les bouteilles sont conformes aux normes.
 - 4 Abaisser le système de refroidissement, si possible.
 - 5 Si le vide n'est pas possible, créer un collecteur afin que le réfrigérant puisse être facilement éliminé des parties du système.
 - 6 S'assurer que les bouteilles sont placées sur la balance avant la récupération.
 - 7 Faire fonctionner le système de récupération conformément aux instructions du fabricant.
 - 8 Ne pas surcharger les bouteilles. (Pas plus de 80%)
 - 9 S'assurer de maintenir la bouteille dans les limites de la pression de service maximale, même temporairement.
 - 10 Après le chargement, s'assurer que les bouteilles et l'équipement sont rapidement retirés du site et que toutes les vannes d'isolement sont fermées.
 - 11 Le réfrigérant récupéré ne doit pas être chargé dans un autre système de réfrigération à moins qu'il ne soit nettoyé et vérifié.

Pour plus d'informations sur les engagements de Samsung en matière d'environnement et sur les obligations réglementaires spécifiques aux produits, telles que REACH, WEEE et les batteries, veuillez consulter le site : samsung.com/uk/aboutsamsung/samsungelectronics/corporatecitizenship/data_corner.html



Cet appareil est rempli de R-32.

Klimaanlage

Bedienungsanleitung/ Installationsanleitung

AR09TXHQASINEU AR09TXHQBWKNEU AR12TXHQASINEU AR12TXHQBWKNEU
AR18TXHQASINEU AR18TXHQBWKNEU AR24TXHQASINEU AR24TXHQBWKNEU

- Vielen Dank, dass Sie sich für diese Klimaanlage entschieden haben.
- Bevor Sie dieses Gerät in Betrieb nehmen, lesen Sie bitte diese Anleitung sorgfältig durch und bewahren Sie sie zum späteren Gebrauch auf.



SAMSUNG

Inhaltsverzeichnis

Sicherheitsvorkehrungen	03
--------------------------------------	-----------

Bedienungsanleitung

Gerätespezifikationen und Merkmale.....	10
--	-----------

1. Anzeige der Inneneinheit	10
2. Betriebstemperatur	11
3. Weitere Funktionen	12
4. Einstellwinkel des Luftstroms	13
5. Handbetrieb (ohne Fernbedienung).....	13

Pflege und Wartung	14
---------------------------------	-----------

Fehlerbehebung	16
-----------------------------	-----------

Installationsanleitung

Zubehör	19
Installationszusammenfassung - Innengerät	20
Geräteteile	21
Installation der Inneneinheit	22
1. Installationsort auswählen	22
2. Befestigen der Montageplatte an der Wand	22
3. Bohren eines Loches für das Verbindungsrohr	23
4. Vorbereitung der Kühlmittelleitung	24
5. Verbindung des Ablaufschlauches	24
6. Signalkabel anschließen	26
7. Rohrleitungen und Kabel umwickeln	27
8. Inneneinheit installieren	28
Installation der Außeneinheit	29
1. Installationsort auswählen	29
2. Ablaufgelenk installieren	30
3. Außeneinheit verankern	30
4. Signal- und Stromkabelverbinden	32
Anschluss von Kältemittelleitungen	33
A. Hinweis zur Rohrlänge	33
B. Anweisungen zum Anschließen - Kältemittelleitungen	33
1. Rohre schneiden	33
2. Grate entfernen	34
3. Bördeln Sie die Rohrenden	34
4. Rohre anschließen	34
Luftablass	36
1. Entlüftungsanweisungen	36
2. Hinweis zum Hinzufügen von Kühlmittel	37
Überprüfung auf Elektro- und Gas-Lecks	39
Testlauf	40

Sicherheitsvorkehrungen

Lesen Sie Sicherheitsvorkehrungen vor der Inbetriebnahme und Montage
Falsche Installation wegen Nichtbeachtung der Anweisungen kann zu schweren Schäden oder Verletzungen führen.

Der Schweregrad potenzieller Schäden oder Verletzungen wird entweder als **WARNUNG** oder **VORSICHT** klassifiziert.



WARNUNG

Dieses Symbol weist auf die Möglichkeit von Personen- oder Lebensgefahr hin.



VORSICHT

Dieses Symbol weist auf mögliche Sachschäden oder schwerwiegende Folgen hin.



WARNUNG

Dieses Gerät kann von Kindern ab 8 Jahren und von Personen mit eingeschränkten körperlichen, sensorischen oder geistigen Fähigkeiten oder mangelnder Erfahrung und Kenntnissen verwendet werden, wenn sie beaufsichtigt oder in Bezug auf die sichere Verwendung des Geräts instruiert wurden und die damit verbundenen Gefahren verstehen. Kinder dürfen nicht mit dem Gerät spielen. Reinigung und Benutzerwartung dürfen nicht von Kindern ohne Aufsicht durchgeführt werden (EN-Standardanforderungen). Diese Einheit ist nicht für den Gebrauch durch Personen (einschließlich Kinder) mit eingeschränkter körperlicher oder geistiger Leistungsfähigkeit oder mangelnder Erfahrung und Kenntnissen bestimmt, es sei denn, sie wurden von einer für ihre Sicherheit verantwortlichen Person beaufsichtigt oder instruiert. Kinder sollten beaufsichtigt werden, um sicherzustellen, dass sie nicht mit dem Gerät spielen (IEC-Norm-Anforderung). Die Klimaanlage sollte nur für die Anwendungen verwendet werden, für die sie konzipiert wurde: Das Innengerät ist nicht für die Installation in Bereichen geeignet, in denen Wäsche verwendet wird.



HINWEISE FÜR VERWENDUNG

- Wenn eine ungewöhnliche Situation auftritt (wie Brandgeruch), schalten Sie die Einheit sofort aus und entfernen Sie die Stromversorgung. Rufen Sie Ihren Händler nach Anweisungen elektrischen Schlag, Brand oder Verletzungen zu vermeiden. Wenden Sie sich an Ihren Händler, um Ratschläge zu erhalten, um einen elektrischen Schlag, Feuer oder Verletzungen zu vermeiden.
- Stecken Sie **keine** Finger, Stäbe oder andere Gegenstände in den Lufteinlass oder -auslass. Dies kann zu Verletzungen führen, da sich der Lüfter möglicherweise mit hohen Drehzahlen arbeitet.
- Verwenden Sie **keine** entflammenden Sprays wie Haarspray, Lacke oder Farben in der Nähe der Einheit. Dies kann zu Feuer oder Selbstentzündung führen.
- Betreiben Sie die Klimaanlage **nicht** in der Nähe von brennbaren Gasen oder in der Nähe von anderen explosiven Stoffen. Austretendes Gas kann sich um die Einheit sammeln und eine Explosion verursachen.
- Betreiben Sie Ihre Klimaanlage **nicht** in einer Nasszelle wie einem Badezimmer oder einer Waschküche. Wenn Sie zu viel Wasser ausgesetzt sind, können elektrische Bauteile einen Kurzschluss verursachen.
- Setzen Sie Ihren Körper **nicht** für längere Zeit direkt gekühlter Luft aus.
- Lassen Sie Kinder **nicht** mit der Klimaanlage spielen. Kinder, in der Nähe der Einheit, müssen zu jeder Zeit beaufsichtigt werden.
- Wenn das Klimagerät zusammen mit anderen Heizgeräten verwendet wird, lüften Sie den Raum gründlich, um Sauerstoffmangel zu vermeiden.
- In bestimmten Funktionsumgebungen wie Küchen, Serverräumen usw. wird die Verwendung von speziell entwickelten Klimaanlagen dringend empfohlen.
- Verwenden Sie keine anderen als die von Samsung empfohlenen Mittel, um den Abtauvorgang zu beschleunigen oder zu reinigen.
- Nicht durchbohren oder verbrennen.
- Beachten Sie, dass Kühlmittel möglicherweise keinen Geruch enthalten.

REINIGUNGS- UND WARTUNGSHINWEISE

- Schalten Sie das Gerät und den Netzstecker vor der Reinigung aus. Andernfalls kann es zu einem elektrischen Schlag kommen.
- Reinigen Sie die Klimaanlage **nicht** mit zu viel Wasser.
- Reinigen Sie die Klimaanlage **nicht** mit brennbaren Reinigungsmitteln. Brennbare Reinigungsmittel können Feuer oder Verformung verursachen.
- Das Produkt muss in einem Raum ohne Zündquellen gelagert werden (z. B. offenes Feuer, Gasgerät, elektrische Heizung usw.).
- Beachten Sie, dass das Kältemittel keinen Geruch aufweist.
- Decken Sie das Klimagerät nach der Installation mit PE BAG ab und entfernen Sie es, wenn Sie das Klimagerät in Betrieb nehmen.



VORSICHT

- Schalten Sie die Klimaanlage und die Stromversorgung aus, wenn Sie das Gerät für eine lange Zeit nicht verwenden.
- Während eines Gewitters sollten Sie die Einheit abschalten.
- Stellen Sie sicher, dass Kondenswasser aus der Einheit ungehindert ablaufen kann.
- Betreiben Sie die Klimaanlage **nicht** mit nassen Händen. Dies kann einen elektrischen Schlag verursachen.
- Verwenden Sie das Gerät **nicht** für andere Zwecke als den vorgesehenen Zweck.
- Klettern Sie **nicht** auf die Außeneinheit und stellen Sie keine Gegenstände darauf.
- Die Klimaanlage **nicht** über längere Zeit mit offenen Türen oder Fenstern betreiben, oder wenn die Luftfeuchtigkeit sehr hoch ist.



ELEKTRISCHE WARNUNGEN

- Verwenden Sie nur das angegebene Netzkabel. Wenn das Netzkabel beschädigt ist, muss es vom Hersteller, seinem Kundendienst oder ähnlich qualifizierten Personen ausgetauscht werden, um Gefahren zu vermeiden.
- Halten Sie den Netzstecker sauber. Entfernen Sie jeglichen Staub oder Schmutz, der sich am oder um den Stecker herum ansammelt. Verschmutzte Stecker können Feuer oder elektrischen Schlag verursachen.
- Ziehen Sie **nicht** am Netzkabel, um die Einheit vom Netz zu trennen. Halten Sie den Stecker fest und ziehen Sie ihn aus der Steckdose. Wenn Sie direkt am Kabel ziehen, kann es beschädigt werden, was zu Feuer oder Stromschlag führen kann.
- Ändern Sie **nicht** die Länge des Netzkabels und benutzen Sie kein Verlängerungskabel um die Einheit mit Strom zu versorgen.
- Teilen Sie die Steckdose **nicht** mit anderen Geräten. Unangebrachter oder unzureichende Stromversorgung kann Feuer oder einen elektrischen Schlag verursachen.
- Das Produkt muss zum Zeitpunkt der Installation ordnungsgemäß geerdet sein, oder es kann ein elektrischer Schlag verursacht werden.
- Für alle elektrische Arbeiten folgen Sie bitten den alle örtlichen und nationalen Verkabelungsvorschriften Richtlinien und der Installationsanleitung. Schließen Sie die Kabel fest an und klemmen sie diese äußerst fest zu, um zu verhindern, dass das Terminal durch Außeneinflüsse beschädigt wird. Unsachgemäße elektrische Anschlüsse können überhitzen, Feuer verursachen und auch zu einem Stromschlag führen. Alle elektrischen Anschlüsse müssen gemäß dem elektrischen Anschlussplan an den Schalttafeln der Innen- und Außeneinheiten erfolgen.
- Die gesamte Verdrahtung muss so angeordnet sein, dass die Abdeckung der Steuerplatine ordnungsgemäß geschlossen werden kann. Wenn die Abdeckung der Steuerplatine nicht richtig geschlossen wird, kann dies zu Korrosion führen und dazu führen, dass sich die Anschlusspunkte am Terminal erwärmen, Feuer fangen oder einen elektrischen Schlag verursachen.
- Beim Anschließen von Strom an eine feste Verdrahtung eine allpolige Trennvorrichtung mit mindestens 3 mm Abstand in allen Polen aufweist und einen Ableitstrom von mehr als 10 mA aufweisen kann, wobei die Fehlerstromvorrichtung (RCD) einen Nennfehlerbetriebsstrom von nicht mehr als 30 mA aufweist und die Trennung in die feste Verkabelung gemäß den Verdrahtungsregeln integriert werden muss. die Einheit

BEACHTEN SIE SICHERHEITSDATEN DER SICHERUNG

Die Platine (PCB) der Klimaanlage ist mit einer Sicherung für Überstromschutz ausgestattet.

Die Spezifikationen der Sicherung sind auf der Platine aufgedruckt, z.

Inneneinheit: T3.15AL / 250VAC, T5AL / 250VAC, T3.15A / 250VAC, T5A / 250VAC, usw.

Außeneinheit: T20A/250VAC(≤ 18000 Btu/h Einheit), T30A/250VAC(> 18000 Btu/h Einheit)

HINWEIS: Bei den Einheiten mit Kältemittel R32 oder R290 kann nur eine keramische Sicherung verwendet werden.



HINWEISE FÜR PRODUKT INSTALLATION

1. Die Installation muss von einem autorisierten Händler oder Fachkraft durchgeführt werden. Fehlerhafte Montage kann Wasserschäden, Stromschlag oder einen Brand verursachen.
2. Die Installation muss entsprechend den Installationsanweisungen durchgeführt werden. Unsachgemäße Montage kann Wasseraustritt, elektrischen Schlag oder Brand verursachen. (In Nordamerika darf die Installation gemäß den Anforderungen von NEC und CEC nur von autorisiertem Personal durchgeführt werden.)
3. Wenden Sie sich an den autorisierten Servicetechniker, um diese Einheit zu reparieren oder zu warten. Die Einheit muss gemäß den nationalen Verkabelungsvorschriften installiert werden.
4. Verwenden Sie nur das im Lieferumfang enthaltene Zubehör, Teile und spezifische Teile für die Installation. Verwendung von Nicht-Standard-Teilen können Wasserschäden, elektrischen Schlag oder Feuer verursachen und die Einheit veranlassen auszufallen.
5. Stellen Sie die Einheit in einer festen Position auf, die das Gewicht der Einheit tragen kann. Wenn die gewählte Position nicht das Gewicht der Einheit tragen kann, oder wenn die Installation nicht ordnungsgemäß erfolgt, kann die Einheit umfallen und schwere Verletzungen und Schäden verursachen.
6. Installieren Sie die Ablaufrohre gemäß den Anweisungen in dieser Anleitung. Unsachgemäßer Ablauf kann zu Wasserschäden an Ihrem Haus und Eigentum führen.
7. Bei Geräten, die über eine elektrische Zusatzheizung verfügen, darf die Einheit **nicht** innerhalb von 1 Meter (3 Fuß) von brennbaren Materialien installiert werden.
8. Installieren Sie die Einheit **NICHT** an einem Ort, der brennbaren Gaslecks ausgesetzt sein könnte. Wenn sich um die Einheit herum brennbare Gase ansammeln, kann dies zu einem Brand führen.
9. Schalten Sie den Strom erst ein, wenn alle Arbeiten abgeschlossen sind.
10. Wenden Sie sich an einen erfahrenen Servicetechniker, wenn Sie das Klimagerät bewegen oder umstellen, um die Einheit zu trennen und wieder zu installieren
11. Wie Sie die Einheit an der Halterung anbringen, lesen Sie bitte die Informationen unter „Installation der Inneneinheit“ und „Installation der Außeneinheit“.
12. Das Außengerät muss in einem offenen Raum installiert werden, der immer belüftet ist.
13. Die örtlichen Gasvorschriften sind zu beachten.
14. Um das Kältemittel zu handhaben, zu spülen und zu entsorgen oder in den Kältemittelkreislauf zu gelangen, muss der Arbeitnehmer über ein Zertifikat einer von der Industrie zugelassenen Behörde verfügen.
15. Installieren Sie das Innengerät nicht in den folgenden Bereichen:
16. Bereich, der mit Mineralien, Ölspritzer oder Dampf gefüllt ist. Dadurch werden Kunststoffteile beschädigt, was zu Fehlern oder Undichtigkeiten führt.
17. In der Nähe von Wärmequellen.
18. Bereich, in dem Stoffe wie Schwefel-, Chlorgas, Säure und Alkali entstehen. Dies kann zu Korrosion der Rohrleitungen und Lötstellen führen.
19. Bereich, in dem brennbares Gas austreten kann und in dem Kohlenstofffasern, brennbarer Staub oder flüchtige brennbare Stoffe suspendiert sind.
20. Bereich, in dem Kältemittel austritt und sich absetzt.
21. Bereich, in dem Tiere auf das Produkt urinieren können. Ammoniak kann erzeugt werden.
22. Verwenden Sie das Innengerät nicht zur Aufbewahrung von Lebensmitteln, Pflanzen, Geräten und Kunstwerken. Dies kann zu einer Verschlechterung ihrer Qualität führen.
23. Installieren Sie das Innengerät nicht, wenn Drainageprobleme vorliegen.
24. Da Ihre Klimaanlage Kältemittel R-32 enthält, stellen Sie sicher, dass sie in einem Raum installiert, betrieben und gelagert wird, dessen Bodenfläche größer ist als die in der folgenden Tabelle angegebene Mindestbodenfläche:

Typ für Wandmontage	
m(kg)	A(m ²)
1,842	Keine Anforderung
1,843	4,45
1,9	4,58

Typ für Wandmontage	
2,0	4,83
2,2	5,31
2,4	5,79
2,6	6,39
2,8	7,41
3,0	8,51

- m : Kältemittelfüllmenge im System
- A : Mindestfläche erforderlich
- WICHTIG: Es ist obligatorisch, entweder die obige Tabelle zu berücksichtigen oder die örtlichen Gesetze in Bezug auf den Mindestlebensraum der Räumlichkeiten zu berücksichtigen.
- Die minimale Installationshöhe des Innengeräts beträgt 0,6 m für die Bodenmontage, 1,8 m für die Wand und 2,2 m für die Decke.

Installation der Außeneinheit

- Mischen Sie das Kältemittel bei der Installation oder beim Umstellen des Produkts nicht mit anderen Gasen, einschließlich Luft oder nicht spezifiziertem Kältemittel. Andernfalls kann ein Druckanstieg zum Bruch oder zu Verletzungen führen.
- Kältemittelbehälter oder Rohrleitungen nicht abschneiden oder verbrennen.
- Verwenden Sie saubere Teile wie Manometer, Vakuumpumpe und Füllschlauch für das Kältemittel.
- Die Installation muss von qualifiziertem Personal für den Umgang mit dem Kältemittel durchgeführt werden. Beachten Sie außerdem die Vorschriften und Gesetze.
- Achten Sie darauf, dass keine Fremdstoffe (Schmieröl, Kältemittel, Wasser usw.) in die Rohrleitungen gelangen. Das Aufbringen von Öl oder Kältemittel beeinträchtigt die Rohrleitungen und führt zu Leckagen. Verschließen Sie die Öffnungen zur Aufbewahrung sicher.
- Wenn mechanische Belüftung erforderlich ist, müssen die Belüftungsöffnungen frei von Hindernissen sein.
- Befolgen Sie bei der Entsorgung des Produkts die örtlichen Gesetze und Vorschriften.
- Arbeiten Sie nicht auf engstem Raum.
- Der Arbeitsbereich ist ab zu sperren.
- Die Kältemittelleitungen müssen an einer Stelle installiert werden, an der sich keine Stoffe befinden, die zu Korrosion führen können.
- Für die Installation sind folgende Prüfungen durchzuführen:
 - Der Ladebetrag ist abhängig von der Raumgröße.
 - Die Lüftungsgeräte und -auslässe funktionieren normal und sind nicht behindert.
 - Auf dem Gerät angebrachte Zeichen und Schilder müssen sichtbar und lesbar sein.
- Lüften Sie nach dem Austreten des Kältemittels den Raum. Wenn das ausgetretene Kältemittel einer Flamme ausgesetzt ist, können giftige Gase entstehen.
- Stellen Sie sicher, dass der Arbeitsbereich vor brennbaren Substanzen geschützt ist.
- Verwenden Sie zum Spülen des Kältemittels eine Vakuumpumpe.
- Beachten Sie, dass das Kältemittel keinen Geruch aufweist.
- Die Geräte sind nicht explosionsgeschützt und müssen daher ohne Explosionsgefahr installiert werden.
- Dieses Produkt enthält fluorierte Gase, die zum globalen Treibhauseffekt beitragen. Deshalb dürfen keine Gase in die Atmosphäre entweichen.
- Verwenden Sie ausschließlich die angegebenen Rohrleitungen und Werkzeuge, da der Arbeitsdruck für R-32 1,6-mal höher ist als der für R-22. Wenn Sie ein R-22-Modell durch ein R-32-Modell ersetzen, müssen Sie die herkömmlichen Rohrleitungen und Überwurfmutter durch exklusive ersetzen.
- Die Modelle, die das Kältemittel R-32 verwenden, haben einen anderen Gewindedurchmesser für den Ladeanschluss, um Ladefehler zu vermeiden. Prüfen Sie daher den Durchmesser (1/2 Zoll) vorab.
- Die Wartung muss gemäß den Empfehlungen des Herstellers durchgeführt werden. Wenn andere Fachkräfte zur Wartung hinzugezogen werden, muss dies unter Aufsicht der Person erfolgen, die für den Umgang mit brennbaren Kältemitteln zuständig ist.
- Für die Wartung der Einheiten, die brennbare Kältemittel enthalten, sind Sicherheitskontrollen erforderlich, um das Zündrisiko zu minimieren.
- Die Wartung muss nach dem kontrollierten Verfahren durchgeführt werden, um das Risiko brennbarer Kältemittel oder Gase zu minimieren.

- Nicht dort installieren, wo die Gefahr des Austretens von brennbarem Gas besteht.
- Stellen Sie keine Wärmequellen auf.
- Seien Sie vorsichtig, um keinen Funken wie folgt zu erzeugen:
 - Entfernen Sie die Sicherungen nicht bei eingeschalteter Stromversorgung.
 - Ziehen Sie den Netzstecker nicht bei eingeschaltetem Gerät aus der Steckdose.
 - Es wird empfohlen, die Steckdose in einer hohen Position aufzustellen. Verlegen Sie die Kabel so, dass sie sich nicht verwickeln.
- Wenn das Innengerät nicht R-32-kompatibel ist, wird ein Fehlersignal angezeigt und das Gerät funktioniert nicht.
- Nach der Installation auf Dichtheit prüfen. Es können giftige Gase entstehen, die mit Zündquellen wie Heizlüfter, Herd und Kocher in Berührung kommen. Stellen Sie sicher, dass nur die Kältemittel-Rückgewinnungszylinder verwendet werden.

Hinweis zu fluorierten Gasen (Gilt nicht für Geräte mit Kältemittel)

1. Diese Klimaanlage enthält fluorierte Treibhausgase. Spezifische Informationen zu Gasart und -menge finden Sie auf dem entsprechenden Etikett auf der Einheit selbst oder in der „Gebrauchsanleitung des Produkthandbuchs - Produkt Fiche“ in der Verpackung der Außeneinheit. (Nur Produkte für die Europäischen Union).
2. Installation, Service, Wartung und Reparatur dieses Geräts müssen von einem zertifizierten Techniker durchgeführt werden.
3. Deinstallation und Recycling des Produkts müssen von einem zertifizierten Techniker durchgeführt werden.
4. Bei Geräten, die fluorierte Treibhausgase in Mengen von mindestens 5 Tonnen CO₂-Äquivalent, jedoch weniger als 50 Tonnen CO₂-Äquivalent enthalten, und das System ein Leckanzeigesystem installiert hat, muss dies mindestens alle 24 Monate auf Dichtheit geprüft werden.
5. Wenn die Einheit auf Lecks geprüft wird, wird dringend empfohlen, alle Prüfungen ordnungsgemäß aufzuzeichnen.
6. Wenn die Klimaanlage zum Kühlen oder Heizen nicht ordnungsgemäß funktioniert, besteht die Möglichkeit, dass Kältemittel austritt. Stellen Sie den Betrieb bei Undichtigkeiten ein, lüften Sie den Raum und wenden Sie sich umgehend an Ihren Händler, um Kältemittel nachzufüllen.
7. Das Kältemittel ist nicht schädlich. Wenn es jedoch mit Feuer in Berührung kommt, können schädliche Gase entstehen und es besteht Brandgefahr.
8. Während des Transports des Innengeräts müssen die Rohrleitungen zum Schutz mit Halterungen abgedeckt werden. Bewegen Sie das Produkt nicht, indem Sie die Rohrleitungen festhalten.
9. Es kann zu Gasleckagen kommen.
10. Kältemittelbehälter oder Rohrleitungen nicht abschneiden oder verbrennen.
11. Richten Sie die Luft nicht auf den Kamin oder die Heizung.



WARNUNG bei der Verwendung von Kältemittel R32

- Wenn brennbares Kältemittel verwendet wird, muss das Gerät in einem gut belüfteten Bereich gelagert werden, in dem die Raumgröße der für den Betrieb angegebenen Raumgröße entspricht.
Für R32 Modelle mit Kühlmittel:
Die Einheit sollte in einem Raum mit einer Bodenfläche von mehr als 4 m² installiert, betrieben und gelagert werden.
Das Gerät darf nicht in einem ungelüfteten Raum installiert werden, wenn der Raum kleiner als 4m² ist.
- Wiederverwendbare mechanische Verbindungen und auf geweitete Verbindungen sind in Innenräumen nicht zulässig.
(EN-Standardanforderungen).
- Mechanische Steckverbinder, die in Innenräumen verwendet werden, dürfen eine Rate von höchstens 3 g/Jahr bei 25% des maximal zulässigen Drucks aufweisen. Wenn mechanische Steckverbinder in Innenräumen wiederverwendet werden, müssen die Dichtungsteile erneuert werden. Wenn aufgeweitete Verbindungen in Innenräumen wiederverwendet werden, muss das Aufweitungsteil neu hergestellt werden.
(UL-Standardanforderungen)
- Wenn mechanische Steckverbinder in Innenräumen wiederverwendet werden, müssen die Dichtungsteile erneuert werden. Wenn aufgeweitete Verbindungen in Innenräumen wiederverwendet werden, muss das Aufweitungsteil neu hergestellt werden.
(IEC-Norm-Anforderung)

- Installieren Sie für das Produkt, dass das Kältemittel R-32 verwendet, das Innengerät 1,8 m oder höher vom Boden entfernt an der Wand.

Vorbereitung des Feuerlöschers

- Wenn eine heiße Arbeit ausgeführt werden soll, sollte eine geeignete Feuerlöschausrüstung verfügbar sein.
- In der Nähe des Ladebereichs muss ein Trockenpulver- oder CO₂-Feuerlöscher angebracht sein.

Zündquellen frei

- Stellen Sie sicher, dass die Geräte an einem Ort aufbewahrt werden, an dem die Zündquellen nicht ständig in Betrieb sind (z. B. offenes Feuer, Gasbetriebsgerät oder elektrische Betriebsheizung).
- Die Servicetechniker dürfen keine feuer- oder explosionsgefährdeten Zündquellen verwenden.
- Mögliche Zündquellen sind vom Arbeitsbereich fernzuhalten, in dem das brennbare Kältemittel möglicherweise an die Umgebung abgegeben werden kann.
- Der Arbeitsbereich sollte überprüft werden, um sicherzustellen, dass keine brennbaren Gefahren oder Zündrisiken bestehen. Das Zeichen „Rauchen verboten“ ist anzubringen.
- Während der Leckage-Erkennung dürfen unter keinen Umständen potenzielle Zündquellen verwendet werden.
- Stellen Sie sicher, dass die Dichtungen oder Dichtungsmaterialien nicht beschädigt sind.
- Sichere Teile sind diejenigen, mit denen der Arbeiter in einer brennbaren Atmosphäre arbeiten kann. Andere Teile können aufgrund von Undichtigkeiten zur Entzündung führen.
- Ersetzen Sie Komponenten nur durch von Samsung angegebene Teile. Andere Teile können dazu führen, dass Kühlmittel in der Umluft durch ein Leck entzündet wird.

Raumlüftung

- Stellen Sie sicher, dass der Arbeitsbereich gut belüftet ist, bevor Sie eine heiße Arbeit ausführen.
- Die Belüftung muss auch während der Arbeit erfolgen.
- Die Belüftung sollte freiwerdende Gase sicher verteilen und vorzugsweise in die Atmosphäre abgeben.
- Die Belüftung muss auch während der Arbeit erfolgen.

Methoden zur Leckageerkennung

- Der Leckage-anzeiger muss in einem kältemittelfreien Bereich kalibriert werden.
- Stellen Sie sicher, dass der Melder keine potentielle Zündquelle ist.
- Der Leckanzeiger muss auf LFL (untere Entflammbarkeitsgrenze) eingestellt sein.
- Die Verwendung von chlorhaltigen Reinigungsmitteln zur Reinigung ist zu vermeiden, da das Chlor mit dem Kältemittel reagieren und die Rohrleitungen angreifen kann.
- Bei Verdacht auf Undichtigkeit sind offene Flammen zu beseitigen.
- Wird beim Hartlöten eine Undichtigkeit festgestellt, muss das gesamte Kältemittel aus dem Produkt entfernt oder isoliert werden (z. B. mithilfe von Absperrventilen). Es darf nicht direkt an die Umwelt abgegeben werden. Zum Spülen des Systems vor und während des Lötprozesses ist sauerstofffreier Stickstoff (OFN) zu verwenden.
- Der Arbeitsbereich ist vor und während der Arbeit mit einem geeigneten Kältemitteldetektor zu überprüfen.
- Stellen Sie sicher, dass der Leckanzeiger für die Verwendung mit brennbaren Kältemitteln geeignet ist.

Beschriftung

- Die Teile sind so zu kennzeichnen, dass sichergestellt ist, dass sie außer Betrieb genommen und vom Kältemittel befreit wurden.
- Die Etiketten sind zu datieren.
- Stellen Sie sicher, dass die Etiketten auf dem System angebracht sind, um darauf hinzuweisen, dass es entflammables Kältemittel enthält.

Rückgewinnung

- Wenn Sie Kältemittel zur Wartung oder Außerbetriebnahme aus dem System entfernen, wird empfohlen, das gesamte Kältemittel zu entfernen.
- Stellen Sie beim Umfüllen von Kältemittel in Zylinder sicher, dass nur die Kältemittel-Rückgewinnungszylinder verwendet werden.
- Alle für das rückgewonnene Kältemittel verwendeten Flaschen sind zu kennzeichnen.
- Flaschen müssen in der richtigen Reihenfolge mit Druckbegrenzungs- und Absperrventilen ausgestattet sein.
- Leere Bergungsflaschen müssen vor der Bergung evakuiert und gekühlt werden.

- Das Rückgewinnungssystem muss normal gemäß den angegebenen Anweisungen funktionieren und zur Rückgewinnung von Kältemittel geeignet sein.
- Außerdem müssen die Kalibrierwaagen normal funktionieren.
- Die Schläuche müssen mit leckagefreien Trennkupplungen ausgestattet sein.
- Überprüfen Sie vor dem Starten der Wiederherstellung den Status des Wiederherstellungssystems und den Versiegelungsstatus. Wenden Sie sich bei Verdacht an den Hersteller.
- Das zurückgewonnene Kältemittel ist mit dem beigefügten Abfallübergabeschein in den richtigen Rückgewinnungsflaschen an den Lieferanten zurückzugeben.
- Kältemittel nicht in den Rückgewinnungseinheiten oder Zylindern mischen.
- Wenn Kompressoren oder Kompressoröle entfernt werden sollen, stellen Sie sicher, dass sie auf ein akzeptables Niveau evakuiert wurden, um sicherzustellen, dass kein brennbares Kältemittel im Schmiermittel verbleibt.
- Der Evakuierungsprozess muss durchgeführt werden, bevor der Kompressor an den Lieferanten gesendet wird.
- Nur die elektrische Erwärmung des Kompressorkörpers darf den Prozess beschleunigen.
- Das Öl muss sicher aus dem System abgelassen werden.
- Verwenden Sie für die Installation mit dem Kältemittel (R-32) geeignete Werkzeuge und Rohrleitungsmaterialien. Da der Druck des Kältemittels R-32 ungefähr 1,6-mal höher ist als der des Kältemittels R-22, kann die Nichtverwendung der dafür vorgesehenen Werkzeuge und Rohrleitungsmaterialien zu Brüchen oder Verletzungen führen. Außerdem kann es zu schweren Unfällen wie Wasserleckagen, Stromschlägen oder Bränden kommen.
- Installieren Sie niemals motorbetriebene Geräte, um eine Entzündung zu verhindern.
- Bei einer Fehlfunktion sofort den Betrieb der Klimaanlage unterbrechen und das gesamte Stromnetz abschalten. Wenden Sie sich dann an das autorisierte Servicepersonal.



**Korrekte Entsorgung dieses Produktes
(Elektro- und elektronische Altgeräte)**

(Gültig in Ländern mit getrennten Sammelsystemen)

Markierungen auf Produkten, Zubehör oder Literatur weisen darauf hin, dass Produkte und deren elektronisches Zubehör (wie Ladegeräte, Kopfhörer, USB-Kabel) am Ende ihrer Lebensdauer nicht zusammen mit anderen Haushaltsabfällen entsorgt werden sollten. Um mögliche Schäden für die Umwelt oder die menschliche Gesundheit durch unkontrollierte Abfallentsorgung zu vermeiden, trennen Sie bitte diese Gegenstände von anderen Abfallarten und recyceln Sie sie verantwortungsbewusst, um die nachhaltige Wiederverwendung materieller Ressourcen zu fördern. Privatanwender sollten sich an den Händler oder das lokale Regierungsbüro wenden, in dem das Produkt gekauft wurde, um herauszufinden, wo und wie sie es für ein umweltfreundliches Recycling verwenden können.

Geschäftsanwender sollten sich mit ihren Lieferanten in Verbindung setzen und die Bedingungen des Kaufvertrages überprüfen. Dieses Produkt und sein elektronisches Zubehör dürfen nicht mit anderen gewerblichen Abfällen zur Entsorgung vermischt werden.



Korrekt Umgang mit Batterien in diesem Produkt

Markierungen auf Batterien, Handbüchern oder Verpackungen weisen darauf hin, dass Batterien in diesem Produkt am Ende ihrer Lebensdauer nicht mit anderen Haushaltsabfällen entsorgt werden sollten. Bei Kennzeichnung weisen die chemischen Symbole Hg, Cd oder Pb darauf hin, dass der Quecksilber-, Cadmium- oder Bleigehalt der Batterie höher ist als der Referenzwert der EG-Richtlinie 2006/66.

Gerätespezifikationen und Merkmale

Anzeige der Inneneinheit

HINWEIS: Verschiedene Modelle haben unterschiedliche Frontplatten und Anzeigen. Möglicherweise sind nicht alle der unten beschriebenen Indikatoren in der Klimaanlage verfügbar die Sie gekauft haben. Bitte überprüfen Sie das innere Anzeigefenster der Einheit, die Sie gekauft haben. Abbildungen in dieser Anleitung dienen zur Erläuterung. Die tatsächliche Form Ihrer Inneneinheit kann geringfügig abweichen. Die tatsächliche Form soll Vorrang haben.

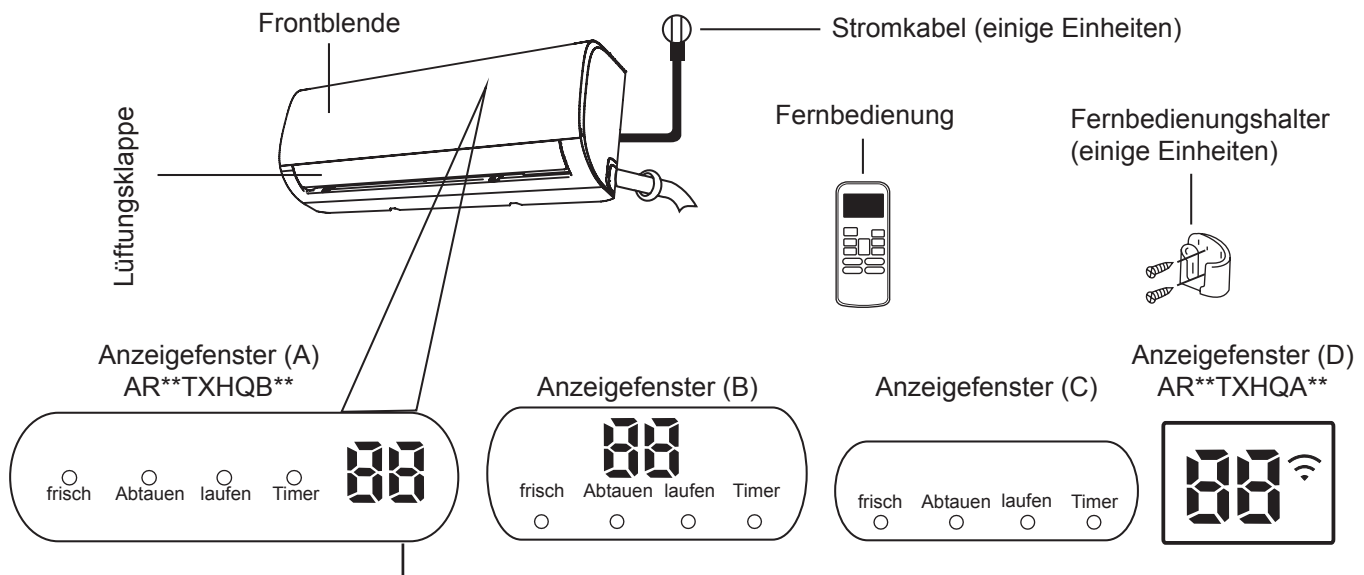

„fresh“, wenn die Fresh-Funktion aktiviert ist (einige Einheiten)

„defrost“, wenn Abtaufunktion aktiviert ist.

„run“, wenn die Einheit eingeschaltet ist.

„timer“, wenn TIMER eingestellt ist.

„Wi-Fi“, wenn die kabellose Kontrollfunktion aktiviert ist (einige Einheiten)

„88“ zeigt Temperatur, Betriebsfunktionen und Fehlercodes an:

Wenn die ECO-Funktion (einige Einheiten) aktiviert ist, leuchtet das '88' nach und nach auf ξ -- ζ -- η -- Temperatur einstellen ξ in einem Sekundenintervall.

„07“ Für 3 Sekunden, wenn:

- TIMER ON (ZEITSCHALTUHR EIN) ist eingestellt (wenn das Gerät ausgeschaltet ist, bleibt „07“ eingeschaltet, wenn TIMER ON (ZEITSCHALTUHR EIN) eingestellt ist)

- Die FRESH, SWING, TURBO oder SILENCE-Funktion „0F“ ist für 3 Sekunden lang eingeschaltet, wenn:

- TIMER OFF (ZEITSCHALTUHR AUS) ist eingestellt

- Die FRESH, SWING, TURBO oder SILENCE-Funktion ist ausgeschaltet

„cF“ wenn die Kaltluftfunktion aktiviert ist

„dF“ beim Abtauen (Kühl- und Wärmegeräte).

„5E“ wenn die Einheit selbstreinigend (einige Einheiten)

„FF“ wenn die 8°C Wärmefunktion angestellt ist (einige Einheiten)

Anzeige
für Code-
Bedeutungen

Betriebstemperatur

Wenn Sie Ihre Klimaanlage außerhalb der folgenden Temperaturbereiche verwendet wird, werden bestimmte Sicherheitsschutzfunktionen aktiviert und bewirken, dass die Einheit deaktiviert wird.

Inverter-Split-Typ

	COOL (KÜHLEN)- Modus	WÄRMEN- Modus	DRY (TROCKEN)- Modus
Zimmertemperatur	17°C - 32°C (62°F - 90°F)	0°C - 30°C (32°F - 86°F)	10°C - 32°C (50°F - 90°F)
Außentemperatur	0°C - 50°C (32°F - 122°F)	-15°C - 30°C (5°F - 86°F)	0°C - 50°C (32°F - 122°F)
	-15°C - 50°C (5°F - 122°F) (Für Modelle mit Kühlsystemen mit niedriger Temperatur.)		
	0°C - 52°C (32°F - 126°F) (Für spezielle tropische Modelle)		0°C - 52°C (32°F - 126°F) (Für spezielle tropische Modelle)

FÜR AUSSENGERÄTE MIT ZUSÄTZLICHER ELEKTRISCHER HEIZUNG

FÜR AUSSENGERÄTE
MIT ZUSÄTZLICHER
ELEKTRISCHER
HEIZUNG Wenn die
Außentemperatur
unter 0 °C (32 °F) liegt,
empfehlen wir dringend,
die Einheit immer
angeschlossen zu lassen,
um eine störungsfreie
Funktion sicherzustellen.

Um die Leistung der Einheit zu optimieren, gehen Sie wie folgt vor:

- Halten Sie Türen und Fenster geschlossen.
- Begrenzen des Energieverbrauchs durch die TIMER EIN und TIMER AUS-Funktionen.
- Blockieren Sie keine Lufteinlässe oder -auslässe
- Den Luftfilter regelmäßig kontrollieren und reinigen.

Ein Leitfaden über die Verwendung der Infrarot-Fernbedienung, ist in diesem Literatur-Paket nicht enthalten. Nicht alle Funktionen stehen für die Klimaanlage zur Verfügung. Bitte überprüfen Sie die Innenanzeige und die Fernbedienung der von Ihnen erworbenen Einheit.

Weitere Funktionen

- **Automatische Wiedereinschaltung (einige Einheiten)**

Wenn die Stromversorgung zu der Einheit unterbrochen wird, wird es nach dem Wiederherstellen der Stromversorgung automatisch mit den bereits gespeicherten Einstellungen neu beginnen.

- **Anti-Schimmel (einige Einheiten)**

Wenn Sie die Einheit aus den Modi COOL (KÜHLEN), AUTO (COOL (KÜHLEN)) oder DRY (TROCKEN) ausschalten, arbeitet die Klimaanlage unter sehr geringer Leistung weiter, um Kondenswasser abzutrocknen und das Schimmelwachstum zu verhindern.

- **Kabellose Bedienung (einige Einheiten)**

Mit der kabellosen Steuerung können Sie Ihre Klimaanlage über Ihr Mobiltelefon und eine drahtlose Verbindung steuern.

Für den USB-Gerätezugriff müssen Austausch- und Wartungsarbeiten durch Fachpersonal ausgeführt werden.

- **Lüftungklappenstellungsspeicher (einige Einheiten)**

Wenn Sie die Einheit einschalten, wird die Lüftungsklappe automatisch seine frühere Stellung wieder aufnehmen.

- **Kühlmittel Leckerkennung (einige Einheiten)**

Das Innengerät zeigt automatisch „EC“ oder „ELOC“ an oder blinkt (modellabhängig), wenn es einen Kältemittelleck erkennt.

- **Sleep (Ruhe) Funktion**

Die SLEEP (RUHE) Funktion dient dazu, den Energieverbrauch zu verringern, während Sie schlafen (und benötigen nicht die gleichen Temperatureinstellungen, um komfortabel zu bleiben). Diese Funktion kann nur über die Fernbedienung aktiviert werden. Die Schlaffunktion ist im FAN (LÜFTER) oder DRY (TROCKEN)-Modus nicht verfügbar.

Drücken Sie die **SLEEP** (RUHE)-Taste, wenn Sie bereit sind, schlafen zu gehen. Im COOL (KÜHLEN)--Modus erhöht die Einheit die Temperatur nach 1 Stunde um 1 °C (2 °F) und nach einer weiteren Stunde um 1 °C (2 °F). Im WÄRMEN-Modus senkt die Einheit die Temperatur nach 1 Stunde um 1 °C (2 °F) und nach einer weiteren Stunde um 1 °C (2 °F). Die Sleep (Ruhe) Funktion wird nach 8 Stunden beendet und das System läuft mit der endgültigen Situation weiter.

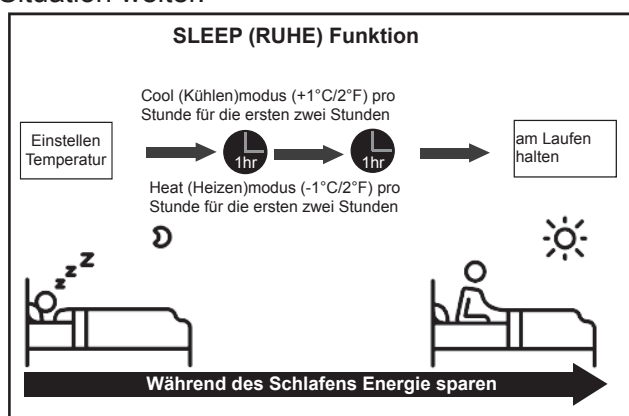

• Einstellwinkel des Luftstroms

Vertikale Winkel des Luftstroms einstellen

Während die Einheit in Betrieb ist, verwenden Sie die **SCHWENKEN / DIREKT** Taste der Fernbedienung um die Richtung (Vertikalwinkel) des Luftstroms einzustellen. Bitte beachten Sie die Anleitung für die Fernbedienung.

HINWEISE ZUR LÜFTUNGSKLAPPENSTELLUNG

Wenn der COOL (KÜHLEN)- oder DRY (TROCKEN)-Modus verwenden, stellen Sie die Klappe nicht über lange Zeiträume in die vertikale Stellung. Dies kann dazu führen, dass sich Wasser auf der Lüftungsklappe bildet, die auf ihre Einrichtungsgegenstände oder ihren Fußboden tropfen können.

Bei der Verwendung des COOL (KÜHLEN) oder HEAT (HEIZEN)-Modus, kann eine zu vertikale Einstellung der Lüftungsklappen die Leistung der Einheit aufgrund eingeschränkter Luftströmung reduzieren.

Horizontalen Luftstromwinkel einstellen

Der horizontale Winkel des Luftstromes muss manuell eingestellt werden. Fassen Sie die Ablenkstange (siehe **Abb. B**) und stellen Sie diese manuell in Ihre bevorzugte Richtung ein.

Bei einigen Einheiten kann der horizontale Winkel der Luftstromklappe durch die Fernbedienung g eingestellt werden. Beziehen Sie sich auf das Fernbedienungsanleitung.

Handbetrieb (ohne Fernbedienung)

! VORSICHT

Die manuelle Taste ist nur für Testzwecke und Notbetrieb vorgesehen. Bitte verwenden Sie diese Funktion nur, wenn die Fernbedienung verloren geht, und es ist unbedingt erforderlich. Um den regulären Betrieb wieder herzustellen, und die Einheit zu aktivieren verwenden Sie bitte die Fernbedienung. Die Einheit muss vor manueller Inbetriebnahme Abgeschaltet werden.

Wie Sie ihre Einheit manuell betreiben:

1. Öffnen Sie die Frontplatte der Inneneinheit.
2. Suchen Sie die MANUAL CONTROL (MANUELLE BEDIENUNG)-Taste auf der rechten Seite der Einheit.
3. Drücken Sie die MANUAL CONTROL (MANUELLE BEDIENUNG)-Taste einmal um den FORCED AUTO-Modus zu aktivieren.
4. Drücken Sie die MANUAL CONTROL (MANUELLE BEDIENUNG)-Taste ein weiteres Mal um den FORCED COOLING-Modus zu aktivieren.
5. Drücken Sie die MANUAL CONTROL (MANUELLE BEDIENUNG)-Taste ein drittes Mal, um die Einheit auszuschalten.
6. Schließen Sie die Frontplatte.

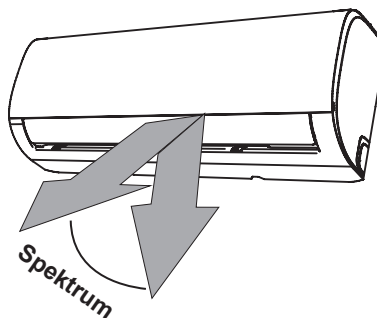

HINWEIS: Die Lüftungsklappe nicht von Hand bewegen. Das bewirkt die Lüftungsblenden ihre Abstimmungen aufeinander verlieren. Wenn dies der Fall ist, schalten Sie die Einheit aus und ziehen Sie es für ein paar Sekunden vom Netzstrom ab, und starten Sie die Einheit dann erneut. Dadurch wird die Lüftungsklappe zurückgesetzt.

Abb. A

! VORSICHT

Halten Sie Ihre Finger nicht in oder in die Nähe des Gebläses oder die Ansaugeneinheit der Einheit. Der Hochgeschwindigkeitsventilator in der Einheit kann zu Verletzungen führen.



Abb. B



Pflege und Wartung

Reinigen der Inneneinheit

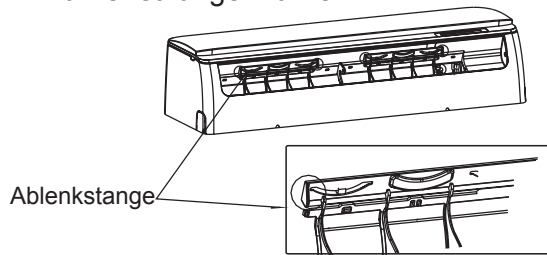
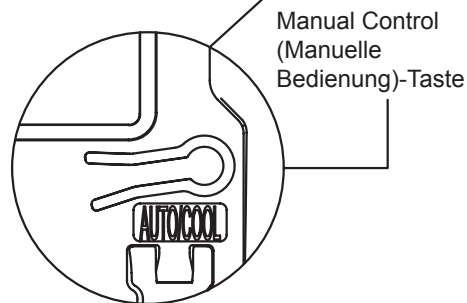
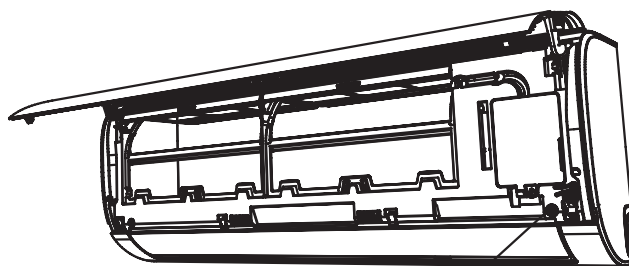
! VOR DER REINIGUNG ODER WARTUNG

SCHALTEN SIE IHRE KLIMAAANLAGE IMMER AUS UND TRENNEN SIE DIE STROMZUFUHR, BEVOR SIE REINIGEN ODER WARTEN.

! VORSICHT

Verwenden Sie nur ein weiches, trockenes Tuch, um die Einheit zu reinigen. Wenn die Einheit besonders schmutzig ist, können Sie ein Tuch in warmem Wasser anfeuchten und es sauber wischen.

- Verwenden Sie **KEINE** Chemikalien oder chemisch behandelten Tücher, um die Einheit zu reinigen.
- Verwenden Sie **KEIN** Benzin, Verdünner, Polierpulver oder andere Lösungsmittel, um die Einheit zu reinigen. Sie können dazu führen, dass die Kunststoffoberfläche reißt oder sich verformt.
- Verwenden Sie **KEIN** Wasser, das heißer als 40 °C (104 °F) ist, um die Frontblende zu reinigen. Dies kann dazu führen, dass sich die Blende verformt oder verfärbt.

Reinigen des Luftfilters

Eine verstopfte Klimaanlage kann die Kühlleistung der Einheit reduzieren, und auch gesundheitsschädlich sein kann. Achten Sie darauf, die Filter alle zwei Wochen zu reinigen.

1. Heben Sie die Frontplatte der Inneneinheit ab.
2. Drücken Sie zuerst die Lasche am Ende des Filters, um den Verschluss zu lösen, heben Sie diesen dann an und ziehen Sie ihn nach vorn.
3. Ziehen Sie den Filter nun heraus.
4. Wenn Sie einen Filter haben, der mit einem kleinen Luffterfrischungsfilter bestückt ist, müssen Sie diesen aus dem größeren Filter herauslösen. Reinigen Sie diesen Luffterfrischungsfilter mit einem Handstaubsauger.
5. Reinigen Sie den großen Luftfilter mit warmem Seifenwasser. Achten Sie darauf, ein nur mildes Reinigungsmittel zu verwenden.

6. Spülen Sie die Filter mit frischem Wasser, und schütteln Sie dann überschüssiges Wasser ab.
7. Trocknen Sie die Filter an einem kühlen, trockenen Ort, und setzen sie diese nicht direktem Sonnenlicht aus.
8. Nach dem Trocknen befestigen Sie den Luftverbesserungsfilter mit dem größeren Filter, schiebt diese dann zurück in die Inneneinheit.
9. Schließen Sie die Frontplatte der Inneneinheit.

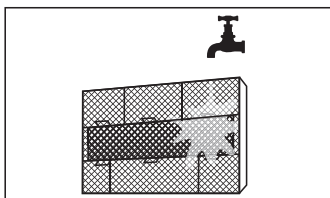
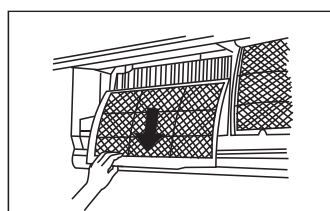
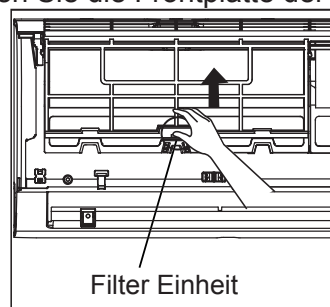

VORSICHT

- Vor dem Filterwechsel oder Reinigen, die Einheit ausschalten und die Stromversorgung unterbrechen.
- Während der Filterentfernung keine Metallteile in der Einheit berühren. Die scharfen Metallkanten können zu Verletzungen führen.
- Verwenden Sie kein Wasser zum Reinigen der Inneneinheit. Dies kann die Isolierung zerstören und einen elektrischen Schlag verursachen.
- Setzen Sie den Filter beim Trocknen keinem direkten Sonnenlicht aus. Dadurch kann der Filter schrumpfen.

VORSICHT

- Jede Wartung und Reinigung der Außeneinheit sollte von einem autorisierten Händler oder einem zugelassenen Kundendienst durchgeführt werden.
- Reparaturen an der Einheit sollten von einem autorisierten Händler oder einem zugelassenen Kundendienst durchgeführt werden.

Wartung - Lange Zeiträume der Nichtverwendung

Wenn Sie planen Ihre Klimaanlage für einen längeren Zeitraum nicht zu verwenden, gehen Sie wie folgt vor:

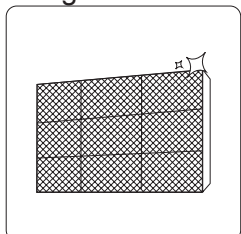

Reinigen Sie alle Filter

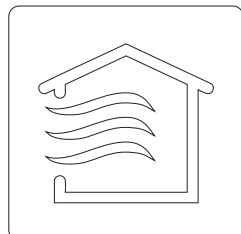

Schalten Sie die Ventilator-Funktion ein, bis die Einheit vollständig austrocknet ist

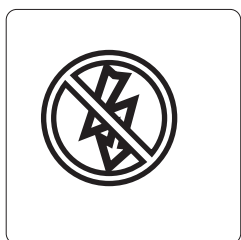

Schalten Sie die Einheit aus und ziehen Sie den Netzstecker.

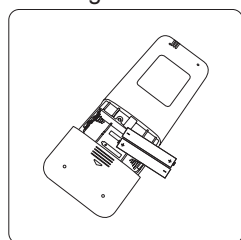

Entfernen Sie die Batterien aus der Fernbedienung

Wartung - Inspektion vor der Saison

Nach längerer Nichtbenutzung oder vor Zeiten des häufigen Gebrauchs, gehen Sie wie folgt vor:

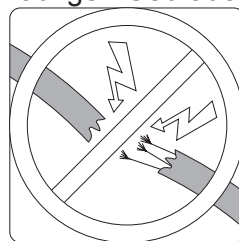

Überprüfen Sie auf beschädigte Kabel

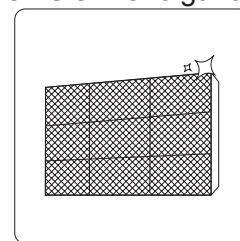

Reinigen Sie alle Filter



Lecks ausschließen

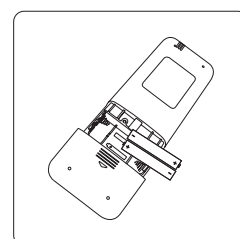

Batterien austauschen

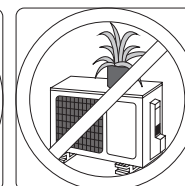
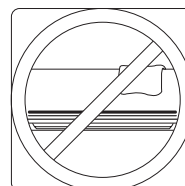

Achten Sie darauf, dass die Lufteinlässe und -auslässe nicht blockiert sind.

Fehlerbehebung

SICHERHEITSVORKEHRUNGEN

Wenn EINE der folgenden Bedingungen zutrifft, schalten Sie die Einheit sofort ab!

- Das Netzkabel ist beschädigt oder wird ungewöhnlich warm
- Sie riechen Brandgeruch
- Die Einheit gibt laute oder ungewöhnliche Geräusche ab
- eine Sicherung durchbrennt oder die Sicherungsschutzschalter häufig ausschalten
- sich Wasser oder andere Gegenstände in der Einheit befinden oder aus der Einheit fallen

VERSUCHEN SIE NICHT, DIESE STÖRUNGEN SELBST ZU BEHEBEN! NEHMEN SIE SOFORT MIT EINEM AUTORISIERTEN DIENSTLEISTUNGSANBIETER KONTAKT AUF!

Häufige Fehler

Die folgenden Probleme sind keine Fehlfunktionen und müssen in den meisten Situationen nicht repariert werden.

Problem	Mögliche Ursachen
Die Einheit schaltet sich nicht ein, wenn Sie die ON/OFF (EIN/AUS)-Taste drücken	Die Einheit verfügt über eine 3-minütige Schutzfunktion, die eine Überlastung des Geräts verhindert. Die Einheit kann nicht innerhalb von drei Minuten nach dem Ausschalten neu gestartet werden.
Die Einheit wechselt vom COOL/HEAT (KÜHLEN/HEIZEN)-Modus zum FAN (LÜFTER)-Modus	Die Einheit ändert vielleicht seine Einstellung, um zu verhindern, dass sich am Gerät Frost bildet. Sobald die Temperatur ansteigt, beginnt die Einheit wieder in dem zuvor ausgewählten Modus zu arbeiten.
	Die eingestellte Temperatur wurde erreicht. Zu diesem Zeitpunkt schaltet die Einheit den Kompressor aus. Die Einheit nimmt den Betrieb wieder auf, wenn die Temperatur wieder wechselt.
Die Inneneinheit lässt weißen Nebel austreten	In feuchten Regionen kann ein großer Temperaturunterschied zwischen der Raumluft und der klimatisierten Luft weißen Nebel erzeugen.
Sowohl die Innen- als auch die Außeneinheit lassen weißen Nebel austreten	Wenn die Einheit nach dem Auftauen im WÄRMEN-Modus neu startet, kann durch die beim Abtauen entstehende Feuchtigkeit weißer Nebel austreten.
Die Inneneinheit macht Geräusche	Ein Rauschen kann vorkommen, wenn die Lüftungsklappe sich zurücksetzt.
	Nach dem Betrieb des Geräts im WÄRMEN-Modus kann ein Quietschen auftreten, da sich die Kunststoffteile des Geräts ausdehnen und zusammenziehen.
Sowohl die Inneneinheit als auch die Außeneinheit machen Geräusche	Geringfügiges Zischen während des Betriebs: Dies ist normal und wird durch Kältemittelgas verursacht, das durch die Innen- und Außeneinheiten strömt.
	Möglicherweise ist ein leises Zischen zu hören, wenn das System startet, gerade ausgeschaltet wurde oder abtaut. Dieses Geräusch ist normal und wird durch das Anhalten oder die Richtungsänderung des Kühlgases verursacht.
	Quietschen: Normales Ausdehnen und Zusammenziehen von Kunststoff- und Metallteilen, verursacht durch Temperaturänderungen während des Betriebs, kann Quietschgeräusche verursachen.

Problem	Mögliche Ursachen
Die Außeneinheit macht Geräusche	Die Einheit gibt je nach aktuellem Betriebsmodus unterschiedliche Töne aus.
Staub wird entweder von der Innen- oder Außeneinheit abgegeben	Die Einheit kann sich bei längerer Nichtbenutzung Staub ansammeln, der beim Einschalten des Geräts abgegeben wird. Dies kann dadurch gemindert werden, dass die Einheit bei längerer Inaktivität abgedeckt wird.
Die Einheit lässt einen schlechten Geruch austreten	Die Einheit kann Gerüche aus der Umgebung (z. B. Möbel, Kochen, Zigaretten usw.) absorbieren, die während des Betriebs abgegeben werden.
	Die Filter der Einheit sind schimmelig geworden und sollten gereinigt werden.
Der Lüfter der Außeneinheit funktioniert nicht	Während des Betriebs wird die Lüftergeschwindigkeit gesteuert, um den Produktbetrieb zu optimieren.
Der Betrieb ist sprunghaft, unberechenbar, oder die Einheit reagiert nicht	Störungen von Mobilfunkmasten und Fernverstärkern können zu Fehlfunktionen der Einheit führen. In diesem Fall versuchen Sie folgendes: <ul style="list-style-type: none"> • Die Netzversorgung trennen und dann wieder einschalten. • Drücken Sie die ON/OFF (EIN/AUS)-Taste auf der Fernbedienung, um den Betrieb zurückzusetzen.

HINWEIS: Wenn das Problem weiterhin besteht, wenden Sie sich an ihren Händler vor Ort oder an den nächsten Kundendienst. Geben Sie eine detaillierte Beschreibung der Fehlfunktion der Einheit sowie Ihre Modellnummer an.

Fehlerbehebung

Wenn Probleme auftreten, überprüfen Sie bitte die folgenden Punkte, bevor Sie sich an ein Reparaturunternehmen wenden.

Problem	Mögliche Ursachen	Lösung
Schlechte Kühlleistung	Die Temperatureinstellung ist möglicherweise höher als die Umgebungstemperatur	Senken Sie die Temperatureinstellung
	Der Wärmetauscher der Innen- oder Außeneinheit ist verschmutzt	Reinigen Sie den betroffenen Wärmetauscher
	Der Luftfilter ist verschmutzt	Entfernen Sie den Filter und reinigen Sie ihn gemäß den Anweisungen
	Der Lufterlass oder -auslass einer der Einheiten ist blockiert	Schalten Sie die Einheit aus, entfernen Sie das Hindernis und schalten Sie es wieder ein
	Türen und Fenster sind offen	Stellen Sie sicher, dass alle Türen und Fenster geschlossen sind, während Sie die Einheit betreiben
	Übermäßige Wärme wird durch Sonnenlicht erzeugt	Schließen Sie Fenster und Vorhänge bei starker Hitze oder strahlendem Sonnenschein
	Zu viele Wärmequellen im Raum (Menschen, Computer, Elektronik, usw.)	Reduzieren der Menge der Heizquellen
	Niedriger Kühlmittelstand aufgrund von Leckagen oder langfristiger Verwendung	Auf Lecks prüfen, ggf. wieder abdichten und Kühlmittel auffüllen
SILENCE-Funktion ist aktiviert (optionale Funktion)	Die RUHE-Funktion kann die Betriebsleistung senken. Schalten Sie RUHE-Funktion aus.	









Problem	Mögliche Ursachen	Lösung
Die Einheit funktioniert nicht	Stromausfall	Warten Sie, bis die Stromversorgung wiederhergestellt ist
	Das Gerät ist ausgeschaltet	Schalten Sie den Strom an
	Die Sicherung ist durchgebrannt	Ersetzen Sie die Sicherung
	Batterien der Fernbedienung sind leer	Batterien austauschen
	Der 3-Minuten-Schutz der Einheit wurde aktiviert	Warten Sie nach dem Neustart des Geräts drei Minuten
	Der Timer ist aktiviert	Schalten Sie den Timer aus
Die Einheit startet und stoppt häufig	Das System enthält zu viel oder zu wenig Kältemittel	Prüfen Sie auf Lecks und füllen Sie das System mit Kältemittel auf
	Nicht komprimierbares Gas oder Feuchtigkeit ist in das System eingedrungen.	Das System entlüften und mit Kühlmittel auffüllen
	Der Kompressor ist defekt	Ersetzen Sie den Kompressor
	Die Spannung ist zu hoch oder zu niedrig	Installieren Sie einen Spannungsregler, um die Spannung zu regulieren
Schlechte Wärmeleistung	Die Außentemperatur ist extrem niedrig	Verwendung der zusätzlichen Wärmeeinrichtung
	Kalte Luft dringt durch Türen und Fenster ein	Stellen Sie sicher, dass alle Türen und Fenster während des Betriebs geschlossen sind
	Niedriger Kühlmittelstand aufgrund von Leckagen oder langfristiger Verwendung	Auf Lecks prüfen, ggf. wieder abdichten und Kühlmittel auffüllen
Anzeigelampen blinken weiterhin	Die Einheit kann den Betrieb anhalten oder im Sicherheitsmodus weiterarbeiten. Wenn die Anzeigelampen weiterhin aufleuchten oder Fehlercodes angezeigt werden, warten Sie bitte für ungefähr 10 Minuten. Das Problem kann sich von selbst lösen.	
Der Fehlercode wird angezeigt und beginnt mit den folgenden Buchstaben in der Fensteranzeige des Innengeräts:	Wenn nicht, ziehen Sie den Netzstecker, und schalten das Gerät dann wieder an. Schalten Sie die Einheit an. Wenn das Problem weiterhin besteht, ziehen Sie den Netzstecker und kontaktieren Sie Ihren nächsten Kundendienst.	
	<ul style="list-style-type: none"> • E (x), P (x), F (x) • EH (xx), EL (xx), EC (xx) • PH (xx), PL (xx), PC (xx) 	

HINWEIS: Wenn das Problem nach den oben genannten Prüfungen und Diagnosen weiterhin besteht, schalten Sie die Einheit sofort aus und wenden Sie sich an einen autorisierten Kundendienst.

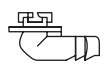
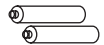
Um seine antimikrobielle Funktion zu erfüllen, wurde dieses Produkt mit der Biozidsubstanz Silber-Zink-Zeolith behandelt.

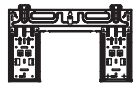
Zubehör

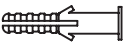
Die Klimaanlage wird mit folgendem Zubehör geliefert. Verwenden Sie alle Installationsteile und Zubehörteile, um die Klimaanlage zu installieren. Unsachgemäße Installation kann zu Wasserleckage, Stromschlag und Feuer oder das Gerät ausfallen lassen. Diese Einzelteile sind nicht im Lieferumfang (Zoll) der Klimaanlage enthalten und müssen separat erworben werden.

Name des Zubehörs	Menge (St.)	Form	Name des Zubehörs	Menge (St.)	Form
Handbuch	2-3		Fernbedienung	1	
Ablaufstutzen (für Kühl- und Heizmodelle)	1		Batterie*	2	
Dichtung (für Kühl- und Heizmodelle)	1		Fernbedienungshalter (optional)	1	
Montageplatte	1		Befestigungsschraube für Fernbedienungshalter (optional)	2	
Anker	5~8 (je nach Modell)				
Befestigungsschraube der Montageplatte	5~8 (je nach Modell)				

Name	Form		Menge (St.)
Verbindung der Rohrleitungen	flüssige Seite	ø6,35 (1/4 Zoll)Zoll)	Teile müssen separat erworben werden. Erkundigen Sie sich beim Händler nach der richtigen Rohrgröße des von Ihnen gekauften Geräts.
		ø9,52 (3/8 Zoll)	
	Gasseite	ø9,52 (3/8 Zoll)	
		ø12,7 (1/2 Zoll)	
		ø15,88 (5/8in)	

Installationszusammenfassung - Innengerät

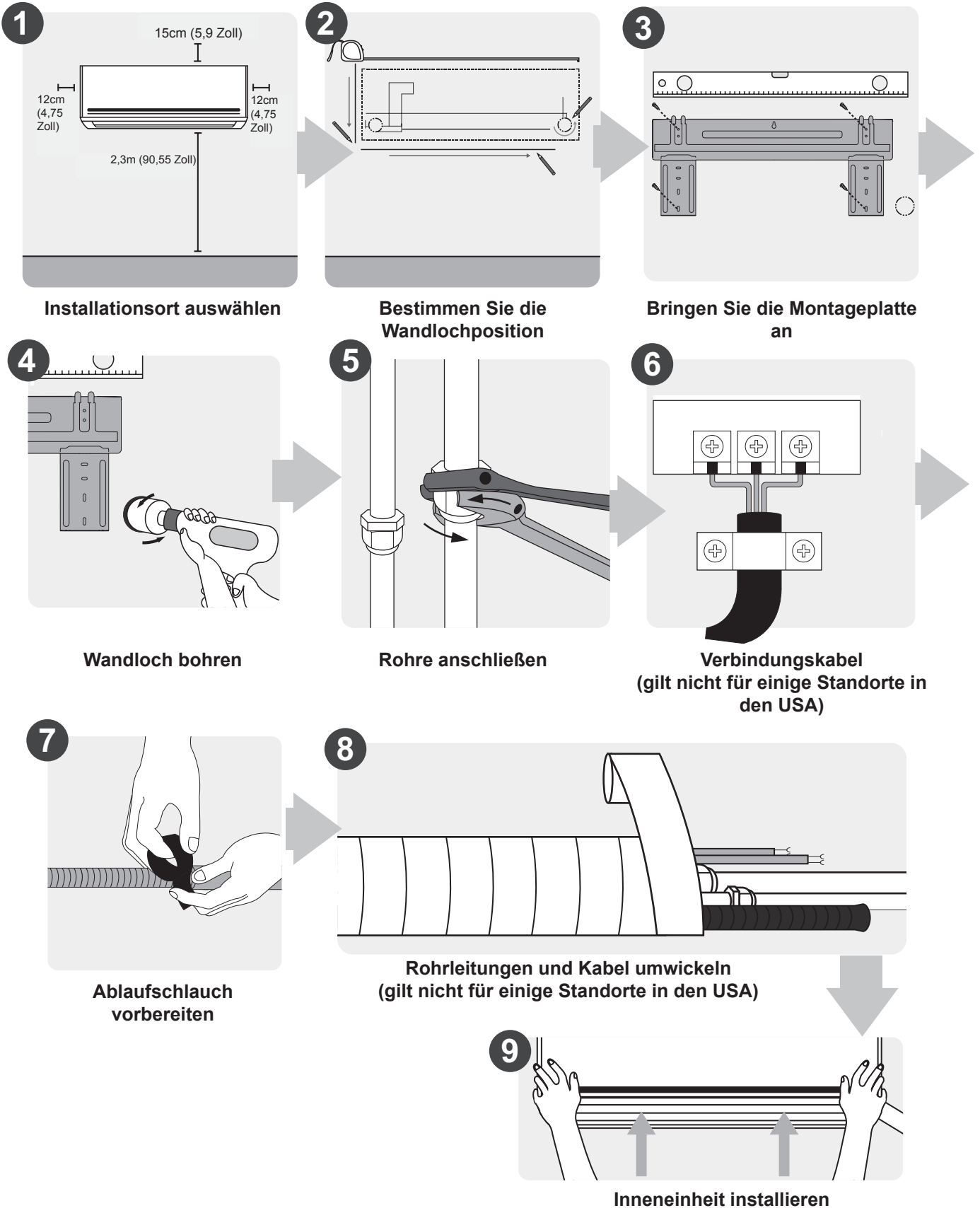

Geräteteile

HINWEIS: Die Installation muss gemäß der Anforderungen der örtlichen und nationalen Normen durchgeführt werden. Die Installation kann in verschiedenen Bereichen etwas unterschiedlich sein.

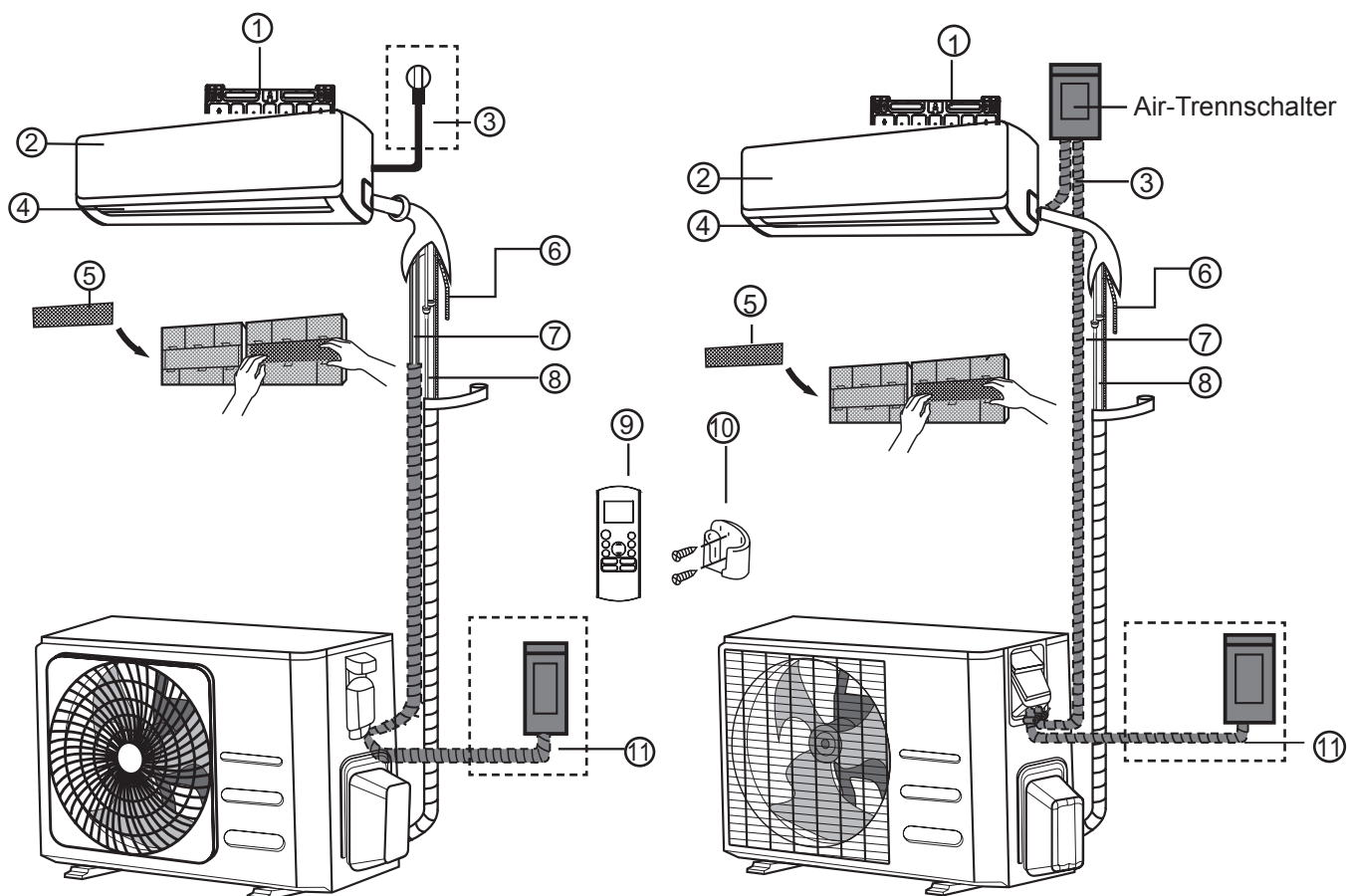

(1)

(2)

- | | | |
|---------------------------------|---|--|
| ① Wandmontageplatte | ⑤ Funktionelle Filter (auf der Rückseite der Hauptfilter – bei einigen Einheiten) | ⑨ Fernbedienungshalter |
| ② Frontblende | ⑥ Abflussrohr | ⑩ Fernbedienungshalter Zoll (einige Einheiten) |
| ③ Stromkabel (einige Einheiten) | ⑦ Signalkabel | ⑪ Stromkabel Außeneinheit (einige Einheiten) |
| ④ Lüftungsklappe | ⑧ Kältemittelleitung | |

HINWEIS ZU ILLUSTRATIONEN

Abbildungen in dieser Anleitung dienen zur Erläuterung. Die tatsächliche Form Ihrer Inneneinheit kann geringfügig abweichen. Die tatsächliche Form soll Vorrang haben.

Installation der Inneneinheit

Montageanleitung - Inneneinheit

VOR DER INSTALLATION

Vergewissern Sie sich vor der Installation der Inneneinheit anhand des Etiketts auf der Produktverpackung, dass die Modellnummer der Inneneinheit mit der Modellnummer der Außeneinheit übereinstimmt.

Schritt 1: Installationsort auswählen

Bevor Sie die Inneneinheit installieren, müssen Sie einen geeigneten Standort auswählen. Die folgenden Normen helfen Ihnen, einen geeigneten Standort für die Einheit auszuwählen.

Die richtigen Installationsorte erfüllen die folgenden Normen:

- Gute Luftzirkulation
- Bequemer Ablauf
- Lärm von der Einheit wird andere Menschen nicht stören
- Fest und solide - der Standort vibriert nicht
- Stark genug, um das Gewicht des Geräts zu tragen
- Ein Standort von mindestens einem Meter von allen anderen elektrischen Geräten (z. B. TV, Radio, Computer)

Installieren Sie die Einheit **NICHT** an folgenden Orten:

- In der Nähe von Wärmequellen, Dampf oder brennbaren Gasen
- In der Nähe von entflammaren Gegenständen wie Vorhängen oder Kleidung
- In der Nähe von Hindernissen, die die Luftzirkulation blockieren könnten
- In der Nähe der Tür
- An einem Ort, der direktem Sonnenlicht ausgesetzt ist

HINWEIS ZUM LOCH IN DER WAND:

Wenn keine feste Kältemittelleitungen vorhanden sind:

Beachten Sie bei der Auswahl eines Standortes, dass Sie genügend Platz für ein Loch in der Wand lassen müssen (siehe Schritt „**Wandloch für Verbindungsleitungen bohren**“) für das Signalkabel und die Kältemittelleitungen, die die Innen- und Außeneinheiten verbinden. Die Standardposition für alle Rohrleitungen ist die rechte Seite der Inneneinheit (in Richtung der Einheit). Die Einheit kann jedoch Rohrleitungen sowohl nach links als auch nach rechts zulassen.

Beachten Sie das folgende Diagramm, um den richtigen Abstand zu Wänden und Decke zu gewährleisten:

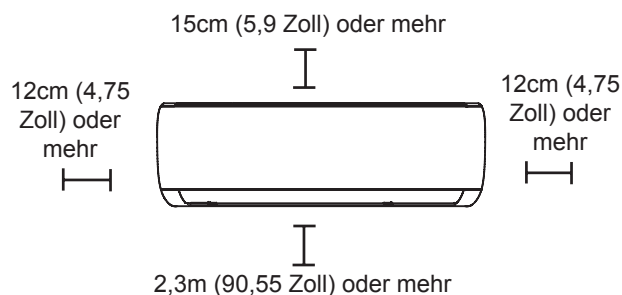

Schritt 2: Befestigen der Montageplatte an der Wand

Die Inneneinheit wird auf die Montageplatte installiert.

- Nehmen Sie die Montageplatte an der Rückseite des Innengeräts heraus.

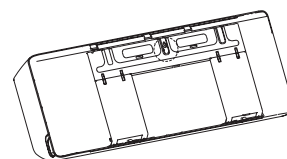

- Befestigen Sie die Montageplatte mit den Schrauben an der Wand. Achten Sie darauf, dass der Montageplatte flach an der Wand aufliegt.

HINWEIS für Beton oder Ziegelwände:

Wenn die Wand aus Ziegelsteinen, Beton oder ähnlichen Material hergestellt ist, bohren sie Löcher mit einem 5 mm-Durchmesser (0,2 Zoll Durchmesser) L in die Wand, und setzen die vorgesehenen Dübel ein. Dann sichern Sie die Montageplatte an der Wand, indem Sie die Schrauben direkt durch den Ankerclip anziehen.

Schritt 3: Bohren eines Loches für das Verbindungsrohr

1. Bestimmen Sie die Position des Wandlochs anhand der Position der Außeneinheit. Siehe Montageplatte Abmessungen.
2. Unter Verwendung eines 65 mm (2,5 Zoll) oder 90 mm (3,54 Zoll) (je nach Modell) Bohraufsatzes ein Loch in die Wand bohren. Stellen Sie sicher, dass das Loch in einem leichten Winkel nach unten gebohrt wird, so dass das Außenende des Lochs um etwa 5 mm bis 7 mm (0,2-0,275 Zoll) niedriger ist als das Innenende. Dadurch wird der richtige Wasserablauf gewährleistet.
3. Legen Sie die Schutzwandmanschette in das Loch. Dies schützt die Ränder des Lochs und hilft beim Abdichten, wenn Sie den Installationsvorgang abgeschlossen haben.

! VORSICHT

Achten Sie beim Bohren des Wandlochs darauf, Kabel, Rohrleitungen und andere empfindliche Komponenten zu vermeiden.

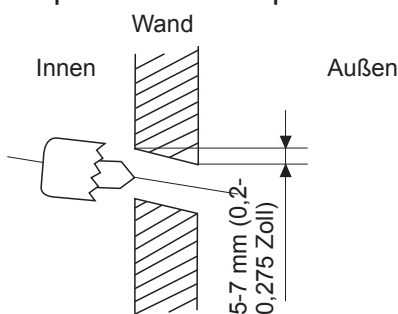

ABMESSUNGEN DER BEFESTIGUNGSPLATTE

Verschiedene Modelle haben unterschiedliche Montageplatten. Für die unterschiedlichen Anpassungsanforderungen kann die Form der Montageplatte leicht abweichen. Die Einbaumaße sind jedoch bei gleicher Größe der Inneneinheit gleich. Siehe z.B. Typ A und Typ B:

Die korrekte Ausrichtung der Montageplatte

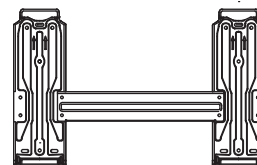
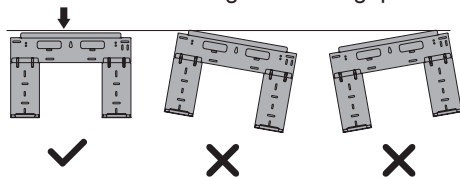

Typ B

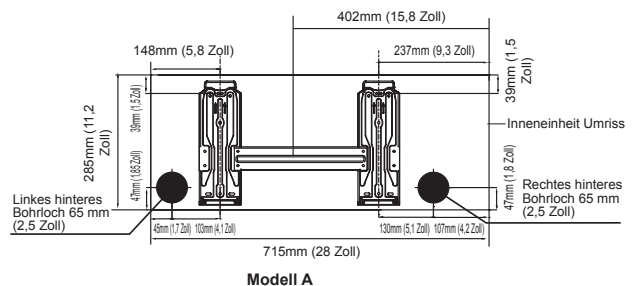

Modell A

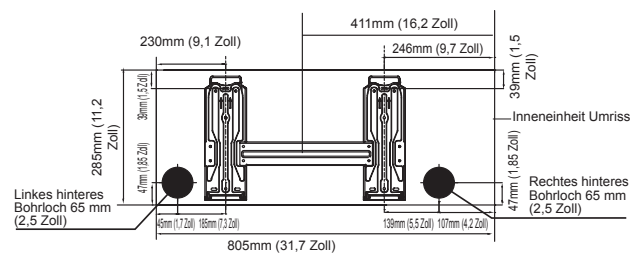

Modell B

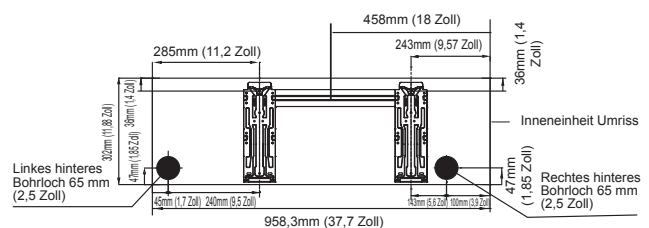

Modell C

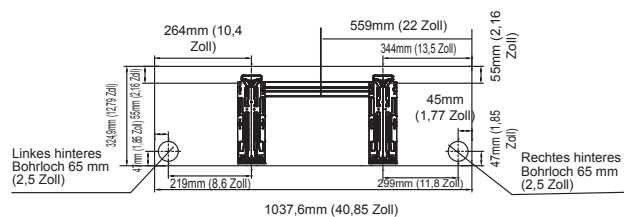

Modell D

HINWEIS: Wenn das gassseitige Verbindungsrohr $\varnothing 15,88\text{ mm}$ (5/8 Zoll) oder mehr beträgt, sollte das Bohrloch 90 mm (3,54 Zoll) betragen.

Schritt 4: Vorbereitung der Kühlmittelleitung

Die Kühlmittelleitung befindet sich innerhalb einer Isolierhülse die an der Rückseite der Einheit angebracht ist. Sie müssen die Rohrleitung vorbereiten, bevor Sie diese durch das Loch in der Wand führen

1. Wählen Sie basierend auf der Position des Wandlochs relativ zur Montageplatte die Seite, von der die Rohrleitungen aus dem Gerät austreten.
2. Befindet sich die Wandöffnung hinter dem Gerät, halten Sie die Ausbrechplatte an Ort und Stelle. Befindet sich die Wandöffnung an der Seite des Innengeräts, entfernen Sie die Kunststoff-Ausbrechplatte von dieser Seite des Geräts. Dadurch entsteht ein Schlitz, durch den Ihre Rohrleitungen aus dem Gerät austreten können. Verwenden Sie eine Spitzzange, wenn das Entfernen der Kunststoffplatte mit der Hand zu schwierig ist.

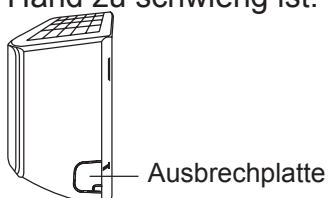

3. Wenn bereits vorhandene Verbindungsleitungen in der Wand eingebettet sind, fahren Sie direkt mit dem Schritt Abflussschlauch anschließend fort. Wenn keine eingebetteten Leitungen vorhanden sind, schließen Sie die Kühlmittelleitungen des Innengeräts an die Verbindungsleitungen an, die die Innen- und Außengeräte verbinden. Ausführliche Anweisungen finden Sie im Abschnitt **Anschluss der Kühlmittelleitungen** in diesem Handbuch.

HINWEIS ÜBER ROHRWINKEL

Kühlmittelleitungen können das Innengerät aus vier verschiedenen Winkeln verlassen: linke Seite, rechte Seite, linke Rückseite, rechte Rückseite.

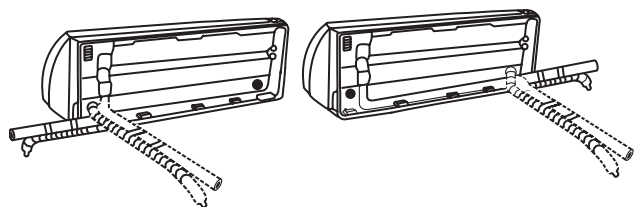
**! VORSICHT**

Achten Sie besonders darauf, die Rohrleitungen nicht einzuknicken oder zu beschädigen, während Sie diese von der Einheit wegbiegen. Etwaige Dellen in der Rohrleitung wird die Einheit und dessen Leistung beeinträchtigen.

- Ziehen Sie die Muttern mit den angegebenen Drehmomenten an. Wenn die Muttern zu fest angezogen werden, können sie brechen, sodass Kältemittel austreten kann.

! VORSICHT

- Halten Sie die Leitungslänge auf einem Minimum, um die zusätzliche Kältemittelfüllung aufgrund der Leitungsverlängerung zu minimieren. (Maximal zulässige Leitungslänge: 15 m (für ** 09/12 *****) und 30 m (für ** 18/24 *****))
- Achten Sie beim Anschließen der Rohre darauf, dass die umgebenden Gegenstände diese nicht stören oder berühren, um ein Austreten von Kältemittel aufgrund von Sachschäden zu verhindern.
- Stellen Sie sicher, dass die Räume, in denen die Kühlmittelleitungen installiert sind, den nationalen Gasvorschriften entsprechen.
- Stellen Sie sicher, dass Arbeiten wie zusätzliches Befüllen mit Kältemittel und Rohrschweißen unter Bedingungen guter Belüftung durchgeführt werden.
- Stellen Sie sicher, dass Schweiß- und Rohrleitungsarbeiten für mechanische Verbindungen unter den Bedingungen durchgeführt werden, unter denen das Kältemittel nicht zirkuliert.
- Achten Sie beim erneuten Anschließen der Rohre darauf, dass Sie eine neue Bördelung durchführen, um ein Auslaufen des Kältemittels zu verhindern.
- Achten Sie bei Arbeiten an den Kühlmittelleitungen und den flexiblen Kältemittelanschlüssen darauf, dass diese nicht durch umgebende Gegenstände beschädigt werden.

Schritt 5: Verbindung des Ablaufschlauches

Standardmäßig ist der Ablaufschlauch an der linken Seite der Einheit angebracht (wenn Sie auf die Rückseite der Einheit schauen). Es kann aber auch auf der rechten Seite angebracht werden. Um einen ordnungsgemäßen Abfluss zu gewährleisten, befestigen Sie den Ablaufschlauch auf der gleichen Seite, auf der Ihre Kühlmittelleitung die Einheit verlässt. Befestigen Sie die (separat erhältliche) Ablaufschlauchverlängerung am Ende des Ablaufschlauchs.

- Wickeln Sie den Verbindungspunkt fest mit Teflon Band, um eine gute Abdichtung zu gewährleisten und um Lecks zu verhindern.
- Wickeln Sie den Teil des Ablaufschlauchs, der in Innenräumen verbleibt, mit einer Schaumstoffrohrisolierung ein, um Kondensation zu vermeiden.

- Entfernen Sie den Luftfilter und gießen Sie eine kleine Menge Wasser in die Ablaufwanne, um sicherzustellen, dass das Wasser gleichmäßig aus dem Gerät fließt.

! HINWEIS ZUR PLATZIERUNG DES ABLAUFSCHLAUCHES

Achten Sie darauf, den Ablaufschlauch gemäß der folgenden Abbildung zu installieren.

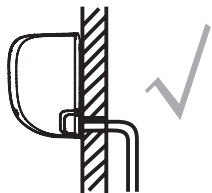

KORREKT

Stellen Sie sicher, dass keine Knicke oder Dellen in dem Ablaufschlauch sind, um die ordnungsgemäße Entwässerung zu gewährleisten.

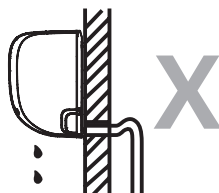

FALSCH

Knicke im Ablaufschlauch erzeugen Wasserfallen.

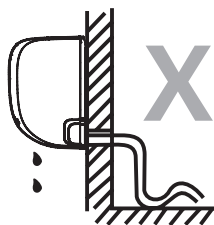

FALSCH

Knicke im Ablaufschlauch erzeugen Wasserfallen.



FALSCH

Das Ende des Ablaufschlauchs nicht in Wasser legen oder in Container, die Wasserauffangen. Dies würde den korrekten Ablauf verhindern.

DAS UNBENUTZTE ABFLUSSLOCH MUSS VERSCHLOSSEN WERDEN

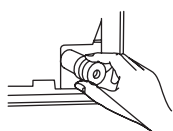

Um zu verhindern, unerwünschte Lecks müssen Sie das nicht verwendete Abflussloch mit dem Gummistopfen versehen.

! BEVOR SIE DIE ELEKTRISCHEN ARBEITEN AUSFÜHREN, LESEN SIE BITTE DIE FOLGENDEN VORSCHRIFTEN

4. Alle Leitungen müssen gemäß den örtlichen und nationalen elektrischen Bestimmungen und, Vorschriften und von einem Elektriker installiert werden.
5. Alle elektrischen Anschlüsse müssen gemäß dem elektrischen Anschlussplan an den Schalttafeln der Innen- und Außeneinheiten erfolgen.
6. Wenn es ein ernsthaftes Sicherheitsproblem mit der Stromversorgung gibt, beenden Sie sofort ihre Tätigkeit. Informieren Sie ihren Klienten und weigern Sie sich, die Einheit zu installieren, bis ihre Sicherheitsbedenken gelöst sind.
7. Die Netzspannung sollte sich innerhalb von 90-110% der Nennspannung befinden. Unzureichende Stromversorgung kann zu Fehlfunktionen führen, elektrischen Schläge oder Feuer.
8. Wenn Sie eine feste Verdrahtung an die Stromversorgung vornehmen, installieren Sie einen Überspannungsschutz und einen Hauptschalter mit der 1,5-fachen Kapazität der maximalen Stromleistung der Einheit.
9. Wenn Sie eine feste Verdrahtung an die Stromversorgung vornehmen, muss ein Schalter oder Trennschalter, der allpolig trennt und einen Kontaktabstand von mindestens 1/8 Zoll (3 mm) aufweist, in die feste Verdrahtung integriert werden. Der qualifizierte Techniker muss einen zugelassenen Schutzschalter oder Schalter verwenden..
10. Schließen Sie die Einheit nur an eine einzelne Steckdose an. Ein anderes Gerät darf an diesen Ausgang nicht angeschlossen werden.
11. Achten Sie darauf, die Klimaanlage vorschriftsmäßig zu erden.
12. Jedes Kabel muss fest angeschlossen werden. Lose Verkabelung kann zur Überhitzung des Terminals führen, was zu Fehlfunktionen des Produkts und möglicherweise zu Brand führen kann.
13. Lassen Sie die Drähte nicht an Kühlmittelschläuchen, dem Kompressor oder anderen beweglichen Teilen innerhalb der Einheit anliegen.
14. Wenn die Einheit eine elektrische Zusatzheizung hat, muss diese mindestens 1 Meter (40 Zoll) von brennbaren Materialien entfernt installiert werden.
15. Um zu vermeiden, einen elektrischen Schlag bekommen, berühren Sie nie die elektrischen Komponenten direkt nachdem die Stromversorgung ausgeschaltet wurde. Nach dem Abschalten des Gerätes, immer 10 Minuten oder länger warten, bevor Sie die elektrischen Komponenten berühren.

WARNUNG

SCHALTEN SIE VOR DER DURCHFÜHRUNG VON ELEKTRO- ODER VERDRAHTUNGSARBEITEN DIE HAUPTSTROMVERSORGUNG DES SYSTEMS AUS.

Schritt 6: Signalkabel anschließen

Das Signalkabel ermöglicht die Kommunikation zwischen den Innen- und Außeneinheiten. Sie müssen zuerst die richtige Kabelgröße auswählen, bevor Sie es für den Anschluss vorbereiten.

Kabeltypen

- **Stromkabel Innen** (falls zutreffend): H05VV-F oder H05V2V2-F
- **Stromkabel außen:** H07RN-F
- **Signalkabel:** H07RN-F

Mindestquerschnittsfläche von Strom- und Signalkabeln (als Referenz)

Nennstrom des Geräts (A)	Nennquerschnittsfläche (mm²)
>3 und ≤ 6	0,75
>6 und ≤ 10	1
>10 und ≤ 16	1,5
>16 und ≤ 25	2,5
>25 und ≤ 32	4
>32 und ≤ 40	6

- Achten Sie bei Produkten mit dem Kältemittel R-32 darauf, keine Funken zu erzeugen, indem Sie die folgenden Anforderungen einhalten:
 - Entfernen Sie die Sicherungen nicht bei eingeschalteter Stromversorgung.
 - Ziehen Sie den Netzstecker nicht bei eingeschaltetem Gerät aus der Steckdose.
 - Es wird empfohlen, die Steckdose in einer hohen Position aufzustellen. Verlegen Sie die Kabel so, dass sie sich nicht verwickeln.

WÄHLEN SIE DIE RICHTIGE GRÖSSE DES KABELS AUS

Die Größe des Stromversorgungskabels,

Signalkabels, Sicherung und des Schalters wird durch den maximalen Stromverbrauch der Einheit bestimmt. Der maximale Stromverbrauch ist von dem Typenschild auf der Seitenwand der Einheit zu ermitteln. Wählen Sie die richtigen Kabel, Sicherungen oder Schalter an Hand dieses Typenschildes.

1. Öffnen Sie die Frontplatte der Inneneinheit.
2. Mit einem Schraubenzieher öffnen Sie die Kabelkastenabdeckung auf der rechten Seite der Einheit. Dadurch wird die Klemmenleiste sichtbar.

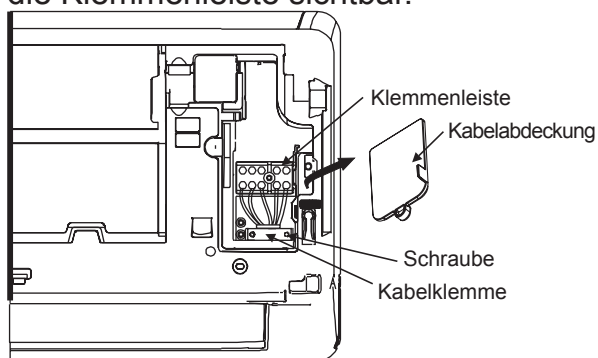

! WARNUNG

ALLE VERDRÄHTUNGEN MÜSSEN AUFGRUND DES VERDRÄHTUNGSDIAGRAMMS, DAS SICH AUF DER RÜCKSEITE DER FRONTSEITE DER INNENEINHEIT BEFINDET, DURCHGEFÜHRT WERDEN.

3. A Kabelklemme unterhalb der Klemmleiste abschrauben und zur Seite legen.
4. Mit Blick auf die Rückseite der Einheit, Entfernung der Kunststoffplatte auf der unteren linken Seite.
5. Den Signaldraht durch diesen Schlitz speisen, von der Rückseite der Einheit nach vorne.
6. Mit Blick auf die Vorderseite der Einheit, den Draht nach dem Schaltplan der Inneneinheit verbinden, die U-Lasche anschließen und jeden Draht mit seinem entsprechenden Endpunkt fest verschrauben.

! VORSICHT

LEBENDE UND NULL KABEL NICHT VERWECHSELN

Das ist gefährlich und kann in der Klimaanlage zu Fehlfunktionen führen.

7. Nachdem Sie überprüft haben, dass alle Verbindungen sicher sind, befestigen Sie das Signalkabel mit der Kabelklemme an der Einheit. Schrauben Sie die Kabelklemme fest.
8. Ersetzen der Drahtabdeckung auf der Vorderseite der Einheit, und die Kunststoffplatte auf der Rückseite.

! HINWEIS ÜBER VERKABELUNG

DIE VERBINDUNGEN KÖNNEN SICH BEI DEN EINHEITEN IN DER LAGE ETWAS UNTERSCHIEDEN:

Schritt 7: Rohrleitungen und Kabel umwickeln

Vor den durchführen der Rohrleitungen, dem Ablaufschlauch und der Kabel, müssen Sie diese bündeln und sie zu schützen und um Platz zu sparen und diese zu isolieren (nicht anwendbar in Nordamerika).

1. Bündeln des Ablaufschlauches, der Kühlmittelleitungen und des Signalkabels, wie unten dargestellt:

Inneneinheit

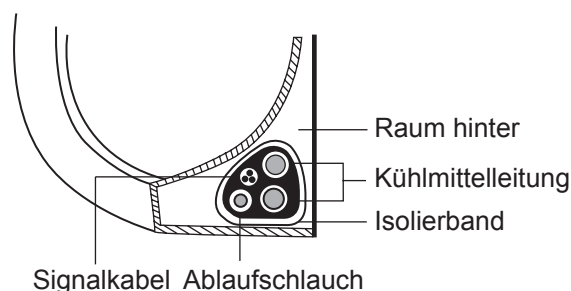

ABLAUSCHLAUCH MUSS NACH UNTEN LIEGEN

Achten Sie darauf, dass der Ablaufschlauch sich an der Unterseite des Bündels befindet. Inbetriebnahme des Ablaufschlauchs an der Oberseite des Bündels kann die Ablaufwanne zum Überlaufen bringen, was zu Brand oder Wasserschäden führen kann.

VERFLECHTEN SIE DAS SIGNALKABEL NICHT MIT ANDEREN KABELN.

Wenn Sie diese Elemente zusammenfassen, verflechten Sie das Signalkabel nicht mit anderen Kabeln.

2. Unter Verwendung eines selbstklebenden Vinylbands, befestigen Sie den Ablaufschlauch an der Unterseite der Kühlmittelleitungen.
3. Unter Verwendung von Isolierband, wickeln Sie den Signaldraht, Kühlmittelleitungen und Ablaufschlauch fest zusammen. Vergewissern Sie sich, dass alle Elemente ordnungsgemäß gebündelt sind.

DIE ROHRENDEN DÜRFEN NICHT UMWICKELT WERDEN

Wenn das Bündel eingewickelt wird, müssen die Enden der Rohrleitung frei bleiben. Sie müssen auf diese zugreifen können, um am Ende des Installationsvorgangs die Dichte zu prüfen (siehe Abschnitt **Elektrische Prüfungen und Leckprüfungen** in dieser Anleitung).

Schritt 8: Inneneinheit installieren**Wenn Sie neue**

Rohrleitungsverbindungen an der Außeneinheit installieren müssen, gehen Sie wie folgt vor:

1. Wenn Sie bereits die Kühlmittelleitung durch das Loch in der Wand geführt haben, gehen Sie zu Schritt 4.
2. Andernfalls überprüfen Sie, dass die Enden der Kühlmittelrohre abgedichtet sind, um zu verhindern, dass Schmutz oder Fremdmaterialien Zöll in die Rohre eintritt.
3. Führen Sie langsam das umwickelte Bündel von Kühlmittelleitungen, Abflussschlauch und Signaldraht durch das Loch in der Wand.
4. Hängen Sie den oberen Teil der Inneneinheit auf der oberen Haken der Montageplatte.
5. Vergewissern Sie sich durch leichten Druck auf die linke und rechte Seite der Einheit, dass die Einheit fest angeschlossen ist. Die Einheit sollte nicht wackeln oder sich verschieben.
6. Mit gleichmäßigem Druck drücken Sie die untere Hälfte der Einheit nach unten. Drücken Sie solange nach unten, bis die Einheit auf den Haken entlang der Unterseite der Montageplatte einrastet.
7. Überprüfen Sie wiederum durch leichten Druck der linken und rechten Seite, dass die Einheit fest angebracht ist.

Wenn die Kältemittelleitungen bereits in der Wand eingelassen sind, gehen Sie wie folgt vor:

1. Hängen Sie den oberen Teil der Inneneinheit auf der oberen Haken der Montageplatte.
2. Verwenden Sie eine Halterung oder einen Keil, um das Gerät abzustützen. So haben Sie genügend Platz, um die Kältemittelleitungen, das Signalkabel und den Abflussschlauch anzuschließen.

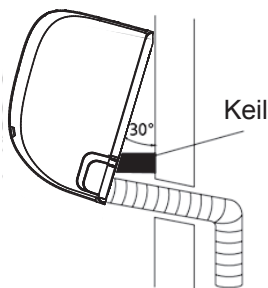

3. Schließen Sie den Abflussschlauch und die Kältemittelleitung an (Anweisungen finden Sie im Abschnitt **Anschluss der Kältemittelleitungen** in diesem Handbuch).
4. Halten Sie den Rohrverbindungs punkt frei, um die Dichtheitsprüfung durchzuführen (siehe Abschnitt **‘Elektrische Prüfungen’** und **‘Dichtheitsprüfungen’** in diesem Handbuch).
5. Wickeln Sie den Anschlusspunkt nach der Dichtheitsprüfung mit Isolierband um.
6. Entfernen Sie die Halterung oder den Keil, die bzw. der das Gerät abstützt.
7. Mit gleichmäßigem Druck drücken Sie die untere Hälfte der Einheit nach unten. Drücken Sie solange nach unten, bis die Einheit auf den Haken entlang der Unterseite der Montageplatte einrastet.

Die Einheit ist einstellbar

Beachten Sie bitte, dass die Haken an der Montageplatte kleiner sind als die Löcher auf der Rückseite der Einheit. Wenn Sie nicht genug Platz haben, um die eingebetteten Rohre an das Inneneinheit anzuschließen, kann die Einheit je nach Modell um ca. 30-50 mm (1,25-1,95 Zoll) nach links oder rechts verschoben werden

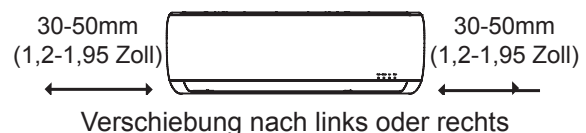

Installation der Außeneinheit

Installieren Sie die Einheit indem Sie örtlichen Vorschriften und Verordnungen folgen, dies kann sich leicht in verschiedenen Regionen unterscheiden.

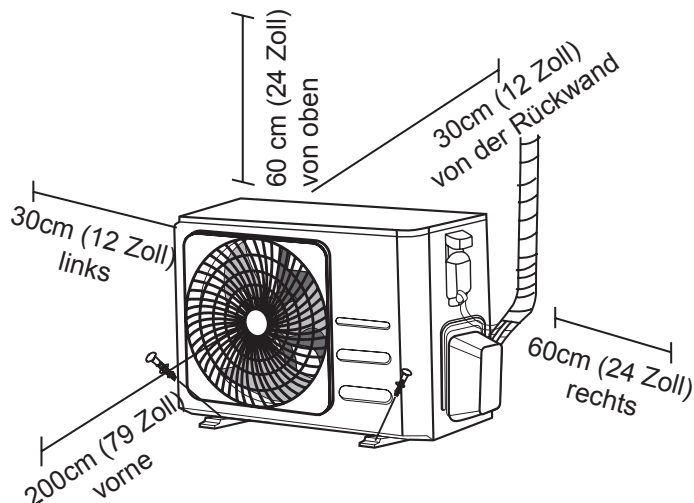

Montageanleitung - Außeneinheit

Schritt 1: Installationsort auswählen

Bevor Sie die Außeneinheit installieren, müssen Sie einen geeigneten Standort auswählen. Die folgenden Normen helfen Ihnen, einen geeigneten Standort für die Einheit auszuwählen.

Die richtigen Installationsorte erfüllen die folgenden Normen:

- Erfüllt alle räumlichen Anforderungen die in den Installationsanforderungen oben angezeigt werden.
- Gute Luftzirkulation und Ventilation
- Fest und solide - der Standort kann die Einheit tragen und vibriert nicht
- Lärm von der Einheit wird andere nicht stören
- Geschützt vor längerer direkter Sonneneinstrahlung oder Regen
- Wenn Schneefall zu erwarten ist, heben Sie die Einheit über das Basispad an, um Eisansammlungen und Spulenschäden zu vermeiden. Montieren Sie die Einheit hoch genug, um über dem Durchschnitt des kalkulierten Schneefalls zu liegen. Die Mindesthöhe muss mindestens 18 Zoll betragen.

Installieren Sie die Einheit **NICHT** an folgenden Orten:

- ⊘ In der Nähe eines Hindernisses, die Lufterlässe und -ausgänge blockiert
- ⊘ In der Nähe einer öffentlichen Straße, überfüllten Bereichen, oder wo der Lärm der Einheit andere stören würde.
- ⊘ In der Nähe von Tieren oder Pflanzen, die durch die Heißluftentladung geschädigt werden könnten.
- ⊘ In der Nähe von brennbarem Gas
- ⊘ An einem Ort, der großen Mengen Staub ausgesetzt ist
- ⊘ An einem Ort mit einer übermäßigen Menge salzhaltiger Luft

BESONDERHEITEN FÜR EXTREME WETTERBEDINGUNGEN

Wenn die Einheit bei extremen Windbelastungen ausgesetzt ist:

Installieren Sie die Einheit so, dass der Luftauslassventilator sich in einem 90° Winkel zu der Windrichtung befindet. Falls erforderlich, muss ein Schutz vor der Einheit gebaut werden, um diese vor extrem starken Winden zu schützen. Siehe Abbildung unten.

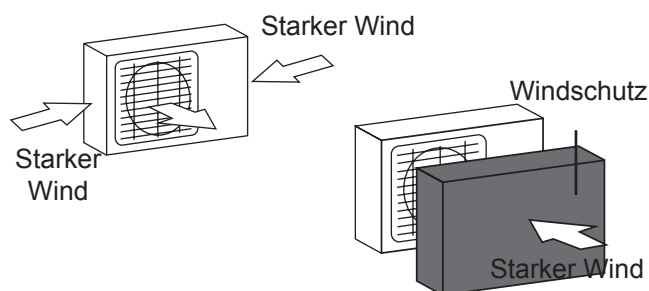

Wenn die Einheit häufig schwerem Regen oder Schnee ausgesetzt ist:

Bauen Sie ein Dach über der Einheit, um es vor Regen oder Schnee zu schützen. Achten Sie darauf, den Luftstrom um die Einheit nicht zu behindern.

Wenn die Einheit häufig salzhaltiger Luft (Seeluft) ausgesetzt wird:

Verwenden Sie eine Außeneinheit, die speziell dazu geeignet ist, Korrosion zu widerstehen.

Schritt 2: Ablaufgelenk installieren (nur für Wärmepumpeneinheit)

Bevor Sie die Außeneinheit anbringen, müssen Sie die Ablaufverbindung an der Unterseite der Einheit installieren. Es ist zu beachten, dass es zwei verschiedene Typen von Ablaufverbindungen gibt, die von der Art der Außeneinheit abhängen.

Wenn die Ablaufverbindung mit einer Gummidichtung versehen ist (siehe Abb. A), gehen Sie wie folgt vor:

1. Montieren Sie die Gummidichtung am Ende der Ablaufverbindung, die mit der Außeneinheit verbunden wird.
2. Setzen Sie den Ablaufstutzen in das Loch in der Bodenwanne des Geräts ein.
3. Drehen Sie das Ablaufstück um 90°, bis es mit Blick auf die Vorderseite des Geräts einrastet.
4. Schließen Sie eine Ablaufschlauchverlängerung (nicht im Lieferumfang enthalten) an die Ablaufverbindung an, um das Wasser aus dem Gerät während des Wärmen-Modus umzuleiten.

Wenn der Ablaufstutzen nicht mit einer Gummidichtung versehen ist (siehe Abb. B), gehen Sie wie folgt vor:

1. Setzen Sie den Ablaufstutzen in das Loch in der Bodenwanne des Geräts ein. Die Ablaufverbindung wird einrasten.
2. Schließen Sie eine Ablaufschlauchverlängerung (nicht im Lieferumfang enthalten) an die Ablaufverbindung an, um das Wasser aus dem Gerät während des Wärmen-Modus umzuleiten.

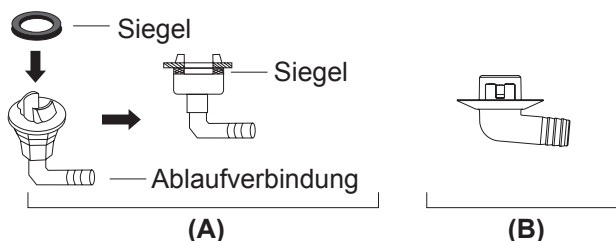
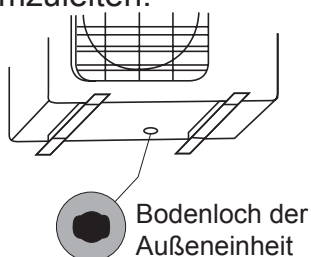

der Ablaufschlauch möglichst senkrecht steht um schnellen Wasserablauf zu gewährleisten. Wenn Wasser zu langsam abläuft, kann es in dem Schlauch einfrieren und die Einheit überfluten.

Schritt 3: Außeneinheit verankern

Die Außeneinheit kann mittels einer Schraube (M10) mit dem Boden oder mit einer an der Wand angebrachten Halterung verankert werden. Bereiten Sie die Installation der Einheit entsprechend der unten aufgeführten Abmessungen vor.

INSTALLATIONSMASSE DER EINHEIT

Es folgt eine Liste der verschiedenen Größen der Außeneinheit und dem Abstand zwischen ihren Befestigungsfüßen. Bereiten Sie die Installation der Einheit entsprechend der unten aufgeführten Abmessungen vor.

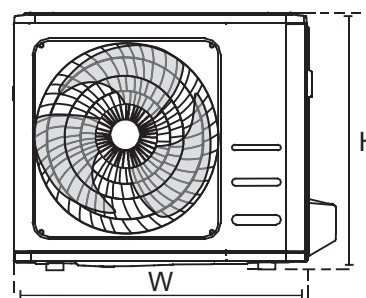
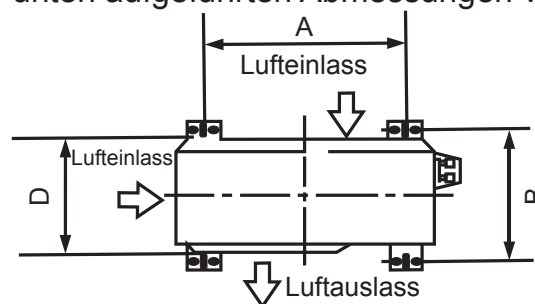

! IN KALTEN KLIMAGEBIETEN

In kalten Klimazonen stellen Sie sicher, dass

Außeneinheit Abmessung (mm) W × H × D	Einbaumaße	
	Abstand A (mm)	Abstand B (mm)
720 × 495 × 270 (28,3" × 19,5" × 10,6")	452 (17,7 Zoll)	255 (10,0 Zoll)
800 × 554 × 333 (31,5" × 21,8" × 13,1")	514 (20,2 Zoll)	340 (13,4 Zoll)
845 × 702 × 363 (33,3" × 27,6" × 14,3")	540 (21,3 Zoll)	350 (13,8 Zoll)

Wenn Sie die Einheit auf dem Boden oder auf einer Betonmontageplatte installieren, gehen Sie wie folgt vor:

1. Markieren Sie die Positionen für vier Spreizdübel basierend auf das Größendiagramm.
2. Vorbohren für die Spreizdübel.
3. Legen Sie eine Mutter auf das Ende jedes Spreizdübels.
4. Hämmern Sie die Spreizdübel in die vorgebohrten Löcher.
5. Entfernen Sie die Muttern von den Spreizdübeln und platzieren Sie die Außeneinheit auf die Spreizdübel.
6. Setzen Sie eine Unterlegscheibe auf jeden Spreizdübel, dann die Muttern aufsetzen.
7. Mit einem Schraubenschlüssel jede Mutter handfest anziehen.

 **WARNUNG**

WENN SIE IN BETON BOHREN- IST ZU JEDER ZEIT EIN AUGENSCHUTZ EMPFOHLEN.

Wenn Sie die Einheit an einer Wand montieren, um die Halterung zu installieren, gehen Sie wie folgt vor:

 **VORSICHT**

Stellen Sie sicher, dass die Wand aus massivem Mauerwerk oder Beton hergestellt ist, oder ähnlich starken Material. **Die Wand muss in der Lage sein, mindestens das Vierfache des Gewichts der Einheit zu tragen**

1. Markieren Sie die Position der Befestigungslöcher auf Basis der Abmessungen des Diagramms.
2. Vorbohren der Löcher für die Spreizdübel.
3. Eine Unterlegscheibe und Mutter auf das Ende jedes Spreizdübels legen.
4. Drücken Sie die Spreizdübel durch die Löcher in den Montagehalterungen, setzen Sie die Montagehalterungen in Position und hämmern Sie die Spreizdübel in die Wand.
5. Überprüfen Sie, ob die Montageklammern gerade sitzen.
6. Die Einheit sorgfältig anheben und deren Montagefüße auf die Halterung setzen.
7. Die Einheit fest mit der Halterung verschrauben.
8. Wenn es möglich ist, installieren Sie die Einheit mit den Gummidichtungen, um Vibrationen und Lärm zu reduzieren.

Schritt 4: Signal- und Stromkabelverbinden

Die Klemmenleiste der Außeneinheit und deren elektrische Kabel sind durch eine Abdeckung an der Seite der Einheit geschützt. Ein umfassender Schaltplan ist auf die Innenseite der Kabelabdeckung gedruckt.

**WARNUNG**

SCHALTEN SIE VOR DER DURCHFÜHRUNG VON ELEKTRO- ODER VERDRAHTUNGSARBEITEN DIE HAUPTSTROMVERSORGUNG DES SYSTEMS AUS.

1. Bereiten Sie das Kabel für den Anschluss vor:

VERWENDEN SIE DIE RICHTIGEN KABEL

- Stromkabel Innen(falls zutreffend): H05VV-F oder H05V2V2-F
- Stromkabel außen: H07RN-F
- Signalkabel: H07RN-F

WÄHLEN SIE DIE RICHTIGE GRÖSSE DES KABELS AUS

Die Größe des Stromversorgungskabels, Signalkabels, Sicherung und des Schalters wird durch den maximalen Stromverbrauch der Einheit bestimmt. Der maximale Stromverbrauch ist von dem Typenschild auf der Seitenwand der Einheit zu ermitteln. Wählen Sie die richtigen Kabel, Sicherungen oder Schalter an Hand dieses Typenschildes.

- a. Ziehen Sie den Gummimantel mit Abisolierzangen von beiden Enden des Kabels ab, um etwa 40mm (1,57 Zoll) des Kabels freizulegen.
- b. Entfernen Sie die Isolierung von den Kabelenden.
- c. Verwenden Sie eine Kabelzange, um die U-Laschen an den Kabelenden zu pressen.

ACHTEN SIE AUF LEBENDE KABEL

Achten Sie beim Crimpen von Drähten darauf, stellen Sie sicher, dass Sie den unter Strom stehenden („L“) Draht von anderen Drähten deutlich unterscheiden.

**WARNUNG**

ALLE VERDRAHTUNGSARBEITEN MÜSSEN ENTSPRECHEND DEM VERDRAHTUNGSDIAGRAMM AUSGEFÜHRT WERDEN, DAS INNERHALB DER DRAHTABDECKUNG DES AUSSENGERÄTS LIEGT.

2. Schrauben Sie die elektrische Kabelabdeckung ab und entfernen Sie diese.
3. A Kabelklemme unterhalb der Klemmleiste abschrauben und zur Seite legen.
4. Verbinden der Drähte gemäß Schaltplan, und festschrauben der U-Lasche jeden Drahtes an seinem entsprechenden Anschlusspunkt.
5. Nach dem Überprüfen das jede Verbindung sicher ist, die Drähte zusammen drehen, um sicherzustellen, dass kein Regenwasser in das Terminal eindringt.
6. Befestigen Sie das Kabel mit Hilfe der Kabelklemme an der Einheit. Schrauben Sie die Kabelklemme fest.
7. Nicht verwendete Drähte mit PVC-Isolierband isolieren. Ordnen Sie diese so an, dass sie keine elektrischen oder Metallteile berühren.
8. Die Abdeckung wieder auf die Seite der Einheit setzen, und festschrauben.

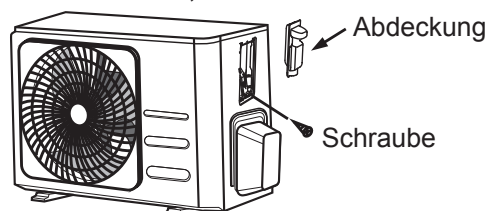
**In Nordamerika**

1. Entfernen Sie die Kabelabdeckung von der Einheit, indem Sie die 3 Schrauben lösen.
2. Demontieren Sie die Schutzkappen an der Leitungsplatte
3. Montieren Sie die Rohrschläuche (nicht im Lieferumfang enthalten) vorübergehend an dem Leitungspanel
4. Schließen Sie die Stromversorgungs- und Niederspannungsleitungen ordnungsgemäß an die entsprechenden Klemmen am Klemmenblock an.
5. Erdung der Einheit erfolgt entsprechend den örtlichen Vorschriften.
6. Stellen Sie sicher, dass die Kabel so dimensioniert werden, dass sie einige Zoll länger sind als die für die Verdrahtung erforderliche Länge.
7. Verwenden Sicherungsmuttern um die Leitungspanele zu befestigen.

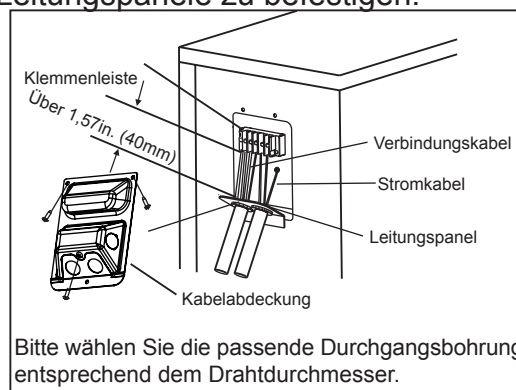

Anschluss von Kühlmittleitungen

Lassen Sie beim Anschließen der Kältemittleitungen **keine** anderen Substanzen oder Gase als das angegebene Kältemittel in das Gerät gelangen. Das Vorhandensein anderer Gase oder Substanzen verringert die Kapazität des Geräts und kann zu einem ungewöhnlich hohen Druck im Kühlkreislauf führen. Dies kann zu Explosionen und Verletzungen führen.

Hinweis zur Rohrlänge

Die Länge der Kältemittleitungen beeinflusst die Leistung und Energieeffizienz des Geräts. Der Nennwirkungsgrad wird an einem Gerät mit einer Rohrlänge von 5 m (16,5ft) getestet, um Vibrationen und übermäßige Geräusche zu minimieren. In der folgenden Tabelle finden Sie Angaben zur maximalen Länge und Fallhöhe der Rohrleitungen.

Maximale Länge und Fallhöhe der Kältemittleitungen pro Modelleinheit

MODELL	Kapazität (BTU/h)	max. Länge (m)	max. Fallhöhe (m)
R32 Wechselrichter der Split-Klimaanlage	<15.000	25 (82ft)	10 (33ft)
	≥ 15,000 und < 24,000	30 (98,5ft)	20 (66ft)
	≥ 24,000 und < 36,000	50 (164ft)	25 (82ft)

Anweisungen zum Anschließen - Kältemittleitungen

Schritt 1: Rohre schneiden

Achten Sie beim Vorbereiten von Kältemittleitungen besonders darauf, diese richtig zu schneiden und zu bördeln. Dies gewährleistet einen effizienten Betrieb und minimiert den Bedarf an zukünftigen Wartungsarbeiten.

1. Messen Sie den Abstand zwischen den Innen- und Außeneinheiten.
2. Schneiden Sie das Rohr mit einem Rohrschneider etwas länger als die gemessene Entfernung ab.
3. Stellen Sie sicher, dass das Rohr in einem perfekten Winkel von 90 ° geschnitten ist.

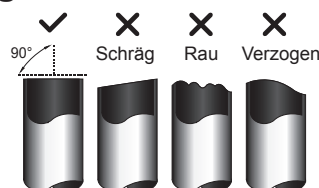

⊘ Verformen Sie das Rohr NICHT während des Schneidens

Achten Sie besonders darauf, dass Sie das Rohr beim Schneiden nicht beschädigen, eindrücken oder verformen. Dadurch wird die Heizeffizienz der Einheit drastisch reduziert.

Schritt 2: Grate entfernen.

Grate können die luftdichte Abdichtung der Kältemittelleitung beeinträchtigen. Sie müssen vollständig entfernt werden.

1. Halten Sie das Rohr in einem nach unten gerichteten Winkel, um zu verhindern, dass Grate in das Rohr fallen.
2. Entfernen Sie mit einer Reibahle oder einem Entgratwerkzeug alle Grate aus dem geschnittenen Abschnitt des Rohrs.

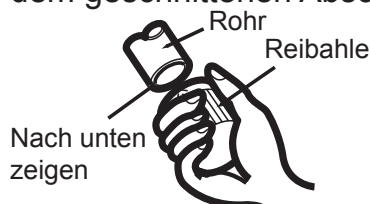

Schritt 3: Bördeln Sie die Rohrenden

Um eine luftdichte Versiegelung zu erreichen, ist ein korrektes Bördeln unerlässlich.

1. Nach dem Entfernen von Graten aus dem geschnittenen Rohr, verschließen Sie die Enden mit PVC-Band, um zu verhindern, dass Fremdkörper in das Rohr gelangen.
2. Das Rohr mit Isoliermaterial ummanteln.
3. Legen Sie die Überwurfmutter an beiden Enden des Rohrs an. Stellen Sie sicher, dass sie in die richtige Richtung zeigen, da Sie sie nach dem Bördeln nicht aufsetzen oder ihre Richtung ändern können.

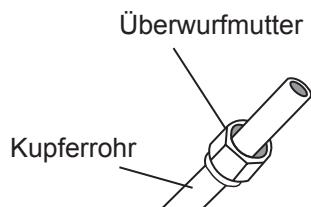

4. Entfernen Sie das PVC-Klebeband von den Rohrenden, wenn Sie bereit sind, Bördelarbeiten durchzuführen.
5. Bördelform am Rohrende festklemmen. Das Rohrende muss gemäß den in der nachstehenden Tabelle angegebenen Abmessungen über den Rand der Bördelform hinausragen.

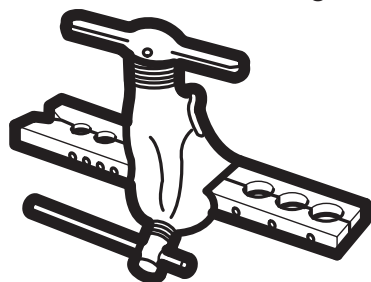

ROHRLEITUNGSVERLÄNGERUNG ÜBER DIE BÖRDELFORM HINAUS

Außendurchmesser des Rohres (mm)	A (mm)	
	Mindest.	Max.
ø6,35 (ø0,25")	0,7 (0,0275 Zoll)	1,3 (0,05 Zoll)
ø9,52 (ø0,375")	1,0 (0,04 Zoll)	1,6 (0,063 Zoll)
ø12,7 (ø0,5")	1,0 (0,04 Zoll)	1,8 (0,07 Zoll)
ø15,88 (ø0,63")	2,0 (0,078 Zoll)	2,2 (0,086 Zoll)

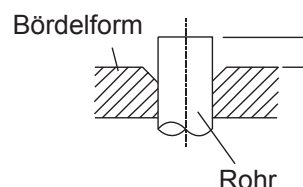

6. Legen Sie das Bördelwerkzeug auf die Form.
7. Drehen Sie den Griff des Bördelwerkzeugs im Uhrzeigersinn, bis das Rohr vollständig aufgebördelt ist.
8. Entfernen Sie das Bördelwerkzeug und die Bördelform und prüfen Sie dann das Rohrende auf Risse und gleichmäßige Bördelung.

Schritt 4: Rohre anschließen

Achten Sie beim Anschließen der Kältemittelleitungen darauf, dass Sie keinen zu hohen Drehmoment anwenden oder die Leitungen auf irgendeine Weise verformen. Sie sollten zuerst die Niederdruckleitung und dann die Hochdruckleitung anschließen.

MINIMALER BIEGRADIUS

Beim Biegen von Kältemittelleitungen beträgt der Mindestbiegeradius 10 cm.

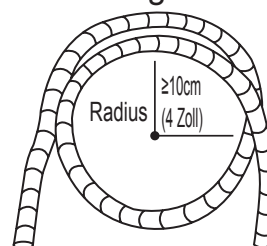

Anweisungen zum Anschließen der Rohrleitungen an das Innengerät

1. Richten Sie die Mitte der beiden Rohre aus, die Sie verbinden möchten.

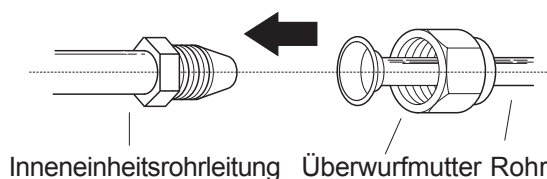

- Ziehen Sie die Überwurfmutter von Hand so fest wie möglich an.
- Fassen Sie die Mutter mit einem Schraubenschlüssel an der Geräterohrleitung an.
- Ziehen Sie die Überwurfmutter mit einem Drehmomentschlüssel fest an, während Sie sie am Geräteschlauch festhalten. Beachten Sie dabei die Drehmomentwerte in der nachstehenden Tabelle mit den **Drehmomentanforderungen**. Lösen Sie die Bördelmutter leicht und ziehen Sie sie dann wieder an.

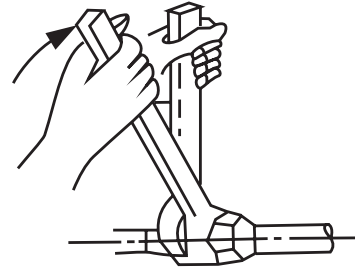

DREHMOMENTANFORDERUNGEN

Außendurchmesser des Rohres (mm)	Anzugsmoment (N·m)	Aufweitungsmaß (B) (mm)	Bördelform
ø6,35 (ø0,25")	18~20 (180~200kgf.cm)	8,4~8,7 (0,33~0,34")	
ø9,52 (ø0,375")	32~39 (320~390kgf.cm)	13,2~13,5 (0,52~0,53")	
ø12,7 (ø0,5")	49~59 (490~590kgf.cm)	16,2~16,5 (0,64~0,65")	
ø15,88 (ø0,63")	57~71 (570~710kgf.cm)	19,2~19,7 (0,76~0,78")	

⊘ KEIN ÜBERMÄSSIGES DREHMOMENT VERWENDEN

Übermäßige Kraft kann die Mutter beschädigen oder die Kältemittelleitungen beschädigen. Die in der obigen Tabelle angegebenen Drehmomentanforderungen dürfen nicht überschritten werden.

Anweisungen zum Anschließen der Rohrleitungen an das Außengerät

- Schrauben Sie die Abdeckung vom verpackten Ventil an der Seite des Außengeräts ab.
- Entfernen Sie die Schutzkappen von den Ventilen.
- Richten Sie das aufgeweitete Rohrende an jedem Ventil aus und ziehen Sie die Überwurfmutter so fest wie möglich von Hand an.
- Fassen Sie das Ventilgehäuse mit einem Schraubenschlüssel an. Die Mutter, die das Serviceventil abdichtet, nicht anfassen.
- Lösen Sie die Bördelmutter leicht und ziehen Sie sie dann wieder an.
- Wiederholen Sie die Schritte 3 bis 6 für das verbleibende Rohr.

! BENUTZEN SIE DEN SCHLÜSSEL, UM DEN HAUPTVENTILKÖRPER ZU GRIFFEN

Das Anzugsmoment der Überwurfmutter kann andere Teile des Ventils abbrechen.

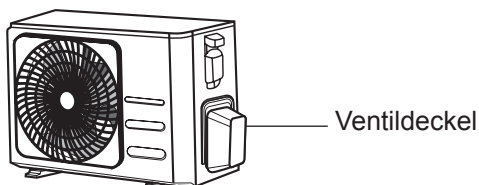

- Ziehen Sie die Überwurfmutter mit einem Drehmomentschlüssel fest und mit den richtigen Drehmomenten an.

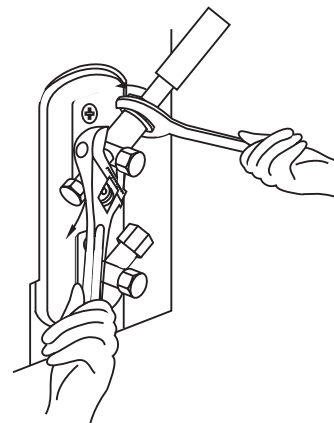

Luftablass

Vorbereitungen und Vorsichtsmaßnahmen

Luft und Fremdkörper im Kältemittelkreislauf können einen abnormalen Druckanstieg verursachen, der die Klimaanlage beschädigen, ihren Wirkungsgrad verringern und Verletzungen verursachen kann. Evakuieren Sie den Kältemittelkreislauf mit einer Vakuumpumpe und einem Manometer, um nicht kondensierbares Gas und Feuchtigkeit aus dem System zu entfernen. Die Evakuierung sollte bei der Erstinstallation und beim Umstellen des Geräts durchgeführt werden.

VOR DER DURCHFÜHRUNG DER EVAKUIERUNG

- ☑ Überprüfen Sie, ob die Verbindungsleitungen zwischen den Innen- und Außengeräten richtig angeschlossen sind.
- ☑ Überprüfen Sie, ob alle Kabel richtig angeschlossen sind.

Entlüftungsanweisungen

1. Schließen Sie den Füllschlauch des Manifold-Messgeräts an den Serviceanschluss am Niederdruckventil der Außeneinheit an.
2. Schließen Sie einen weiteren Füllschlauch vom Manifold-Messgerät an die Vakuumpumpe an.
3. Öffnen Sie die Niederdruckseite des Manometers. Halten Sie die Hochdruckseite geschlossen.
4. Schalten Sie die Vakuumpumpe ein, um das System zu entlüften.
5. Lassen Sie das Vakuum mindestens 15 Minuten lang laufen oder bis das Compound-Messgerät -76 cmHG (-105 Pa) anzeigt.

Manifold-Messgerät

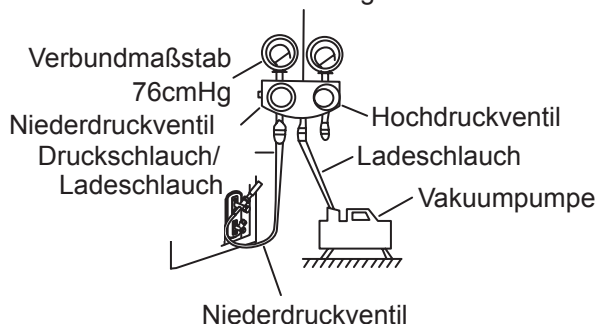

6. Schließen Sie die Niederdruckseite des Manifold-Messgeräts und schalten Sie die Vakuumpumpe aus.

7. Warten Sie 5 Minuten und prüfen Sie, ob sich der Systemdruck nicht geändert hat.
8. Wenn sich der Systemdruck ändert, lesen Sie den Abschnitt Gasleckprüfung, um zu erfahren, wie Sie nach Undichtigkeiten suchen. Wenn sich der Systemdruck nicht ändert, schrauben Sie den Deckel vom gepackten Ventil (Hochdruckventil) ab.
9. Stecken Sie den Sechskantschlüssel in das Füllventil (Hochdruckventil) und öffnen Sie das Ventil, indem Sie den Schlüssel in einer 1/4 Drehung gegen den Uhrzeigersinn drehen. Achten Sie darauf, dass Gas austritt, und schließen Sie das Ventil nach 5 Sekunden.
10. Beobachten Sie das Manometer eine Minute lang, um sicherzustellen, dass sich der Druck nicht ändert. Das Manometer sollte etwas höher als der atmosphärische Druck anzeigen.
11. Entfernen Sie den Füllschlauch vom Serviceanschluss.

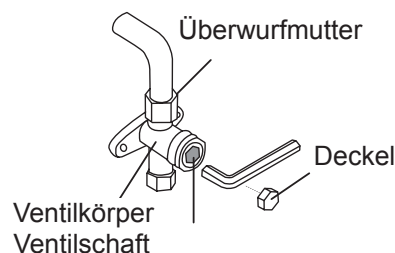

12. Öffnen Sie mit einem Sechskantschlüssel sowohl das Hochdruck- als auch das Niederdruckventil vollständig.
13. Ziehen Sie die Ventilkappen aller drei Ventile (Wartungsanschluss, Hochdruck, Niederdruck) von Hand fest. Sie können es bei Bedarf mit einem Drehmomentschlüssel weiter festziehen.

! ÖFFNEN SIE VENTILSTEUERUNG SANFT

Drehen Sie den Sechskantschlüssel beim Öffnen der Ventilschäfte bis zum Anschlag. NICHT versuchen, das Ventil weiter zu öffnen.

Hinweis zum Hinzufügen von Kühlmittel

Einige Systeme erfordern je nach Rohrlänge eine zusätzliche Ladung. Die Standardrohrlänge beträgt 5m (16'). Das Kältemittel sollte über den Serviceanschluss am Niederdruckventil des Außengeräts eingefüllt werden. Das zusätzlich einzufüllende Kältemittel kann nach folgender Formel berechnet werden:

ZUSÄTZLICHES KÄLTEMITTEL PRO ROHRLÄNGE

Verbindungsrohrlänge (m)	Luftspülmethode	Zusätzliches Kältemittel	
≤ Standardrohrlänge	Vakuumpumpe	N / A	
> Standardrohrlänge	Vakuumpumpe	Flüssige Seite: ø6,35 (ø0,25") R32: (Rohrlänge - Standardlänge) x 12 g/m (Rohrlänge - Standardlänge) x 0,13 oz/ft	Flüssige Seite: ø9,52 (ø0,375") R32: (Rohrlänge - Standardlänge) x 24g/m (Rohrlänge - Standardlänge) x 0,26 oz/ft



VORSICHT Mischen Sie **KEINE** Kältemitteltypen.

Vorsichtsmaßnahmen beim Einfüllen des Kältemittels R-32

Zusätzlich zu herkömmlichen Ladeverfahren sind die folgenden Anforderungen zu beachten.

- Stellen Sie sicher, dass beim Laden keine Verunreinigungen durch andere Kältemittel auftreten
- Halten Sie die Schläuche und Leitungen so kurz wie möglich, um die Menge des Kältemittels zu minimieren.
- Die Zylinder müssen aufrecht stehen.
- Stellen Sie sicher, dass die Kälteanlage vor dem Laden geerdet ist.
- Beschriften Sie das System nach dem Laden, falls erforderlich.
- Es ist äußerste Vorsicht geboten, um das System nicht zu überladen.
- Vor dem Nachfüllen ist der Druck durch Einblasen von Stickstoff zu prüfen.
- Prüfen Sie nach dem Laden vor der Inbetriebnahme, ob Leckagen vorhanden sind.
- Überprüfen Sie vor Verlassen des Arbeitsbereichs, ob Leckagen vorhanden sind.

Wichtige Information: Vorschrift bezüglich des verwendeten Kältemittels.

Dieses Produkt enthält fluorierte Treibhausgase. Gase nicht in die Atmosphäre ablassen.



VORSICHT

Informieren Sie den Nutzer, wenn das System 5 tCO₂e oder mehr fluorierte Treibhausgase enthält. In diesem Fall muss mindestens alle 12 Monate eine Dichtheitsprüfung gemäß Vorschrift Nr. 517/2014 durchgeführt werden. Diese Aktivität darf nur von qualifiziertem Personal durchgeführt werden. In diesem Fall muss der Installateur (oder die für die Endkontrolle zuständige autorisierte Person) ein Wartungsbuch mit allen aufgezeichneten Informationen gemäß der VERORDNUNG (EU) Nr. 517/2014 DES EUROPÄISCHEN PARLAMENTS UND DES RAT vom 16. April 2014 über fluorierte Treibhausgase.

1 Bitte füllen Sie die folgenden Felder mit Tinte, die auf dem mit diesem Produkt gelieferten Kältemittelfülletikett und in diesem Handbuch angegeben sind.

- ① die werkseitige Kältemittelfüllung des Produkts,
- ② die zusätzliche Kältemittelmenge vor Ort und
- ①+② die gesamte Kältemittelfüllung. auf dem mit dem Produkt gelieferten Kältemittelfülletikett.

Art des Kältemittels	GWP-Wert
R-32	675
<ul style="list-style-type: none"> • GWP: Treibhauspotenzial • Berechnung von tCO₂e: kg x GWP/1000 	

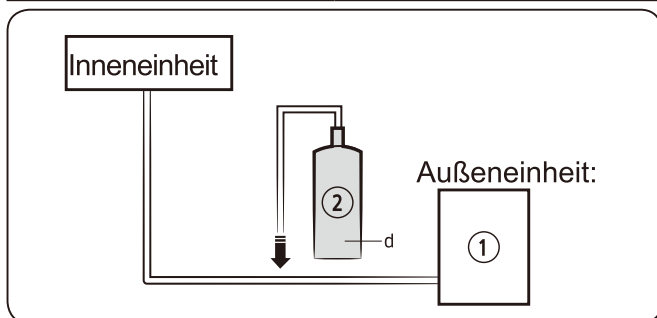

Einheit	Kg	tCO ₂ e
①,a		
②,b		
①+②,c		

📖 HINWEIS

- a Werkseitige Kältemittelfüllung des Produkts: siehe Typenschild des Geräts
- b Zusätzliche Kältemittelmenge, die vor Ort eingefüllt wird (Informationen zur Menge der Kältemittelnachfüllung finden Sie in den obigen Informationen.)
- c Kältemittelfüllmenge
- d Kältemittelzylinder und -verteiler zum Befüllen

⚠️ VORSICHT

- Das ausgefüllte Etikett muss in der Nähe des Produktfüllanschlusses angebracht werden (z. B. auf der Innenseite der Abdeckung des Absperrventils).
- Stellen Sie sicher, dass die gesamte Kältemittelfüllung (A) nicht die maximale Kältemittelfüllung überschreitet, die nach der folgenden Formel berechnet wird: Maximale Kältemittelfüllung (A) = Werkskältemittelfüllung (B) + maximale zusätzliche Kältemittelfüllung aufgrund der Leitungsverlängerung (C)
- Hier unten die Übersichtstabelle mit Kältemittelfüllgrenzen für jedes Produkt.

MODELL	R32(Einheit: G)
AR09TXHQASINEU AR09TXHQBWKNEU	550
AR12TXHQASINEU AR12TXHQBWKNEU	550
AR18TXHQASINEU AR18TXHQBWKNEU	1000
AR24TXHQASINEU AR24TXHQBWKNEU	1600

Informationen zum Kältemittel

Wichtige Information: Vorschrift bezüglich des verwendeten Kältemittels.

Dieses Produkt enthält fluoridierte Treibhausgase. Gase nicht in die Atmosphäre ablassen.

⚠️ VORSICHT

Wenn das System 5 tCO₂e oder mehr fluoridierte Treibhausgase enthält, muss es gemäß Verordnung Nr. 517/2014 mindestens alle 12 Monate auf Leckagen überprüft werden. Diese Aktivität darf nur von qualifiziertem Personal durchgeführt werden. In diesem Fall muss der Installateur (oder die für die Endkontrolle zuständige autorisierte Person) ein Wartungsbuch mit allen aufgezeichneten Informationen gemäß der VERORDNUNG (EU) Nr. 517/2014 DES EUROPÄISCHEN PARLAMENTS UND DES RAT vom 16. April 2014 über fluoridierte Treibhausgase.

Art des Kältemittels	GWP-Wert
R-32	675

- GWP: Treibhauspotenzial
- Berechnung von tCO₂e: kg x GWP/1000

Überprüfung auf Elektro- und Gas-Lecks

Vor dem Testlauf

Führen Sie den Testlauf erst aus, nachdem Sie die folgenden Schritte ausgeführt haben:

- **Elektrische Sicherheitsprüfungen**
- Überprüfen Sie, ob die Einheit über die elektrische Anlage sicher ist und einwandfrei funktioniert
- **Gaslecksuche** - Überprüfen Sie alle Anschlüsse der Bördelmutter und stellen Sie sicher, dass das System nicht leckt
- Stellen Sie sicher, dass die Gas- und Flüssigkeitsventile (Hoch- und Niederdruck) vollständig geöffnet sind.

Elektrische Sicherheitsprüfungen

Vergewissern Sie sich nach der Installation, dass alle elektrischen Kabel gemäß den örtlichen und nationalen Bestimmungen und gemäß der Installationsanleitung installiert sind.

VOR DEM TESTLAUF

Prüfen Sie Erdungsarbeiten

Messen Sie den Erdungswiderstand mit einem Erdungswiderstandstester. Erdungswiderstand muss kleiner als $0,1 \Omega$ sein.

Hinweis: Dies kann für einige Standorte in den USA nicht erforderlich sein.

WÄHREND DES PROBELAUFES

Prüfen Sie auf elektrische Leckagen

Verwenden Sie während des **Testlaufs** eine Elektrosonde und einen Multimeter, um einen umfassenden Stromlecktest durchzuführen.

Wenn ein elektrischer Leckstrom entdeckt wird, schalten Sie die Einheit sofort aus und wenden Sie sich an einen autorisierten Elektriker, um die Ursache des Lecks zu ermitteln und zu beheben.

Hinweis: Dies kann für einige Standorte in den USA nicht erforderlich sein.

! WARNUNG - STROMSCHLAGGEFAHR

ALLE VERKABELUNGEN MÜSSEN GEMÄSS DER ÖRTLICHEN UND NATIONALEN ELEKTRISCHEN RICHTLINIEN AUSGEFÜHRT UND VON EINEM QUALIFIZIERTEN ELEKTRIKER INSTALLIERT WERDEN.

Gas-Lecksuche

Es gibt zwei verschiedene Methoden, um auf Gaslecks zu prüfen

Die Wasser und Seife Methode

Tragen Sie an allen Rohrverbindungspunkten der Inneneinheit und der Außeneinheit mit einer weichen Bürste Seifenwasser oder Flüssigwaschmittel auf. Das Auftauchen von Blasen zeigt ein Leck an.

Leckprüfmethoden

Wenn Sie einen Leckdetektor verwenden, finden Sie in der Betriebsanleitung des Geräts die richtige Gebrauchsanweisung.

NACH DER DURCHFÜHRUNG DER GASLECKSUCHE

Nachdem Sie sich vergewissert haben, dass alle Rohrverbindungspunkte **DICHT** sind, bringen Sie den Ventildeckel an der Außeneinheit wieder an.

Kontrollpunkt der Inneneinheit

Kontrollpunkt der Außeneinheit

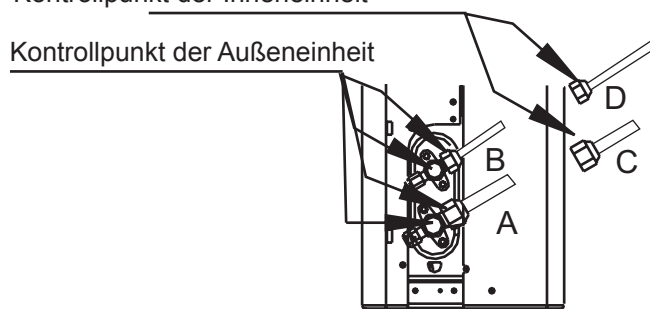

A: Niederdruck-Absperrventil
B Hochdruck-Absperrventil
C & D: Inneneinheit-Überwurfmuttern

Testlauf

Testlaufanweisungen

Sie sollten den **Testlauf** für mindestens 30 Minuten durchführen.

1. Schließen Sie Stromversorgung der Einheit.
2. Drücken Sie die **ON/OFF (EIN/AUS)**-Taste auf der Fernbedienung, um diese einzuschalten.
3. Drücken Sie die **MODE (MODUS)**-Taste, um durch die folgenden Funktionen zu blättern, einen nach der anderen:
 - **COOL (KÜHLEN)** - Wählen Sie möglichst niedrige Temperatur
 - **HEAT (HEIZEN)**- Wählen Sie eine möglichst hohe Temperatur
4. Lassen Sie jede Funktion für 5 Minuten laufen, und führen Sie die folgenden Prüfungen durch:

Liste der Prüfungen die durchzuführen sind:	BESTANDEN / NICHT BESTANDEN	
Keine elektrisches Leck		
Gerät ist ordnungsgemäß geerdet		
Alle elektrischen Anschlüsse sind ordnungsgemäß abgedeckt		
Innen- und Außeneinheiten sind fest installiert		
Alle Rohrverbindungsstellen laufen nicht aus	Außen (2):	Innen (2):
Wasser läuft richtig durch den Ablaufschlauch		
Alle Rohrleitungen richtig isoliert		
Einheit führt COOL (KÜHLEN) -Funktion richtig aus		
Einheit führt WÄRMEN -Funktion richtig aus		
Inneneinheit Lüftungklappen drehen sich richtig		
Inneneinheit reagiert auf die Fernbedienung		

Rohrverbindungen wurden **ZWEIMAL ÜBERPRÜFT**

Während des Betriebes steigt der Druck des Kühlmittelkreislaufs. Dies kann offenbare Lecks, die nicht während Ihrer ersten Dichtigkeitsprüfung vorhanden war. Nehmen Sie sich Zeit während des Testlaufs zu überprüfen, ob wirklich alle Kühlmittelrohranschlusstellen keine Lecks haben. Siehe Abschnitt Gaslecksuche für Anweisungen.

5. Nachdem der Testlauf erfolgreich abgeschlossen ist, und Sie bestätigen können, dass alle Prüfungspunkte in Liste die Checks bestanden haben, gehen Sie wie folgt vor:
 - A. Mit Fernbedienung stellen Sie auf normale Betriebstemperatur um.
 - B. Umwickeln Sie die Anschlüsse der Kühlmittelleitungen für die Innenräume, die Sie während des Installationsvorgangs der Inneneinheit freigelegt haben, mit Isolierband

WENN DIE **UMGEBUNGSTEMPERATUR UNTER 17 °C (62°F) LIEGT**

Sie können die Fernbedienung nicht verwenden, um die **KÜHL**-Funktion zu aktivieren, wenn die Umgebungstemperatur unter 17 °C liegt. In diesem Fall können Sie mit **MANUAL CONTROL (MANUELLE BEDIENUNG)** -Taste die **KÜHL**-Funktion testen.

1. Heben Sie die Frontplatte der Inneneinheit soweit an bis er einrastet.
2. Die **MANUAL CONTROL (MANUELLE BEDIENUNG)**-Taste befindet sich ist auf der rechten Seite der Einheit. Drücken Sie die Taste 2-mal um die **COOL (KÜHLEN)**-Funktion auszuwählen.
3. Probelauf wie Normal.

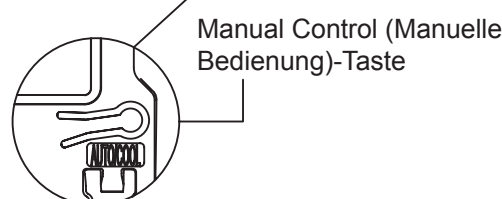
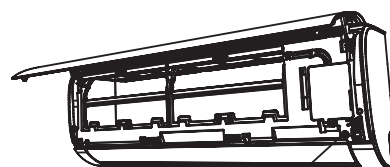

Impedanzinformationen

(Gilt nur für folgende Geräte)

Dieses Gerät MSAFB-12HRN1-QC6 kann nur an eine Stromversorgung mit einer Systemimpedanz von höchstens 0,373 Ω angeschlossen werden. Informationen zur Systemimpedanz erhalten Sie bei Ihrer zuständigen Behörde.

Dieses Gerät MSAFD-17HRN1-QC5 kann nur an eine Stromversorgung mit einer Systemimpedanz von höchstens 0,210 Ω angeschlossen werden. Informationen zur Systemimpedanz erhalten Sie bei Ihrer zuständigen Behörde.

Dieses Gerät MSAFD-22HRN1-QC6 kann nur an eine Stromversorgung mit einer Systemimpedanz von höchstens 0,129 Ω angeschlossen werden. Informationen zur Systemimpedanz erhalten Sie bei Ihrer zuständigen Behörde.

KLIMAAANLAGE

ABBILDUNG DER FERNBEDIENUNG

Vielen Dank für den Kauf unserer Klimaanlage. Bitte lesen Sie diese Gebrauchsanleitung sorgfältig durch, bevor Sie Ihre Klimaanlage verwenden. Bewahren Sie diese Anleitung zum späteren Nachschlagen auf.

Inhaltsverzeichnis

Spezifikationen der Fernbedienung	44
Bedientasten	45
LED Anzeigen	48
Wie man die Tasten bedient	49
Automatischer Betrieb	49
Kühlung / Wärmung / Lüftungsbetrieb	49
Luftentfeuchtungsbetrieb	50
Timerbetrieb	51
Handhabung der Fernbedienung	55

Spezifikationen der Fernbedienung

MODELL	RG57A6/BGEF
Nennspannung	3,0V (Trockene Batterien R03 / LR03 × 2)
Signalempfangsbereich	8m
Umgebung	-5°C~60°C

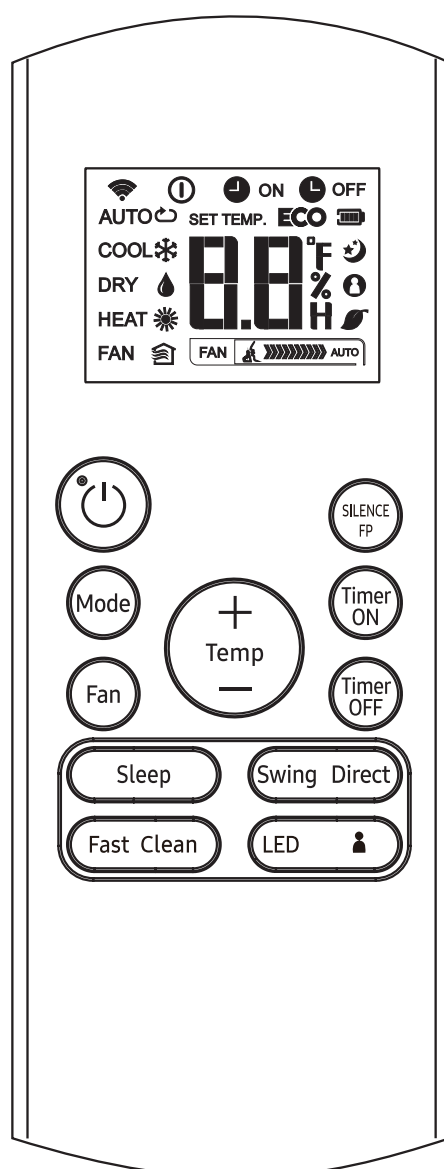

RG57A6/BGEF

Bedientasten

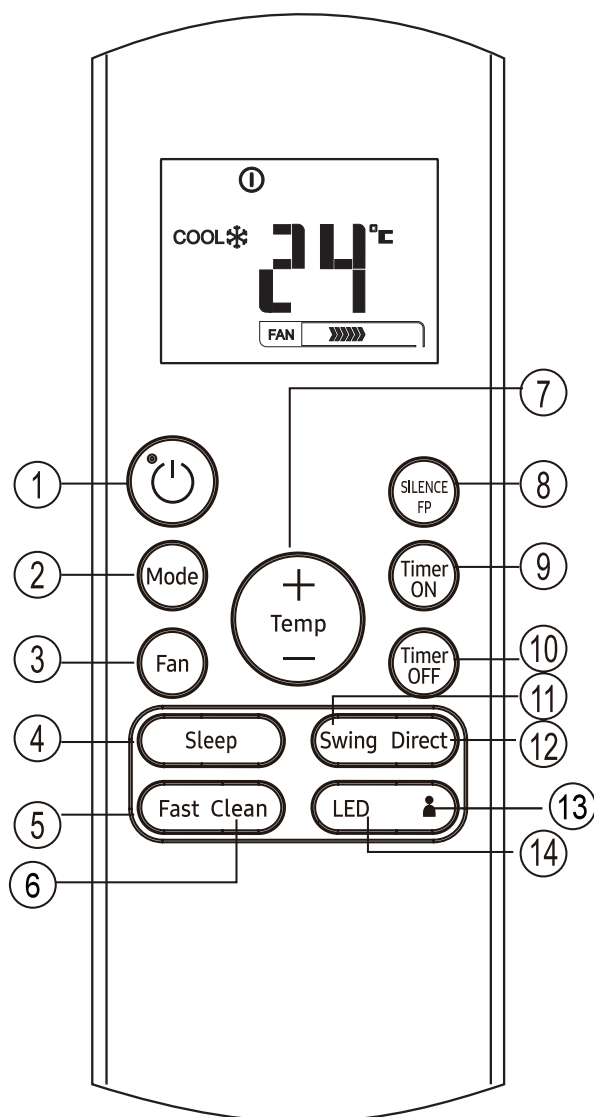

RG57A6/BGEF

1 EIN / AUS Taste

Diese Taste schaltet die Klimaanlage ein- und aus.

2 MODUS-Taste

Drücken Sie diese Taste, um den Klimaanlage-Modus in der folgenden Reihenfolge zu ändern:

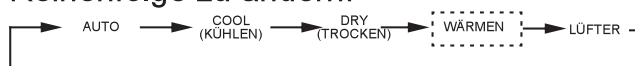

HINWEIS: Bitte wählen Sie nicht den WÄRMEN-Modus aus, wenn die Maschine die Sie gekauft haben nur zum Kühlen geeignet ist. Wärmen-Modus wird nicht nur durch das Kühlgerät unterstützt.

3 LÜFTER-Taste

Wird verwendet, um die vier Stufen der Lüftergeschwindigkeit auszuwählen:



HINWEIS: Sie können die Lüftergeschwindigkeit nicht im AUTO oder DRY (TROCKEN) -Modus wechseln.

4 SCHLAF-Taste

- Sleep (Ruhe) Funktion aktivieren / deaktivieren. Es kann die komfortabelste Temperatur beibehalten und Energie sparen. Diese Funktion ist bei COOL (KÜHLEN), HEAT (HEIZEN) oder AUTO-Modus verfügbar.
 - Details finden Sie unter „Sleep (Ruhe) Betrieb“ in der „GEBRAUCHSANLEITUNG“.
- HINWEIS:** Wenn sich die Einheit im SLEEP (RUHE)-Modus befindet, wird diese abgebrochen, wenn die MODE, FAN SPEED oder ON/OFF (EIN/AUS)-Taste gedrückt wird.

5 Nearly

Turbo-Funktion aktivieren / deaktivieren. Die Turbo-Funktion ermöglicht es der Einheit, die voreingestellte Temperatur beim Kühlen oder Heizen in kürzester Zeit zu erreichen (wenn das Inneneinheit diese Funktion nicht unterstützt, wird beim Drücken dieser Taste keine entsprechende Aktion ausgeführt.)

6 SELF CLEAN (SELBSTREINIGUNG)-Taste

Selbstreinigungsfunktion aktivieren / deaktivieren.

Bedientasten

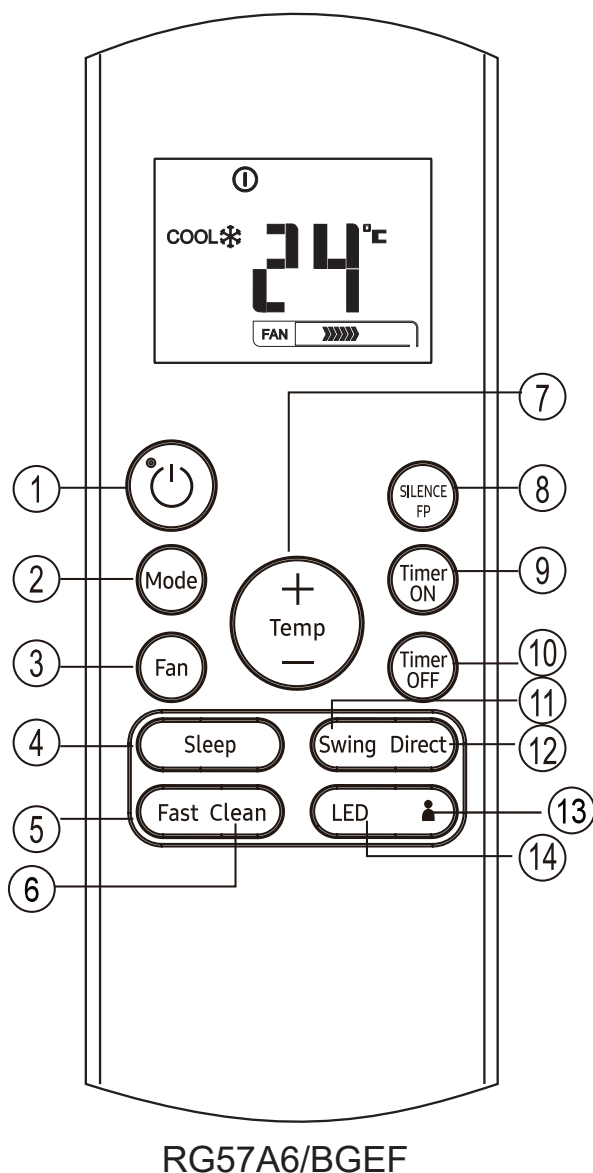

7 UP (AUF)-Taste (▲)
Diese Taste drücken, um die Innentemperatur-Einstellung auf 30°C in 1°C Inkrementen zu erhöhen.

DOWN (AB)-Taste (▼)

Diese Taste drücken, um die Innentemperatur-Einstellung auf 17°C in 1°C Inkrementen zu erhöhen.

HINWEIS: Die Temperaturregelung ist in Fan-Modus nicht verfügbar.

8 Schlummer

Die Schlummer-Funktion aktivieren / deaktivieren . Wenn Sie länger als 2 Sekunden diese Taste drücken, wird die FP-Funktion aktiviert. Und drücken Sie diese Taste länger als 2 Sekunden nochmal, und die FP-Funktion zu deaktivieren.

Wenn die Schlummer-Funktion aktiviert ist, betreibt der Kompressor mit niedriger Frequenz und das Innengerät erzeugt eine leichte Brise, wodurch das Geräusch auf ein niedriges Niveau reduziert wird. Schließlich wird ein ruhiger und komfortabler Raum für Sie entstehen. Aufgrund der Niederfrequenz des Kompressors kann dies zu einer unzureichenden Kühl- und Heizkapazität führen.

Die FP-Funktion kann nur während des Heizmodus aktiviert werden (nur wenn der Einstellmodus HEAT ist). Das Gerät wird bei einer Einstelltemperatur von 8 ° C betrieben. Das Anzeigefenster des Innengeräts zeigt FP an. Drücken Sie während des Betriebs die Tasten ON / OFF, SLEEP, FP, MODE, FAN SPEED, UP oder DOWN, um die FP-Funktion zu deaktivieren.

10 TIMER AUS-Taste

Drücken Sie diese Taste, um die Auto-Aus-Zeitsequenz zu initiieren. Bei jedem Tastendruck erhöht sich die automatisch eingestellte Zeit in Schritten von 30 Minuten. Wenn die Einstellungszeit 10,0 anzeigt, erhöht sich bei jeder Betätigung die automatische Zeiteinstellung um jeweils 60 Minuten Um das automatisch eingestellte Programm abubrechen, stellen Sie die Zeit für das automatische Abschalten einfach auf 0,0 s ein

9 TIMER EIN-Taste

Drücken Sie diese Taste, um die Auto -an Zeitsequenz einzuleiten. Bei jedem Tastendruck wird die automatische Zeiteinstellung in 30 Minuten-Schritten erhöht. Wenn die Einstellungszeit 10,0 anzeigt, erhöht jedes Drücken die automatische Zeiteinstellung in Einheiten von 60 Minuten Um das Auto-Timer-Programm abubrechen, stellen Sie die Auto-An-Zeit einfach auf 0,0 ein.

Bedientasten

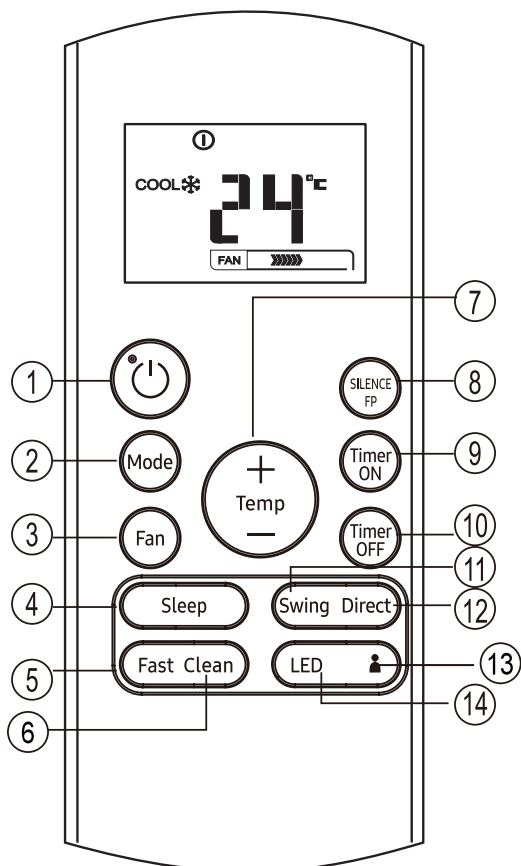

RG57A6/BGEF

- 11 SWING-Taste**
Dient zum Stoppen oder Starten der automatischen Schwenkfunktion der horizontalen Jalousie.
- 12 DIRECT-Taste**
Dient zum Ändern der Luftklappenbewegung und zum Einstellen der gewünschten Luftstromrichtung nach oben/unten. Die Luftklappe ändert sich bei jeder Betätigung um 6°
- 13 Follow me (Folgen)-Taste**
Drücken Sie diese Taste, um die Follow me (Folgen)-Funktion einzuleiten. Die Fernanzeige zeigt die tatsächliche Temperatur an ihrem Standort an. Die Fernbedienung sendet dieses Signal alle 3 Minuten an die Klimaanlage, bis Sie die Follow me (Folgen)-Taste erneut drücken. Die Klimaanlage bricht die Follow me (Folgen)-Funktion automatisch ab, wenn das Signal innerhalb eines Intervalls von 7 Minuten nicht empfangen wird.
- 14 LED-Taste**
die Innenbildschirmanzeige deaktivieren / aktivieren. Wenn die Taste gedrückt wird, wird die Innenbildschirmanzeige gelöscht, drücken Sie diese erneut, um die Anzeige zu beleuchten.

HINWEIS:

- Das Design der Tasten basiert auf einem typischen Modell und kann geringfügig von dem tatsächlich von Ihnen gekauften Gerät abweichen. Die tatsächliche Form wird vorherrschen.
- Alle beschriebenen Funktionen werden durch die Einheit erreicht. Wenn die Einheit nicht über diese Funktion verfügt, wird keine entsprechende Aktion ausgeführt, wenn Sie die entsprechende Taste auf der Fernbedienung drücken.
- Wenn bei der Funktionsbeschreibung große Unterschiede zwischen „Abbildung der Fernbedienung“ und „GEBRAUCHSANLEITUNG“ bestehen, hat die Beschreibung der „GEBRAUCHSANLEITUNG“ Vorrang.

LCD Anzeigen

Informationen werden angezeigt wenn die Fernbedienung eingeschaltet ist.

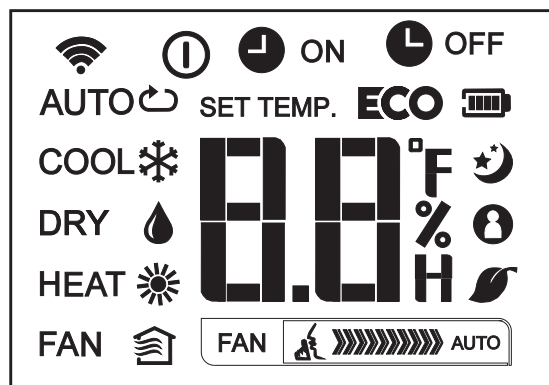

Anzeigemodus

AUTO COOL (KÜHLEN) DRY (TROCKEN)
WÄRMEN LÜFTER

- Wird angezeigt, wenn Daten übertragen werden.
- Wird angezeigt, wenn Fernsteuerung eingeschaltet ist.
- Batterieanzeige (niedrige Batteriererkennung)
- ECO** Wird angezeigt, wenn die ECO-Funktion aktiviert ist.
- ON Wird angezeigt, wenn die TIMER ON (ZEITSCHALTUHR EIN)-Zeit eingestellt ist.
- OFF Wird angezeigt, wenn die TIMER OFF (ZEITSCHALTUHR AUS)-Zeit eingestellt ist.
- Zeigt die eingestellte Temperatur oder Raumtemperatur oder die Zeit unter TIMER-Einstellung an.
- Wird im Sleep (Ruhe)-Modus angezeigt
- Zeigt an, dass die Klimaanlage im Follow me (Folgen)-Modus arbeitet
- Nicht verfügbar für diese Einheit
- Nicht verfügbar für diese Einheit

Anzeige der Lüftergeschwindigkeit

- FAN Langsame Geschwindigkeit
- FAN Mittlere Geschwindigkeit
- FAN Hohe Geschwindigkeit
- FAN Automatische Lüftergeschwindigkeit

Hinweis:

Alle in der Abbildung dargestellten Indikatoren dienen der übersichtlichen Darstellung. Während des tatsächlichen Betriebs werden jedoch nur die relativen Funktionszeichen im Anzeigefenster angezeigt

Wie man die Tasten bedient

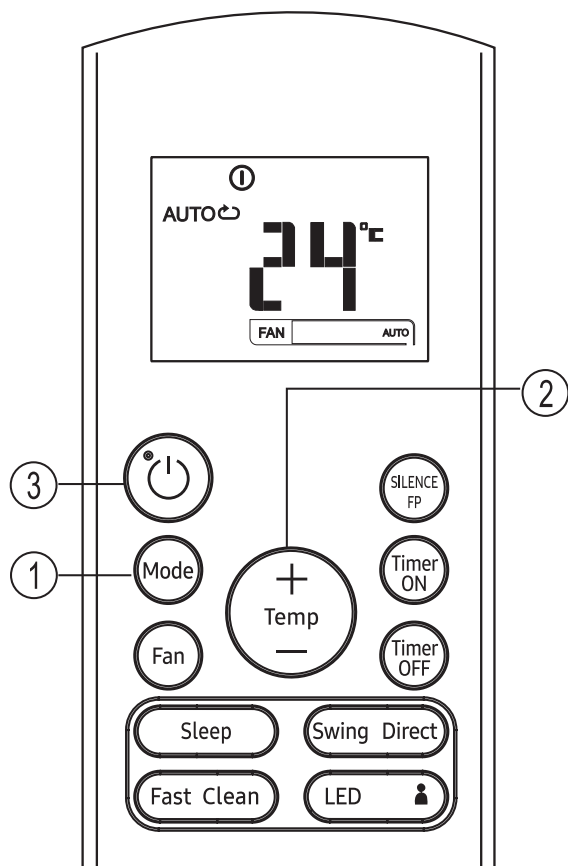

Automatischer Betrieb

Stellen Sie sicher, dass die Einheit angeschlossen ist und Strom zur Verfügung steht.

1. Drücken Sie die **MODUS**-Taste, um Auto auszuwählen.
2. Drücken Sie die **AUF / AB**-Tasten, um die gewünschte Temperatur einzustellen. Die Temperatur kann in einem Bereich zwischen 17° und 30°C in Schritten von 1°C eingestellt werden.
3. Drücken Sie die **EIN/AUS**-Taste, um die Klimaanlage zu starten.

HINWEIS

1. Im Auto-Modus kann die Klimaanlage den Kühl-, Lüfter- und Wärmungsmodus logisch auswählen, indem sie die Differenz zwischen der tatsächlichen Umgebungstemperatur und der Einstellungstemperatur an der Fernbedienung misst.
2. Im Auto-Modus können Sie die Lüftergeschwindigkeit nicht umschalten. Wurde bereits automatisch kontrolliert.
3. Wenn Ihnen der Auto-Modus nichtgefällt, kann der gewünschte Modus manuell ausgewählt werden.

Kühlung / Wärmung / Lüftungsbetrieb

Stellen Sie sicher, dass die Einheit angeschlossen ist und Strom zur Verfügung steht.

1. Drücken Sie die **MODE (MODUS)** -Taste, um zwischen den Modi COOL (KÜHLEN), HEAT (HEIZEN) (nur Kühl- und Wärmemodelle) oder FAN (LÜFTER) auszuwählen.
2. Drücken Sie die **UP/DOWN (AUF/AB)**-Tasten, um die gewünschte Temperatur einzustellen. Die Temperatur kann in einem Bereich zwischen 17° und 30°C in Schritten von 1°C eingestellt werden.
3. Drücken Sie die **FAN (LÜFTER)**-Taste, um die Lüftergeschwindigkeit in vier Schritten auszuwählen: Auto, Niedrig, Mittel oder Hoch.
4. Drücken Sie die **EIN/AUS**-Taste, um die Klimaanlage zu starten.

HINWEIS

Im FAN (LÜFTER)-Modus wird die Einstellungstemperatur nicht auf der Fernbedienung angezeigt, und die Raumtemperatur kann auch nicht gesteuert werden. In diesem Fall können nur Schritt 1, 3 und 4 durchgeführt werden.

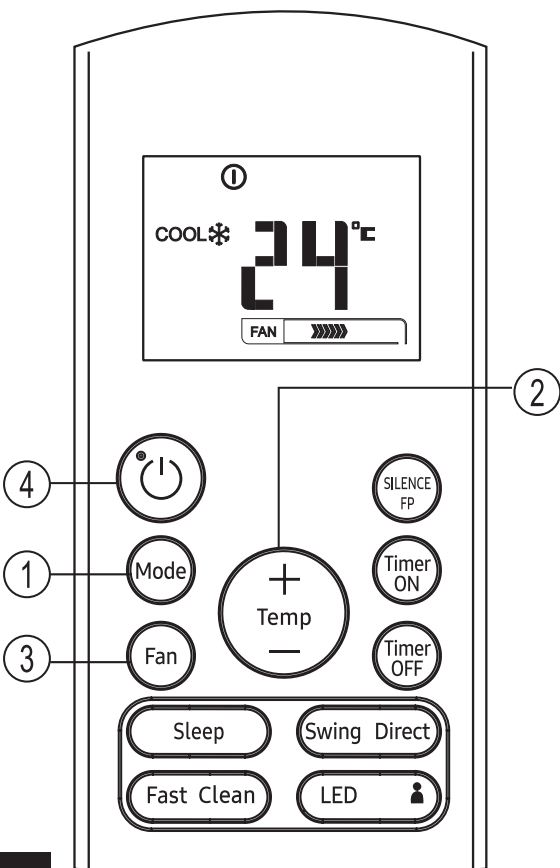

Wie man die Tasten bedient

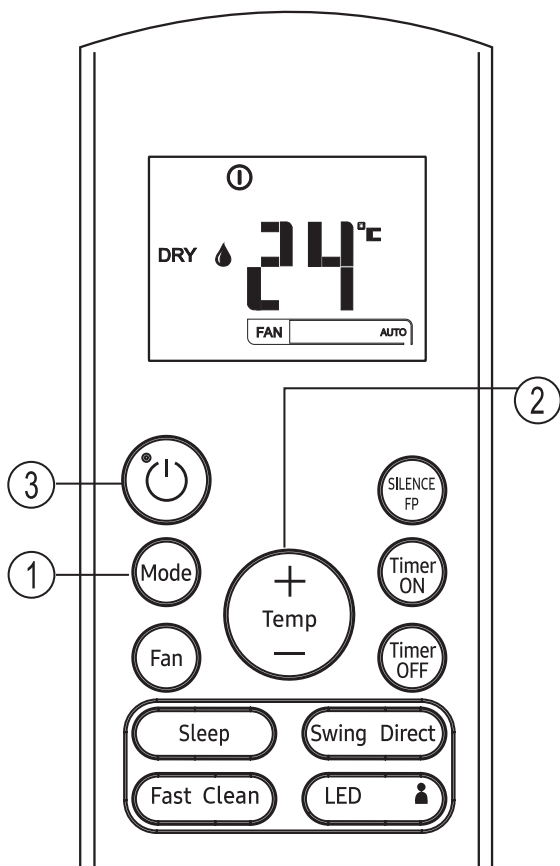

Luftentfeuchtungsbetrieb

Stellen Sie sicher, dass die Einheit angeschlossen ist und Strom zur Verfügung steht.

1. Drücken Sie die **MODUS**-Taste, um den TROCKNEN -Modus auszuwählen.
2. Drücken Sie die **UP/DOWN (AUF/AB)**-Tasten, um die gewünschte Temperatur einzustellen. Die Temperatur kann in einem Bereich zwischen 17° und 30°C in Schritten von 1°C eingestellt werden.
3. Drücken Sie die **EIN/AUS**-Taste, um die Klimaanlage zu starten.

HINWEIS

Im Luftentfeuchtungsmodus können Sie die Lüftergeschwindigkeit nicht umschalten. Wurde bereits automatisch kontrolliert.

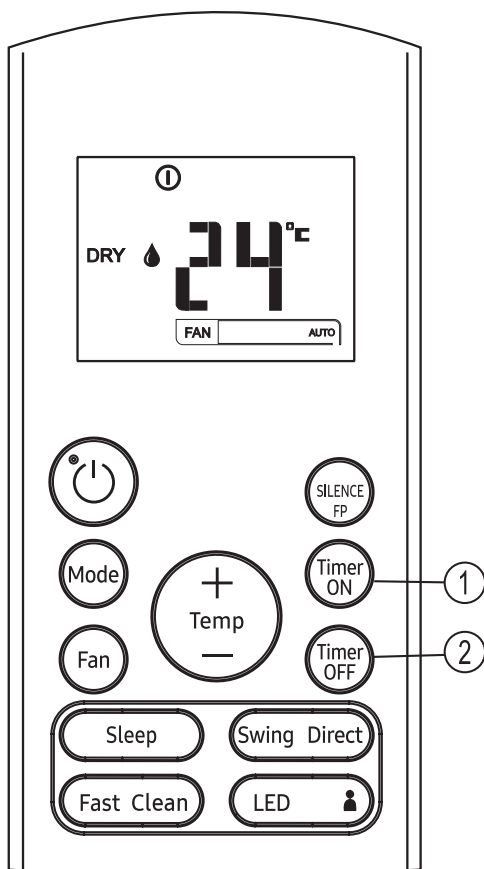

Timerbetrieb

Drücken Sie die TIMER ON (ZEITSCHALTUHR EIN)-Taste, um die automatische Einschaltzeit der Einheit einzustellen. Drücken Sie die TIMER OFF (ZEITSCHALTUHR AUS)-Taste, um die automatische Ausschaltzeit der Einheit einzustellen.

Einstellen der Auto-An-Zeit.

1. Drücken Sie die TIMER ON (ZEITSCHALTUHR EIN)-Taste. Die Fernbedienung zeigt TIMER ON (ZEITSCHALTUHR EIN), die letzte Einstellzeit für das automatische Einschalten und das Signal „H“ wird im LCD-Anzeigebereich angezeigt. Jetzt kann die Auto-An-Zeit zurückgesetzt werden, um den Vorgang zu starten.
2. Drücken Sie die TIMER ON (ZEITSCHALTUHR EIN)-Taste erneut um die gewünschte Auto-on Zeit einzustellen. Mit jedem Tastendruck erhöht sich die Zeit zwischen 0 und 10 Stunden um eine halbe Stunde und zwischen 10 und 24 Stunden um eine Stunde.
3. Nachdem Sie den TIMER auf EIN gestellt haben, gibt es eine Verzögerung von einer Sekunde, bevor die Fernbedienung das Signal an die Klimaanlage sendet. Nach ungefähr 2 Sekunden erlischt das Signal „H“ und die eingestellte Temperatur erscheint wieder im LCD-Anzeigefenster.

Einstellen der Auto-Aus-Zeit.

1. Drücken Sie die TIMER OFF (ZEITSCHALTUHR AUS)-Taste. Die Fernbedienung zeigt TIMER OFF (ZEITSCHALTUHR AUS), die letzte Zeit der automatischen Abschaltung und das Signal „H“ wird im LCD-Anzeigebereich angezeigt. Jetzt kann die Auto-Aus-Zeit zurückgesetzt werden, um den Vorgang anzuhalten.
2. Drücken Sie die TIMER OFF (ZEITSCHALTUHR AUS)-Taste wieder gewünschte Ausschaltzeit einzustellen. Mit jedem Tastendruck erhöht sich die Zeit zwischen 0 und 10 Stunden um eine halbe Stunde und zwischen 10 und 24 Stunden um eine Stunde.
3. Nachdem Sie den TIMER auf AUS gestellt haben, gibt es eine Verzögerung von einer Sekunde, bevor die Fernbedienung das Signal an die Klimaanlage sendet. Nach ungefähr 2 Sekunden erlischt das Signal „H“ und die eingestellte Temperatur erscheint wieder im LCD-Anzeigefenster.

▲ VORSICHT

- Die von der Fernbedienung für die Timer-Funktion festgelegte effektive Betriebszeit ist auf die folgenden Einstellungen begrenzt: 0,5, 1,0, 1,5, 2,0, 2,5, 3,0, 3,5, 4,0, 4,5, 5,0, 5,5, 6,0, 6,5, 7,0, 7,5, 8,0, 8,5, 9,0, 9,5, 10, 11, 12, 13, 14, 15, 16,17, 18, 19, 20, 21, 22, 23 und 24.

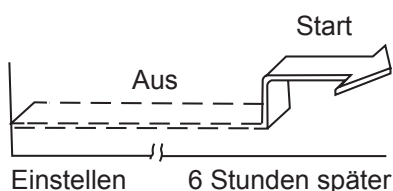
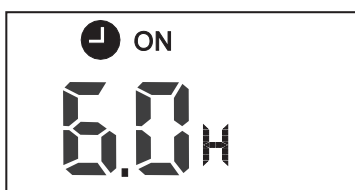
Beispiele der Timer-Einstellung**TIMER ON (ZEITSCHALTUHR EIN) (Auto-Ein-Betrieb)**

Die TIMER ON (ZEITSCHALTUHR EIN)-Funktion ist nützlich, wenn sich die Einheit automatisch einschalten soll, bevor Sie nach Hause zurückkehren. Die Klimaanlage schaltet sich automatisch zur eingestellten Zeit ein.

Beispiel:

Um die Klimaanlage in 6 Stunden einzuschalten.

- Drücken Sie die TIMER ON (ZEITSCHALTUHR EIN)-Taste. Die letzte Einstellung der Startzeit und das Signal „H“ wird im Anzeigebereich angezeigt.
- Drücken Sie die Taste TIMER ON (ZEITSCHALTUHR EIN), um auf der Anzeige TIMER ON (ZEITSCHALTUHR EIN) der Fernbedienung „6.0H“ anzuzeigen.
- Warten Sie 3 Sekunden und der digitale Anzeigebereich zeigt die Temperatur erneut an. Die Anzeige „TIMER ON (ZEITSCHALTUHR EIN)“ bleibt an und die Funktion ist aktiviert.

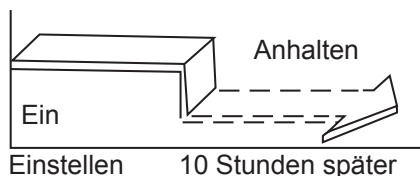

TIMER OFF (ZEITSCHALTUHR AUS) (Auto-Aus-Betrieb)

Die TIMER OFF (ZEITSCHALTUHR AUS) Funktion ist nützlich, wenn sich die Einheit automatisch abschalten soll, nachdem Sie zu Bett gehen. Die Klimaanlage wird automatisch zur eingestellten Zeitausschalten.

Beispiel:

Um die Klimaanlage in 10 Stunden auszuschalten.

1. Drücken Sie die TIMER OFF (ZEITSCHALTUHR AUS)-Taste. Die letzte Einstellung der Stoppzeit und das Signal „H“ werden im Anzeigebereich angezeigt.
2. Drücken Sie die Taste TIMER OFF (ZEITSCHALTUHR AUS), um auf der Anzeige TIMER OFF (ZEITSCHALTUHR AUS) der Fernbedienung „10H“ anzuzeigen.
3. Warten Sie 3 Sekunden und der digitale Anzeigebereich zeigt die Temperatur erneut an. Die Anzeige „TIMER OFF (ZEITSCHALTUHR AUS)“ bleibt an und die Funktion ist aktiviert.

KOMBI TIMER

(Gleichzeitige Einstellung von EIN und AUS)

TIMER OFF (ZEITSCHALTUHR AUS) → TIMER ON (ZEITSCHALTUHR EIN)

(Ein → Start → Betrieb anhalten)

Diese Funktion ist nützlich, wenn Sie die Klimaanlage nach dem Schlafengehen ausschalten und am Morgen nach dem Aufwachen oder wenn Sie nach Hause kommen wieder starten möchten

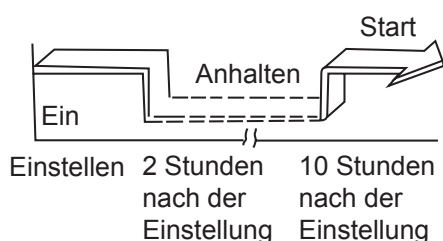
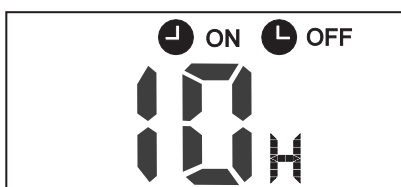

Beispiel:

Stoppen Sie die Klimaanlage 2 Stunden nach der Einstellung und starten Sie sie 10 Stunden nach der Einstellung erneut.

1. Drücken Sie die TIMER OFF (ZEITSCHALTUHR AUS)-Taste.
2. Drücken Sie die Taste TIMER OFF (ZEITSCHALTUHR AUS) erneut, um 2,0H in der Anzeige TIMER OFF (ZEITSCHALTUHR AUS) anzuzeigen.
3. Drücken Sie die TIMER ON (ZEITSCHALTUHR EIN)-Taste.
4. Drücken Sie erneut die Taste TIMER EIN, um 10H in der Anzeige TIMER EIN anzuzeigen.
5. Warten Sie 3 Sekunden und der digitale Anzeigebereich zeigt die Temperatur erneut an. Die Anzeige „TIMER EIN/AUS“ bleibt an und diese Funktion ist aktiviert.

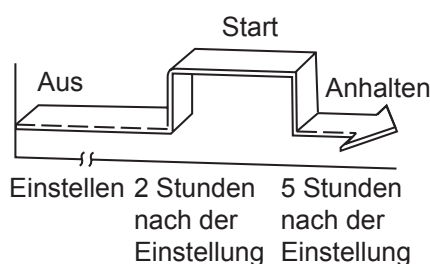

TIMER ON (ZEITSCHALTUHR EIN) → TIMER OFF (ZEITSCHALTUHR AUS)
(Aus → Start → Betrieb anhalten)
Diese Funktion ist nützlich, wenn Sie die Klimaanlage gestartet werden soll, bevor Sie aufwachen und hört auf nachdem Sie das Haus verlassen.

Beispiel:

Die Klimaanlage 2 Stunden nach der Einstellung anstellen und 5 Stunden nach der Anstellung ausschalten.

1. Drücken Sie die TIMER ON (ZEITSCHALTUHR EIN)-Taste.
2. Drücken Sie die Taste TIMER ON (ZEITSCHALTUHR EIN) erneut, um 2,0H in der Anzeige TIMER ON (ZEITSCHALTUHR EIN) anzuzeigen.
3. Drücken Sie die TIMER OFF (ZEITSCHALTUHR AUS)-Taste.
4. Drücken Sie die Taste TIMER AUS erneut, um 5,0H in der Anzeige TIMER AUS anzuzeigen.
5. Warten Sie 3 Sekunden und der digitale Anzeigebereich zeigt die Temperatur erneut an Die Anzeige „TIMER EIN/AUS“ bleibt an und diese Funktion ist aktiviert.

Gerät könnte den örtlichen nationalen Vorschriften entsprechen.

- In Kanada sollte es CAN ICES-3 (B)/NMB-3 (B) entsprechen.
- In den USA entspricht dieses Gerät Teil 15 der FCC-Bestimmungen. Der Betrieb unterliegt den folgenden zwei Bedingungen:
 - (1) Dieses Gerät darf keine schädlichen Interferenzen verursachen und
 - (2) Dieses Gerät muss alle empfangenen Interferenzen akzeptieren, einschließlich Interferenzen, die einen unerwünschten Betrieb verursachen können.

Änderungen oder Modifikationen, die nicht ausdrücklich von der für die Einhaltung der Bestimmungen verantwortlichen Partei genehmigt wurden, können die Berechtigung des Benutzers zum Betrieb des Geräts aufheben.

HINWEIS:

Dieses Gerät wurde getestet und entspricht den Grenzwerten für digitale Geräte der Klasse B gemäß Teil 15 der FCC-Bestimmungen. Diese Grenzwerte sollen einen angemessenen Schutz gegen schädliche Interferenzen bei Installationen in Wohngebieten bieten. Dieses Gerät erzeugt, verwendet und strahlt möglicherweise Hochfrequenzenergie aus und kann, wenn es nicht in Übereinstimmung mit den Anweisungen installiert und verwendet wird, Funkstörungen verursachen. Es kann jedoch nicht garantiert werden, dass bei einer bestimmten Installation keine Interferenzen auftreten. Wenn dieses Gerät den Radio- oder Fernsehempfang stört, was durch Aus- und Einschalten des Geräts festgestellt werden kann, sollte der Benutzer versuchen, die Störung durch eine oder mehrere der folgenden Maßnahmen zu beheben:

- Richten Sie die Empfangsantenne neu aus oder positionieren Sie sie neu.
- Vergrößern Sie den Abstand zwischen Gerät und Empfänger.
- Schließen Sie das Gerät an eine Steckdose an, die sich von dem Stromkreis unterscheidet, an den der Empfänger angeschlossen ist.
- Wenden Sie sich an den Händler oder einen erfahrenen Radio-/Fernsehtechniker.

Handhabung der Fernbedienung

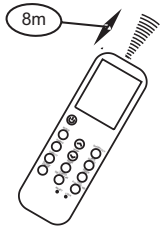
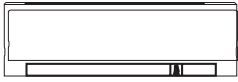

Standort der Fernbedienung.

- Verwenden Sie die Fernbedienung innerhalb eines Abstandes von 8 Metern vom Gerät und richten Sie diese auf den Empfänger. Der Empfang wird durch ein akustisches Signal bestätigt.

▲ VORSICHT

- Die Klimaanlage funktioniert nicht, wenn Vorhänge, Türen oder andere Materialien, die Signale von der Fernbedienung an die Inneneinheit blockieren.
- Verhindern Sie, dass Flüssigkeit auf die Fernbedienung fällt. Setzen Sie die Fernbedienung nicht direktem Sonnenlicht oder Hitze aus.
- Wenn das Infrarotsignalempfänger an der Inneneinheit direkter Sonneneinstrahlung ausgesetzt ist, funktioniert die Klimaanlage möglicherweise nicht ordnungsgemäß. Verwenden Sie Vorhänge, um zu verhindern, dass das Sonnenlicht auf den Empfänger fällt.
- Wenn andere elektrische Geräte auf die Fernbedienung reagieren, sollten Sie diese entweder entfernen oder wenden Sie sich an Ihren Händler.
- Lassen Sie die Fernbedienung nicht fallen. Mit Vorsicht behandeln.
- Stellen Sie keine schweren Gegenstände auf die Fernbedienung und treten Sie nicht darauf.

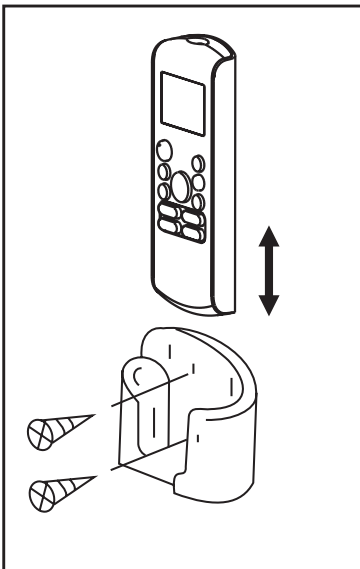

Verwendung der Halterung der Fernbedienung (optional)

- Die Fernbedienung kann mit einer Fernbedienungshalterung (nicht im Lieferumfang enthalten, separat erhältlich) an einer Wand oder Säule befestigt werden.
- Vergewissern Sie sich vor der Installation der Fernbedienung, dass die Klimaanlage die Signale richtig empfängt.
- Installieren Sie die Fernbedienung mit zwei Schrauben.
- Um die Fernbedienung ein- oder auszubauen, bewegen Sie sie in der Halterung nach oben oder unten.

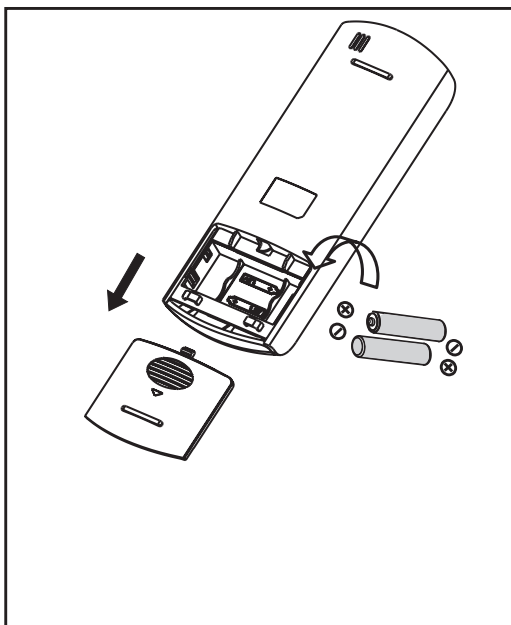

Austauschen von Batterien

Die folgenden Fälle weisen auf verbrauchte Batterien hin. Ersetzen Sie alte Batterien durch neue.

- Wenn ein Signal gesendet wird, wird kein Piepton abgegeben.
- Anzeige erlischt.

Die Fernbedienung wird von zwei Trockene Batterien (R03 / LR03×2) gespeist, die im hinteren Teil untergebracht und durch eine Abdeckung geschützt sind.

- (1) Entfernen Sie die Abdeckung im hinteren Teil der Fernbedienung.
- (2) Entfernen Sie die alten Batterien und legen Sie die neuen Batterien ein, setzen Sie die (+) und (-) Pole richtig.
- (3) Bringen Sie die Abdeckung wieder an.

HINWEIS: Wenn die Batterien entfernt werden, löscht die Fernbedienung jegliche Programmierung. Nach dem Einlegen neuer Batterien muss die Fernbedienung neu programmiert werden.

! VORSICHT

- Verwenden Sie keine alte und neue Batterien gleichzeitig oder Batterien unterschiedlichen Typs.
- Die Batterien nicht in der Fernbedienung lassen, wenn sie nicht für 2 oder 3 Monate nicht verwendet wird..
- Die Batterien nicht im Hausmüll entsorgen. Die gesonderte Sammlung solcher Abfälle für eine besondere Behandlung ist erforderlich.

Wartungsverfahren

Durchführen der Gaslecktests zur Reparatur

Im Falle einer Reparatur des Kältemittelkreislaufs muss das folgende Verfahren eingehalten werden, um die Entflammbarkeit zu berücksichtigen.

- 1 Entfernen Sie das Kältemittel.
- 2 Spülen Sie den Kältemittelkreislauf mit Inertgas.
- 3 Evakuierungen durchführen.
- 4 Spülen Sie den Kreislauf erneut mit Inertgas.
- 5 Öffnen Sie den Stromkreis.
- 6 Führen Sie Reparaturarbeiten durch.
- 7 Füllen Sie das System mit Kältemittel.
- 8 Spülen Sie das System aus Sicherheitsgründen mit Stickstoff.
- 9 Wiederholen Sie die vorherigen Schritte mehrmals, bis sich kein Kältemittel mehr im System befindet.

VORSICHT

- Druckluft oder Sauerstoff dürfen nicht verwendet werden.
- Spülen Sie das System mit Stickstoff, füllen Sie das Kältemittel ein, bis der Arbeitsdruck erreicht ist, lüften Sie in die Atmosphäre und ziehen Sie es dann in einen Vakuumzustand herunter.
- Für die endgültige Stickstoffeinblasladung muss das System auf Atmosphärendruck entlüftet werden.
- Das Verfahren ist beim Hartlöten der Rohrleitungen unbedingt erforderlich.
- Stellen Sie sicher, dass der Auslass der Vakuumpumpe nicht gegen Zündquellen geschlossen ist und Belüftung vorhanden ist.
- Legen Sie keine dauerhaften induktiven oder kapazitiven Lasten an die Schaltung an, ohne sicherzustellen, dass diese die zulässige Spannung und den zulässigen Strom für das verwendete Gerät nicht überschreitet.

Außerbetriebnahme

Folgende Voraussetzungen müssen vor und während der Stilllegung erfüllt sein:

- Vor der Außerbetriebnahme muss der Arbeiter mit den Produktdetails vertraut sein.
- Das gesamte Kältemittel muss sicher

zurückgewonnen werden.

- Vor Beginn des Prozesses sind Öl- und Kältemittelproben zu entnehmen, falls eine Analyse zur Wiederverwendung erforderlich ist.
 - Vor dem Starten des Prozesses muss eine Stromversorgung vorhanden sein.
- 1 Machen Sie sich mit den Ausstattungsdetails vertraut.
 - 2 Isolieren Sie das System elektrisch.
 - 3 Stellen Sie vor dem Starten des Vorgangs Folgendes sicher:
 - Für den Umgang mit Kältemittelflaschen stehen alle mechanischen Geräte zur Verfügung.
 - Alle PSA (persönliche Schutzausrüstung) stehen zur Wartung zur Verfügung.
 - Der Verwertungsprozess ist von einer sachkundigen Person zu überwachen.
 - Die Bergungsgeräte und Zylinder entsprechen den Normen.
 - 4 Wenn möglich, Kälteanlage absenken.
 - 5 Wenn kein Staubsaugen möglich ist, stellen Sie einen Verteiler her, damit das Kältemittel leicht aus den Systemteilen entfernt werden kann.
 - 6 Stellen Sie sicher, dass die Zylinder vor der Wiederherstellung auf die Waage gestellt werden.
 - 7 Führen Sie das Wiederherstellungssystem gemäß den Anweisungen des Herstellers aus.
 - 8 Überladen Sie die Zylinder nicht. (Nicht mehr als 80%)
 - 9 Achten Sie darauf, dass sich der Zylinder auch vorübergehend im maximalen Arbeitsdruck befindet.
 - 10 Vergewissern Sie sich nach dem Aufladen, dass die Zylinder und die Ausrüstung sofort von der Baustelle entfernt und alle Absperrventile geschlossen wurden
 - 11 Zurückgewonnenes Kältemittel darf nicht in andere Kälteanlagen eingefüllt werden, es sei denn, es wird gereinigt und geprüft.

Informationen zu den umweltrelevanten Verpflichtungen von Samsung und produktspezifischen gesetzlichen Verpflichtungen, z. REACH, WEEE, Batterien, besuchen Sie: samsung.com/de/aboutsamsung/samsungelectronics/corporatecitizenship/data_corner.html



Dieses Gerät ist mit R-32 gefüllt.

Klimatyzacja

Instrukcja obsługi /Instrukcja instalacji

AR09TXHQASINEU AR09TXHQBWKNEU AR12TXHQASINEU AR12TXHQBWKNEU
AR18TXHQASINEU AR18TXHQBWKNEU AR24TXHQASINEU AR24TXHQBWKNEU

- Dziękujemy za zakup tego klimatyzatora Samsung.
- Przed rozpoczęciem użytkowania tego urządzenia należy uważnie przeczytać niniejszą instrukcję i zachować ją do wykorzystania w przyszłości.



SAMSUNG

Spis treści

Środki ostrożności	03
---------------------------------	-----------

Instrukcja obsługi

Specyfikacja i Cechy Urządzenia.....	10
---	-----------

1. Wyświetlacz jednostki wewnętrznej.....	10
2. Temperatura robocza	11
3. Inne funkcje	12
4. Ustawianie kąta przepływu powietrza-	13
5. Obsługa ręczna (bez Pilota)	13

Pielęgnacja i Utrzymanie	14
---------------------------------------	-----------

Rozwiązywanie problemów	16
--------------------------------------	-----------

Instrukcja Instalacji

Akcesoria.....	19
Podsumowanie Instalacji – Jednostka Wewnętrzna	20
Części Urządzenia	21
Instalacja Jednostki Wewnętrznej.....	22
1. Wybierz lokalizację instalacji.....	22
2. Przymocuj płytę montażową do ściany	22
3. Wywierć w ścianie otwór na rury przyłączeniowe	23
4. Przygotuj rury czynnika chłodniczego	24
5. Podłącz wąż spustowy	24
6. Podłącz kabel sygnałowy	26
7. Zwiń rury i kable	27
8. Zamontuj jednostkę wewnętrzną	28
Instalacja Jednostki Zewnętrznej	29
1. Wybierz lokalizację instalacji.....	29
2. Zainstaluj złącze spustowe	30
3. Zamocuj jednostkę zewnętrzną	30
4. Podłącz kable sygnałowe i zasilające	32
Podłączenie Rurociągów Czynnika Chłodniczego	33
A. Uwaga na temat długości rur	33
B. Instrukcje połączenia – rury czynnika chłodzącego	33
1. Wytnij rury.....	33
2. Usuń zadziory	34
3. Opal końcówki rury	34
4. Podłącz rury	34
Odpowietrzanie	36
1. Instrukcje ewakuacji	36
2. Uwaga o dodawaniu czynnika chłodniczego	37
Kontrola Elektryczna I Szczelności	39
Testowe Uruchomienie	40

Środki Ostrożności

rzeczytaj Środki Ostrożności Przed Uruchomieniem i Instalacją.

Nieprawidłowa instalacja z powodu nieprzestrzegania instrukcji może spowodować poważne uszkodzenie lub obrażenia.

Powaga potencjalnych uszkodzeń lub urazów jest klasyfikowana jako **OSTRZEŻENIE** lub **UWAGA**.



OSTRZEŻENIE:

Ten symbol wskazuje na możliwość odniesienia obrażeń lub utraty życia.



UWAGA

Ten symbol wskazuje na możliwość szkód materialnych lub wystąpienia poważnych konsekwencji.



OSTRZEŻENIE

Urządzenie może być używane przez dzieci powyżej 8 roku życia oraz osoby o ograniczonych zdolnościach fizycznych, sensorycznych lub umysłowych lub z brakiem doświadczenia i wiedzy, jeśli są nadzorowane lub zapoznane z instrukcją użytkowania urządzenia w bezpieczny sposób i rozumieją zagrożenia z nim powiązane. Urządzenie nie może być używane jako zabawka dla dzieci. Czyszczenie i konserwacja nie mogą być wykonywane przez dzieci bez nadzoru (wymagania Normy EN).

To urządzenie nie jest przeznaczone do użytku przez osoby (wliczając dzieci) o ograniczeniach zdolności fizycznych, zmysłowych i psychicznych lub nie posiadających wiedzy ani doświadczenia, chyba że znajdują się pod nadzorem lub otrzymali instrukcję dotyczącą używania urządzenia od osób odpowiedzialnych za ich bezpieczeństwo. Dzieci powinny być nadzorowane, aby zapewnić, że nie bawią się urządzeniem (wymagania Normy IEC)

Klimatyzator powinien być używany tylko w celach, do których został stworzony: jednostka wewnętrzna nie nadaje się do instalacji w miejscach używanych do prania.



OSTRZEŻENIA DOTYCZĄCE UŻYTKOWANIA PRODUKTU

- Jeżeli wystąpi nietypowa sytuacja (np. zapach spalenizny), natychmiast wyłącz urządzenie i odłącz zasilanie. Aby uniknąć porażenia prądem, oparzenia lub innych obrażeń, skontaktuj się ze sprzedawcą w celu uzyskania dalszych informacji.
- **NIE** wkładaj palców, prętów ani innych przedmiotów do wlotu lub wylotu powietrza. Może to spowodować obrażenia, ponieważ wentylator może obracać się z dużą prędkością.
- **NIE** używaj łatwopalnego sprayu, takiego jak lakier do włosów, inny lakier lub farba w pobliżu urządzenia. Może to spowodować pożar lub spalanie.
- **NIE** uruchamiaj klimatyzatora w pobliżu gazów palnych. Emitowany gaz może zgromadzić się wokół urządzenia i spowodować wybuch.
- **NIE** używaj klimatyzatora w wilgotnym pomieszczeniu, jak łazienka lub pralnia. Zbyt duża ekspozycja na wodę może spowodować zwarcie komponentów elektrycznych.
- **NIE** wystawiaj ciała bezpośrednio na chłodne powietrze przez dłuższy czas.
- **NIE** pozwalaj dzieciom bawić się klimatyzacją. Dzieci powinny być nadzorowane przy urządzeniu przez cały czas.
- Jeśli klimatyzator jest używany razem z innymi urządzeniami grzewczymi, dokładnie przewietrz pomieszczenie, aby uniknąć niedoboru tlenu.
- W niektórych środowiskach funkcjonowania, takich jak kuchnie, serwerownie itp. zalecane jest stosowanie specjalnie zaprojektowanych urządzeń klimatyzacyjnych.
- Nie używać środków przyspieszających odszranianie lub czyszczących, innych niż zalecane przez firmę Samsung.
- Nie przekłuwaj ani nie pal.
- Należy być świadomym że substancje chłodzące nie posiadają zapachu.

OSTRZEŻENIA DOT. CZYSZCZENIA I KONSERWACJI

- Wyłącz urządzenie i odłącz zasilanie przed czyszczeniem. Nieprzestrzeganie tego może spowodować porażenie prądem.
- **NIE** myć klimatyzatora nadmierną ilością wody.
- **NIE** czyścić klimatyzatora palnymi środkami czyszczącymi. Palne środki czyszczące mogą spowodować pożar lub deformację.
- Produkt przechowywać w pomieszczeniu bez źródeł zapłonu (np. otwarty ogień, urządzenie na gaz, grzejnik elektryczny itp.)
- Należy zauważyć, że czynnik chłodniczy nie ma zapachu.
- Po montażu przykryć klimatyzator TORBĄ PE i zdjąć ją po uruchomieniu klimatyzatora.

UWAGA

- Wyłącz klimatyzator i odłącz zasilanie jeżeli nie będziesz go używał przez dłuższy czas.
- Wyłącz i odłącz urządzenie od zasilania w czasie burzy.
- Upewnij się, że skondensowana woda może być swobodnie odprowadzana z urządzenia.
- **NIE** dotykaj klimatyzatora mokrymi rękami. To może spowodować porażenie prądem.
- **NIE** używaj urządzenia w żadnym innym celu niż zamierzony.
- **NIE** wspinaj się na ani nie umieszczaj przedmiotów na urządzeniu zewnętrznym.
- **NIE** pozwól, aby klimatyzator działał przez długi czas, gdy drzwi lub okna są otwarte, lub gdy wilgotność powietrza jest bardzo wysoka.

OSTRZEŻENIA ELEKTRYCZNE

- Używaj tylko określonego przewodu zasilającego. Jeśli kabel zasilający jest uszkodzony, musi zostać wymieniony przez producenta, serwisanta albo inną wykwalifikowaną osobę, aby uniknąć niebezpieczeństwa.
- Utrzymuj wtyczkę zasilania w czystości. Usuń kurz i brud gromadzący się na lub wokół wtyczki. Brudne wtyczki mogą spowodować pożar lub porażenie prądem.
- **NIE** ciągnij za przewód zasilający, aby odłączyć urządzenie. Trzymaj mocno wtyczkę i wyciągnij ją z gniazdka. Pociągnięcie za przewód może go uszkodzić, co może doprowadzić do pożaru lub porażenia prądem.
- **NIE** modyfikuj długości przewodu zasilającego i nie używaj przedłużacza, aby zasilić urządzenie.
- **NIE** dopuść do tego, aby gniazdko elektryczne było dzielone z innymi urządzeniami. • Niepoprawne lub niewystarczające zasilanie może doprowadzić do pożaru lub porażenia prądem.
- W czasie instalacji produkt musi być odpowiednio uziemiony albo może nastąpić porażenie prądem.
- Przystępując do pracy z elektrycznością, przestrzegaj wszystkich lokalnych i krajowych norm dotyczących okablowania, przepisów i Instrukcji Obsługi. Kable należy podłączać ściśle, i bezpiecznie je zaciskać, aby zapobiec uszkodzeniu terminalu przez siły zewnętrzne. Niewłaściwe połączenia elektryczne mogą się przegrzewać i spowodować pożar, jak również porażenie prądem. Wszystkie połączenia elektryczne muszą być wykonane w zgodzie ze Schematem Połączeń Elektrycznych, który znajduje się na panelach jednostki wewnętrznej i zewnętrznej.
- Wszystkie przewody muszą być właściwie ułożone, aby zapewnić, że pokrywa panelu sterowania może być właściwie zamknięta. Jeżeli pokrywa panelu sterowania nie jest właściwie zamknięta, może to prowadzić do korozji i spowodować, że punkty połączeń na terminalu się rozgrzeją, zapalą lub doprowadzą do porażenia prądem.
- Podłączając zasilanie do stałego okablowania, rozłącznik dla wszystkich biegunów, mający przynajmniej 3mm prześwity we wszystkich biegunach i prąd upływowy mogący przekraczać 10mA, wyłącznik różnicowoprądowy (RCD) o znamionowym prądzie roboczym nieprzekraczającym 30mA, i odłączenie muszą być wbudowane w stałe okablowanie zgodnie z zasadami okablowania.

Zapamiętaj specyfikację bezpiecznika

Płytką obwodu urządzenia (PCB) została zaprojektowana z bezpiecznikiem zapewniającym zabezpieczenie izolacyjne. Specyfikacje dotyczące bezpiecznika są dostępne na płycie drukowanej, przykład:

Urządzenie wewnętrzne: T3,15AL/250VAC, T5AL/250VAC, T3,15A/250VAC, T5A/250VAC, itd.

Jednostka zewnętrzna: T20A/250VAC(<=jednostki 18000Btu/h), T30A/250VAC(>jednostki 18000Btu/h)

UWAGA: W przypadku urządzeń z czynnikiem chłodniczym R32 lub R290, jedynie ceramiczny bezpiecznik odporny na podmuch może zostać użyty.



OSTRZEŻENIA DOTYCZĄCE INSTALACJI PRODUKTU

1. Instalacja musi zostać wykonana przez autoryzowanego dealera albo specjalistę. Niewłaściwa instalacja może być przyczyną wycieku wody, porażenia prądem lub pożaru.
2. Instalacja musi przebiec według instrukcji instalacji. Nieprawidłowa instalacja może powodować wyciek wody, porażenie prądem lub pożar.
(W Ameryce Północnej instalacja musi być wykonana zgodnie z wymogami NEC i CEC wyłącznie przez upoważniony personel).
3. Skontaktuj się z autoryzowanym serwisantem w celu naprawy lub konserwacji tego urządzenia. To urządzenie powinno być zainstalowane w zgodzie z krajowymi regulacjami okablowania.
4. Używaj tylko dołączonych akcesoriów, części i określonych części w celu instalacji. Używanie niestandardowych części może doprowadzić do wycieku wody, porażenia prądem, pożaru, i spowodować awarię.
5. Zainstaluj urządzenie w stabilnym miejscu, które może utrzymać jego ciężar. Jeżeli wybrane miejsce nie może utrzymać wagi urządzenia, lub gdy instalacja nie została poprawnie przeprowadzona, urządzenie może spaść i spowodować poważne urazy i szkody.
6. Zamontuj przewody drenażowe zgodnie z instrukcjami zawartymi w tej instrukcji. Niewłaściwy drenaż może spowodować uszkodzenie wody w Twoim domu i mieniu.
7. W przypadku urządzeń z dodatkowym grzałką elektryczną **nie** instaluj urządzenia w odległości mniejszej niż 1 metr (3 stopy) od jakichkolwiek łatwopalnych materiałów.
8. **NIE** instaluj urządzenia w pomieszczeniu, w którym może znajdować się gaz palny, może to spowodować pożar. Jeśli wokół urządzenia zgromadzi się łatwopalny gaz, może to spowodować pożar.
9. Nie włączaj zasilania, dopóki wszystkie prace nie zostaną zakończone.
10. Przenosząc lub przedstawiając klimatyzator, należy skonsultować się z doświadczonymi technikami serwisowymi w celu odłączenia i ponownej instalacji urządzenia
11. Aby dowiedzieć się, jak zainstalować urządzenie tak, aby utrzymać jego ciężar, przeczytaj informacje w sekcjach „instalacja jednostki wewnętrznej” i „instalacja jednostki zewnętrznej”.
12. Jednostka zewnętrzna powinna być zainstalowana w otwartej przestrzeni, która jest zawsze wentylowana.
13. Należy przestrzegać lokalnych regulacji dotyczących gazu.
14. Aby pracować z czynnikiem chłodniczym, oczyścić go lub usunąć, a także aby otworzyć obieg czynnika chłodniczego, pracownik powinien posiadać certyfikat wydany przez akredytowane władze.
15. Nie instaluj jednostki wewnętrznej w następujących miejscach:
16. Miejsca wypełnione minerałami, rozpryskami oleju lub parą Spowoduje to niszczenie plastikowych części, co może prowadzić do awarii lub wycieku.
17. Miejsca znajdujące się blisko źródeł ciepła.
18. Miejsca, gdzie wytwarzane są substancje takie, jak: gaz siarkowy, chlor, kwas i zasady. Może to prowadzić do korozji rur i połączeń lutowanych.
19. Miejsca, które mogą powodować wyciek palnego gazu i zawieszenie włókien węglowych, łatwopalnego pyłu lub lotnych substancji łatwopalnych.
20. Miejsca, w których czynnik chłodniczy przecieka i się osadza.
21. Miejsca, w których zwierzęta mogą oddawać mocz na urządzenie. Może wtedy powstać amoniak.
22. Nie używaj jednostki wewnętrznej do konserwacji żywności, roślin, sprzętu i dzieł sztuki. Może to obniżyć ich jakość.
23. Nie instaluj jednostki wewnętrznej jeśli ma jakiegokolwiek problemy z odpływem.
24. Ponieważ Twój klimatyzator zawiera czynnik chłodniczy R-32, upewnij się, że jest zainstalowany, używany i przechowywany w pomieszczeniu, którego powierzchnia podłogi jest większa niż minimalna wymagana powierzchnia podłogi określona w następującej tabeli:

Typ montowany na ścianie	
m(kg)	A(m ²)
≤1,842	Brak wymagań
1,843	4,45
1,9	4,58
2,0	4,83
2,2	5,31
2,4	5,79
2,6	6,39
2,8	7,41
3,0	8,51

- m: Całkowity ładunek czynnika chłodniczego w systemie
- A : Minimalna wymagana powierzchnia podłogi
- WAŻNE: obowiązkowe jest wzięcie pod uwagę powyższej tabeli lub lokalnego prawa dotyczącego minimalnej przestrzeni życiowej lokalu.
- Minimalna wysokość instalacji jednostki wewnętrznej to 0.6m dla instalacji podłogowej, 1.8m dla ściany i 2.2m dla sufitu.

Instalacja jednostki zewnętrznej

- Instalując lub przenosząc produkt, nie mieszaj czynnika chłodniczego z innymi gazami, w tym powietrzem lub nieokreślonym czynnikiem chłodniczym. Niezastosowanie się może doprowadzić do zwiększenia ciśnienia, a w rezultacie pęknięcia lub obrażeń.
- Nie przecinać ani palić pojemnika z płynem chłodniczym ani rur.
- Pracując z czynnikiem chłodniczym, używaj czystych części takich, jak manometr, pompa próżniowa i waż napełniający.
- Instalację musi przeprowadzić personel wykwalifikowany do pracy z czynnikiem chłodniczym. Dodatkowo, zapoznaj się z przepisami i prawami.
- Uważaj, aby nie dopuścić obcych substancji (olej smarowy, czynnik chłodniczy, woda, itd.) do wnętrza rur. Kontakt z olejem lub czynnikiem chłodniczym pogarsza jakość rur, co skutkuje przeciekaniem. W celu przechowywania zabezpiecz ich otwory.
- Kiedy wymagana jest mechaniczna wentylacja, otwory wentylacyjne powinny być wolne od przeszkód.
- Utylizując produkt, przestrzegaj lokalnych praw i regulacji.
- Nie pracuj w pomieszczeniu zamkniętym.
- Miejsce pracy powinno być zablokowane.
- Rury czynnika chłodniczego powinny być zainstalowane w pozycji, gdzie nie ma żadnych substancji prowadzących do korozji.
- Przy instalacji powinny zostać przeprowadzone następujące czynności sprawdzające:
 - Wielkość ładunku zależy od wielkości pomieszczenia.
 - Urządzenia i wyloty wentylacyjne pracują prawidłowo i nie są zablokowane.
 - Oznakowania i znaki na sprzęcie powinny być widoczne i czytelne.
- W sytuacji wycieku czynnika chłodniczego przewietrz pomieszczenie. Gdy czynnik chłodniczy, który wyciekł, jest wystawiony na ogień, może to spowodować wytworzenie się toksycznych gazów.
- Upewnij się, że miejsce pracy jest wolne od substancji łatwopalnych.
- Aby oczyścić powietrze w czynniku chłodniczym, użyj pompy próżniowej.
- Należy zauważyć, że czynnik chłodniczy nie ma zapachu.
- Urządzenia nie są odporne na eksplozję, zatem muszą być zainstalowane bez ryzyka eksplozji.
- Ten produkt zawiera fluorowane gazy, które przyczyniają się do globalnego efektu cieplarnianego. W związku z tym nie należy odprowadzać gazów do atmosfery.
- Ponieważ ciśnienie robocze dla R-32 jest 1.6 raza większa niż to dla R-22, używaj wyłącznie określonych rur i narzędzi. W sytuacji wymiany modelu R-22 na model R-32 upewnij się, że konwencjonalne rury i nakrętki kielichowe są wymienione na specyficzne.
- Modele korzystające z czynnika chłodniczego R-32 mają inną średnicę gwintu dla portu ładowania, aby uniknąć awarii ładowania. Dlatego też sprawdź uprzednio jego średnicę (1/2 cala).
- Serwisowanie powinno być przeprowadzone zgodnie z zaleceniami producenta. W sytuacji gdy inne wykwalifikowane osoby biorą udział w serwisowaniu, powinno ono zostać przeprowadzone pod nadzorem osoby, która jest kompetentna w zakresie pracy z łatwopalnymi czynnikami chłodniczymi.

- Przy serwisowaniu urządzeń zawierających łatwopalne czynniki chłodnicze, wymagane są kontrole bezpieczeństwa, aby zminimalizować ryzyko zapłonu.
- Serwisowanie powinno zostać przeprowadzone zgodnie z kontrolowaną procedurą, aby zminimalizować ryzyko związane z łatwopalnym czynnikiem chłodniczym lub gazami.
- Nie instaluj urządzenia, gdy występuje ryzyko wycieku palnego gazu.
- Nie umieszczaj źródeł ciepła.
- Zachowaj ostrożność, aby nie wytworzyć w następujący sposób iskry:
 - Nie wyjmuj bezpieczników przy włączonym zasilaniu.
 - Nie rozłączaj wtyczki zasilania z gniazdka ściennego przy włączonym zasilaniu.
 - Zaleca się umieszczenie gniazdka wysoko. Umieść przewody tak, aby nie były zaplątane.
- Jeśli jednostka wewnętrzna nie jest kompatybilna z R-32, pojawi się sygnał błędu i urządzenie nie będzie działać.
- Po instalacji sprawdź, czy nie występują wycieki. Może się wytworzyć toksyczny gaz i jeśli wejdzie w kontakt ze źródłem zapłonu takim, jak termowentylator, piec czy butla kuchenki, upewnij się, że używane są tylko butle odzyskiwania czynnika chłodniczego.

Uwaga na temat Fluorowanych Gazów (Nie dotyczy urządzeń używających czynnika Chłodniczego)

1. Ten klimatyzator zawiera fluorowane gazy cieplarniane. Aby uzyskać szczegółowe informacje na temat rodzaju gazu i jego ilości, należy odnieść się do odpowiedniej etykiety na samym urządzeniu lub w „Instrukcji obsługi - karcie produktu” w opakowaniu jednostki zewnętrznej. (Tylko produkty Unii Europejskiej).
2. Instalację, serwis, konserwację i naprawę musi przeprowadzić certyfikowany technik znający to urządzenie.
3. Deinstalacja i recykling produktu może być przeprowadzona tylko przez certyfikowanego technika.
4. W przypadku urządzeń zawierających fluorowane gazy cieplarniane w ilościach co najmniej 5 ton ekwiwalentu CO₂, ale mniejszej niż 50 ton ekwiwalentu CO₂, jeżeli system ma zainstalowany system wykrywania wycieków, musi on być sprawdzany pod kątem wycieków co najmniej co 24 miesiące.
5. Kiedy urządzenie jest sprawdzane pod kątem przecieków, zdecydowanie zaleca się właściwe przechowywanie wszystkich kontroli.
6. Jeśli klimatyzator nie działa prawidłowo w trybie chłodzenia lub ogrzewania, istnieje możliwość, że płyn chłodzący wycieka z urządzenia. W przypadku jakichkolwiek wycieków, przerwać pracę, przewietrzyć pomieszczenie i natychmiast skonsultować się ze sprzedawcą w celu dopełnienia płynu chłodzącego.
7. Płyn chłodzący nie jest szkodliwy. Jednak w przypadku kontaktu z ogniem może wytwarzać szkodliwe gazy i istnieje ryzyko pożaru.
8. Podczas transportu zespołu wewnętrznego rury powinny być przykryte uchwyty zabezpieczającymi. Nie przemieszczać produktu, trzymając go za rury.
9. Może to spowodować wyciek gazu.
10. Nie przecinać ani palić pojemnika z płynem chłodniczym ani rur.
11. Nie kierować strumienia powietrza w kierunku kominka lub grzejnika.



OSTRZEŻENIE dotyczące użycia czynnika chłodniczego R32

- Kiedy korzysta się z łatwopalnego czynnika chłodniczego, urządzenie powinno być przechowywane w dobrze wentylowanym pomieszczeniu, gdzie powierzchnia pokoju odpowiada podanej roboczej powierzchni pokoju. Dla modeli z czynnikiem chłodniczym R32:
Urządzenie powinno zostać zainstalowane, być używane i przechowywane w pokoju o wielkości większej niż 4 m².
Urządzenie nie powinno być instalowane w niewentylowanym pomieszczeniu, jeżeli jest mniejsze niż 4m².
- W pomieszczeniach zamkniętych nie można stosować złączy mechanicznych wielokrotnego użytku ani połączeń kielichowych.
(Wymagania Normy **EN**).
- Złącza mechaniczne używane wewnątrz powinny mieć wskaźnik nie większy niż 3g/rok przy 25% maksymalnego dopuszczalnego ciśnienia. Gdy mechaniczne złącza są ponownie wykorzystywane w pomieszczeniach, części uszczelniające powinny zostać odnowione. Jeśli połączenia kielichowe są ponownie wykorzystywane w pomieszczeniach, część kielichowa powinna zostać ponownie wykonana.
(Wymagania Normy **UL**)

- Gdy mechaniczne złącza są ponownie wykorzystywane w pomieszczeniach, części uszczelniające powinny zostać odnowione. Jeśli połączenia kielichowe są ponownie wykorzystywane w pomieszczeniach, część kielichowa powinna zostać ponownie wykonana.
(Wymaganie normy IEC)
- W przypadku produktu wykorzystującego czynnik chłodniczy R-32 zainstaluj jednostkę wewnętrzną na ścianie na wysokości 1,8m lub więcej od podłogi.

Przygotowanie gaśnicy przeciwpożarowej

- Jeśli ma zostać wykonana praca na gorąco, powinien być dostępny odpowiedni sprzęt do gaszenia ognia.
- Suchy proszek lub gaśnica CO₂ powinny znajdować się w pobliżu miejsca ładowania.

Wolne od źródeł zapłonu

- Urządzenia należy przechowywać w miejscu, gdzie nie znajdują się stale działające źródła zapłonu (np. otwarte płomienie, działające urządzenie gazowe lub pracujący grzejnik elektryczny).
- Serwisujący inżynierowie nie mogą używać żadnych źródeł zapłonu, które stwarzają ryzyko ognia lub eksplozji.
- Potencjalne źródła zapłonu muszą znajdować się z daleka od miejsca pracy, w którym łatwopalny czynnik chłodniczy może zostać uwolniony do otoczenia.
- Miejsce pracy powinno zostać sprawdzone, aby zapewnić, że nie występują łatwopalne zagrożenia lub ryzyka zapłonu. Należy umieścić znak „Zakaz palenia”.
- Pod żadnym pozorem nie można używać potencjalnych źródeł zapłonu podczas wykrywania wycieków.
- Upewnij się, że uszczelnienia lub materiały uszczelniające nie uległy degradacji.
- Części bezpieczne to takie, z którymi można pracować w atmosferze łatwopalnej. Inne części mogą skutkować zapłonem z powodu wycieku.
- Komponenty wymień tylko na części określone przez firmę Samsung. Inne części mogą spowodować zapłon czynnika chłodniczego w atmosferze z powodu wycieku.

Wentylacja miejsca

- Upewnij się, że miejsce pracy jest dobrze wentylowane przed rozpoczęciem pracy na gorąco.
- Należy wentylować nawet podczas pracy.
- Wentylacja powinna bezpiecznie rozproszyć wszelkie uwolnione gazy i najlepiej wyrzucić je do atmosfery.
- Należy wentylować nawet podczas pracy.

Metody wykrywania wycieku

- Detektor wycieku powinien być kalibrowany w miejscu wolnym od czynnika chłodniczego.
- Upewnij się, że detektor nie jest potencjalnym źródłem zapłonu.
- Detektor wycieku powinien być ustawiony na LFL (dolna granica palności).
- Powinno się unikać używania detergentów zawierających chlor w celu czyszczenia, ponieważ chlor może reagować z czynnikiem chłodniczym i doprowadzić do korozji rur.
- Jeśli zachodzi podejrzenie wycieku, należy usunąć nieosłonięte płomienie.
- Jeśli podczas lutowania zostanie wykryty wyciek, cały czynnik chłodniczy powinien zostać odzyskany z produktu lub wyizolowany (np. używając zaworów odcinających). Nie powinien zostać bezpośrednio uwolniony do środowiska. Azot wolny od tlenu (OFN) powinien zostać użyty do oczyszczenia systemu przed i podczas lutowania.
- Miejsce pracy powinno zostać sprawdzone odpowiednim detektorem czynnika chłodniczego przed i podczas pracy.
- Upewnij się, że detektor wycieku jest odpowiedni do użycia z łatwopalnymi czynnikami chłodniczymi.

Oznakowanie

- Części powinny zostać oznakowane, aby zapewnić, że zostały wycofane z użytku i opróżnione z czynnika chłodniczego.
- Oznakowania powinny być opatrzone datą.
- Upewnij się, że oznakowania są umieszczone na systemie w celu powiadomienia, że zawiera on łatwopalny czynnik chłodniczy.

Odzyskiwanie

- Usuwając czynnik chłodniczy z systemu w celu serwisowania lub wycofania z użytku, zaleca się usunąć cały czynnik chłodniczy.
- Przenosząc czynnik chłodniczy do butli, upewnij się, że używane są tylko butle odzyskiwania czynnika chłodniczego.
- Wszystkie butle używane do odzyskanego czynnika chłodniczego powinny być oznakowane.

- Butle powinny być wyposażone w zawory nadmiarowe ciśnienia i zawory odcinające w odpowiedniej kolejności.
- Puste butle odzyskiwania powinny zostać opróżnione i schłodzone przed zabiegiem odzyskiwania.
- System odzyskiwania powinien działać normalnie zgodnie z określonymi instrukcjami i powinien być odpowiedni do odzyskiwania czynnika chłodniczego.
- Dodatkowo, skale kalibracji powinny działać normalnie.
- Węże powinny być wyposażone w szczelne złączki.
- Przed rozpoczęciem odzyskiwania sprawdź status systemu odzyskiwania i stan uszczelnienia. W razie podejrzeń skonsultuj się z producentem.
- Odzyskany czynnik chłodniczy powinien zostać zwrócony dostawcy we właściwych butlach odzyskiwania z dołączoną Kartą Przekazania Odpadów.
- Nie mieszaj czynników chłodniczych w urządzeniach odzyskiwania lub butlach.
- Jeśli sprężarki lub oleje sprężarkowe należy usunąć, upewnij się, że zostały opróżnione w akceptowalnym stopniu, aby zapewnić, że łatwopalny czynnik chłodniczy nie pozostaje w smarze.
- Proces opróżnienia powinien zostać przeprowadzony przed przesłaniem sprężarki do dostawców.
- Aby przyspieszyć proces, dozwolone jest tylko elektryczne ogrzewanie korpusu sprężarki.
- Należy bezpiecznie odprowadzić olej z systemu.
- Przy instalacji z czynnikiem chłodniczym (R-32) używaj dedykowanych narzędzi i materiałów rurowych. Ponieważ ciśnienie czynnika chłodniczego, R-32 jest około 1.6 razy większe niż to dla R-22, niezastosowanie się do użycia dedykowanych narzędzi i materiałów rurowych może spowodować pęknięcie lub obrażenia. Co więcej, może spowodować poważne wypadki takie, jak wyciek wody, porażenie prądem czy pożar.
- Nigdy nie instaluj sprzętu napędzanego silnikiem, aby zapobiec zapłonowi.
- W przypadku awarii natychmiast wyłącz klimatyzator i odłącz cały system zasilania. Następnie skonsultować się z personelem autoryzowanego serwisu.



***Prawidłowa utylizacja tego produktu
(Zużyty sprzęt elektryczny i elektroniczny)***

(Dotyczy krajów z osobnymi systemami zbiórki)

To oznaczenie na produkcie, akcesoriach lub literaturze wskazuje, że produktu i jego akcesoriów elektronicznych (np. Ładowarki, zestawu słuchawkowego, kabla USB) nie należy wyrzucać wraz z innymi odpadami domowymi po zakończeniu ich okresu użytkowania. Aby zapobiec możliwym szkodom dla środowiska lub zdrowia ludzkiego wynikającym z niekontrolowanego usuwania odpadów, należy oddzielić te przedmioty od innych rodzajów odpadów i poddać je recyklingowi w sposób odpowiedzialny, aby promować zrównoważone ponowne wykorzystanie zasobów materialnych.

Użytkownicy domowi powinni skontaktować się ze sprzedawcą, u którego zakupili ten produkt, lub z lokalnym urzędem rządowym, aby uzyskać szczegółowe informacje na temat tego, gdzie i jak mogą zabrać te produkty do bezpiecznego dla środowiska recyklingu.

Użytkownicy biznesowi powinni skontaktować się ze swoim dostawcą i sprawdzić warunki umowy zakupu.

Tego produktu i jego akcesoriów elektronicznych nie należy mieszać z innymi odpadami komercyjnymi w celu usunięcia.



Prawidłowa utylizacja baterii w tym produkcie

Oznaczenie na akumulatorze, instrukcji lub opakowaniu oznacza, że akumulatorów tego produktu nie należy wyrzucać wraz z innymi odpadami komunalnymi po zakończeniu ich okresu użytkowania. Oznaczone symbole chemiczne Hg, Cd lub Pb wskazują, że akumulator zawiera rtęć, kadm lub ołów powyżej poziomów odniesienia określonych w dyrektywie WE 2006/66.

Specyfikacja i Cechy Urządzenia

Wyświetlacz jednostki wewnętrznej

UWAGA: Różne modele mają różne panele przednie i okna wyświetlaczy. Nie wszystkie wskaźniki opisane poniżej są dostępne dla zakupionego klimatyzatora. Sprawdź okno wyświetlacza zakupionego urządzenia wewnętrznego. Ilustracje w tym podręczniku służą wyłącznie celom informacyjnym. Rzeczywisty kształt jednostki wewnętrznej może się nieznacznie różnić. Rzeczywisty kształt ma pierwszeństwo.

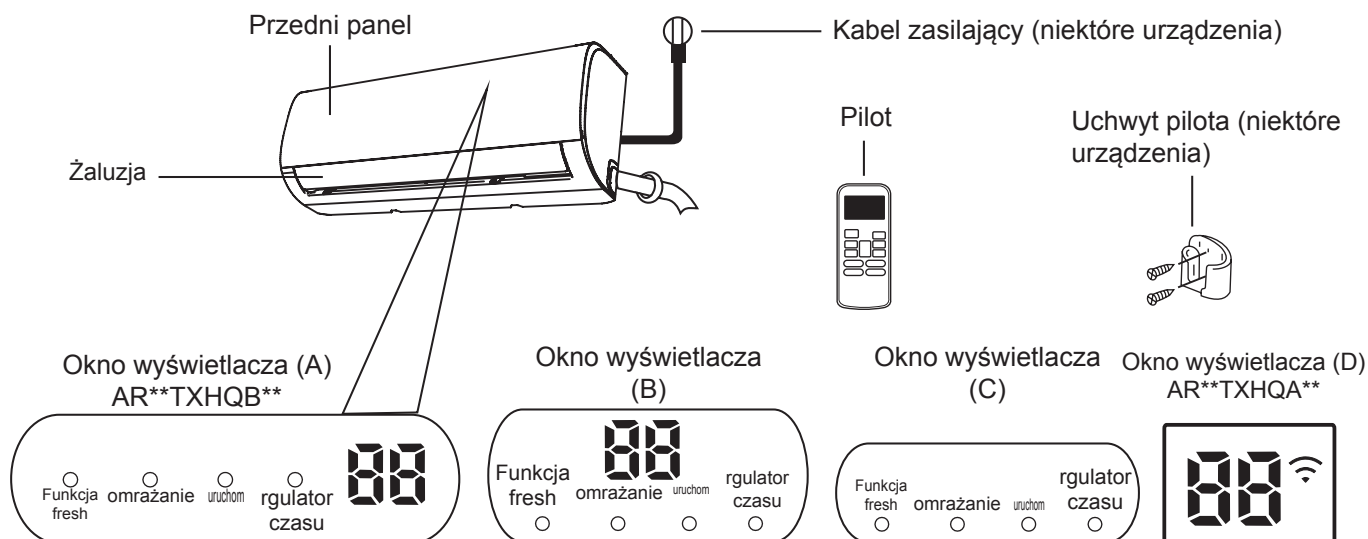

„Fresh” kiedy funkcja „Fresh” jest uruchomiona (niektóre urządzenia)

„defrost” kiedy funkcja rozmrażania jest uruchomiona.

„run (uruchom)” kiedy urządzenie jest włączone.

„timer” kiedy TIMER jest włączony

„Wi-Fi” kiedy funkcja Obsługi Bezprzewodowej jest włączona (niektóre urządzenia)

„88” Wyświetla temperaturę, tryb pracy i kody błędów:
Kiedy funkcja ECO (niektóre urządzenia) jest aktywowana, '88' stopniowo oświetla, jeden po drugim E -- [-- 0 --ustawiona temperatura EW interwałach jednosekundowych

„01” przez 3 sekundy, gdy:

- Ustawiony jest TIMER ON (jeśli urządzenie jest w trybie OFF, „01” pozostaje na wyświetlaczu, jeżeli ustawiony jest TIMER ON)
- Włączone są funkcje FRESH, SWING, TURBO, lub SILENCE „0F” przez 3 sekundy, gdy:
- Ustawiony jest TIMER OFF
- Wyłączone są funkcje FRESH, SWING, TURBO, lub SILENCE

„cF” gdy włączona jest funkcja przeciw zimnemu powietrzu

„dF” podczas odmrażania (dla modeli chłodzących i grzewczych)

„SE” podczas samooczyszczania urządzenia (niektóre urządzenia)

„FP” gdy funkcja ogrzewania 8°C jest włączona (niektóre urządzenia)

Znaczenie kodów
wyświetlacza

Temperatura robocza

Kiedy Twój klimatyzator jest używany poza następującymi zakresami temperatury, mogą zostać uruchomione pewne procedury bezpieczeństwa, przez co urządzenie się wyłączy.

Typ Podziału Falownika

	Tryb CHŁODZENIA	Tryb OGRZEWANIA	Tryb OSUSZ
Temperatura pokojowa	17°C - 32°C (62°F - 90°F)	0°C - 30°C (32°F - 86°F)	10°C - 32°C (50°F - 90°F)
Temperatura zewnętrzna	0°C - 50°C (32°F - 122°F)	-15°C - 30°C (5°F - 86°F)	0°C - 50°C (32°F - 122°F)
	-15°C - 50°C (5°F - 122°F) (w modelach z niskotemperaturowymi układami chłodzenia.)		
	0°C - 52°C (32°F - 126°F) (dla specjalnych modeli tropikalnych)		0°C - 52°C (32°F - 126°F) (dla specjalnych modeli tropikalnych)

DLA JEDNOSTEK ZEWNĘTRZNYCH Z DODATKOWĄ GRZEJNIKIEM ELEKTRYCZNYM

Jeśli temperatura zewnętrzna jest niższa niż 0°C (32°F), zalecamy ciągłe podłączenie urządzenia, aby zapewnić płynną pracę urządzenia.

Aby jeszcze bardziej zoptymalizować wydajność urządzenia, wykonaj następujące kroki:

- Zamknij drzwi i okna.
- Ogranicz zużycie energii, używając funkcji TIMER ON i TIMER OFF.
- Nie blokuj wlotów i wylotów powietrza.
- Regularnie sprawdzaj i czyść filtry powietrza.

Poradnik dotyczący używania pilota na podczerwień nie jest zawarty w tym przewodniku. Nie wszystkie funkcje są dostępne dla tego klimatyzatora, sprawdź wewnętrzny wyświetlacz i pilot zakupionego urządzenia.

Inne funkcje

• Auto-Restart (niektóre urządzenia)

Jeśli urządzenie straci zasilanie, po przywróceniu zasilania nastąpi automatyczny restart z poprzednimi ustawieniami.

• Anty-pleśń (niektóre urządzenia)

Podczas wyłączenia urządzenia z trybu COOL, AUTO (COOL) lub DRY, klimatyzator będzie dalej pracował przy bardzo niskiej mocy, aby wysuszyć skroploną wodę i zapobiec przyrostowi pleśni.

• Obsługa bezprzewodowa (niektóre urządzenia)

Sterowanie bezprzewodowe pozwala na kontrolowanie klimatyzatora, używając telefonu komórkowego i połączenia bezprzewodowego.

Dostęp do portów USB, wymiana i konserwacja muszą być wykonane przez profesjonalny personel.

• Pamięć kąta żaluzji (niektóre urządzenia)

Przy włączeniu urządzenia żaluzja automatycznie powróci do poprzedniego kąta.

• Detekcja wycieku czynnika chłodniczego (niektóre urządzenia)

Jednostka wewnętrzna automatycznie wyświetli „EC” lub „ELOC” lub zaświecą się światła LED (w zależności od modelu), kiedy zostanie wykryty wyciek czynnika chłodniczego.

• Funkcja Sleep

Pobieranie energii kiedy śpisz (i nie, potrzebujesz takich samych ustawień temperatury aby było Ci wygodnie). Ta funkcja może być uruchomiona tylko poprzez pilota. Funkcja Sleep nie jest dostępna w trybie FAN lub DRY. Naciśnij przycisk **SLEEP** (SPAC), kiedy jesteś gotowy do snu. W trybie COOL urządzenie zwiększy temperaturę o 1°C (2°F) po 1 godzinie i zwiększy o kolejny 1°C (2°F) po następnej godzinie.

W trybie HEAT urządzenie zmniejszy temperaturę o 1°C (2°F) po 1 godzinie i zmniejszy o kolejny 1°C (2°F) po następnej godzinie.

Funkcja snu zatrzyma się po 8 godzinach i system będzie dalej pracować z ostatnią temperaturą.

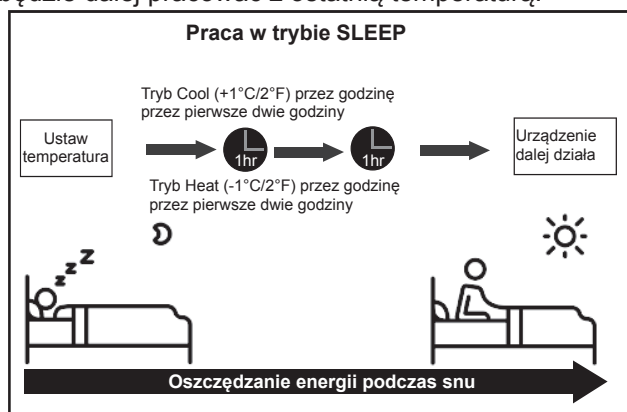

• Ustawianie Kąta Przepływu Powietrza

Ustawianie pionowego kąta przepływu powietrza

Gdy urządzenie jest włączone, używaj przycisku **SWING/DIRECT** na pilocie, aby ustawić kierunek (kąta pionowy) przepływu powietrza. Aby dowiedzieć się więcej, zajrzyj do Instrukcji Obsługi Pilota.

UWAGA NA TEMAT KĄTÓW ŻALUZJI

Korzystając z trybu COOL lub DRY, nie ustawiaj żaluzji na zbyt pionowym kącie na dłuższy czas. Może to spowodować kondensację wody na żaluzji, która spadnie na podłogę lub meble.

Używając trybu COOL lub HEAT, ustawienie żaluzji na zbyt pionowym kącie może obniżyć wydajność urządzenia z powodu ograniczonego przepływu powietrza.

Ustawianie poziomego kąta przepływu powietrza

Poziomy kąt przepływu powietrza musi zostać ustawiony ręcznie. Chwyć za drążek deflektora (zobacz **Rys. B**) i ręcznie dostosuj preferowany kierunek.

Dla niektórych urządzeń poziomy kąt przepływu powietrza może być ustawiony pilotem. Sprawdź Instrukcję Obsługi Pilota.

Obsługa ręczna (bez pilota)

! UWAGA

Przycisk ręczny jest przeznaczony wyłącznie do celów testowania i obsługi awaryjnej. Nie stosuj tej funkcji, chyba, że pilot się zgubił i jest to absolutnie konieczne. Aby powrócić do regularnego trybu obsługi, użyj pilota, aby włączyć urządzenie. Zanim zaczniesz obsługiwać urządzenie ręcznie, urządzenie musi być wyłączone. Aby obsłużyć urządzenie ręcznie:

1. Otwórz przedni panel urządzenia wewnętrznego.
2. Zlokalizuj przycisk **MANUAL CONTROL**(STEROWANIE RĘCZNE) po prawej stronie urządzenia.
3. Naciśnij przycisk **MANUAL CONTROL**(STEROWANIE RĘCZNE) jeden raz, aby aktywować tryb FORCED AUTO (WYMUSZONE AUTO).
4. Naciśnij jeszcze raz przycisk **MANUAL CONTROL**(STEROWANIE RĘCZNE), aby aktywować tryb FORCED COOLING (WYMUSZONE CHŁODZENIE).
5. Naciśnij przycisk **MANUAL CONTROL**(STEROWANIE RĘCZNE) po raz trzeci, aby wyłączyć urządzenie.
6. Zamknij przedni panel.

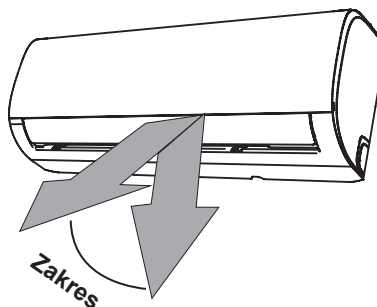

UWAGA: Nie ruszaj żaluzji ręką. Spowoduje to rozregulowanie żaluzji. Jeśli to nastąpi, wyłącz urządzenie i odłącz je od zasilania na kilka sekund, a następnie ponownie uruchom urządzenie. To zresetuje żaluzję.

Rys. A

! UWAGA

Nie kładź palców do środka lub w pobliżu dmuchawy i ssącej strony urządzenia. Wentylator wysokiej prędkości znajdujący się wewnątrz urządzenia może spowodować obrażenia.

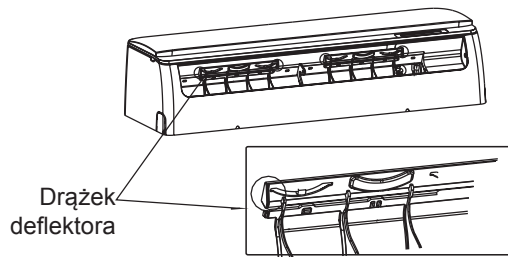

Rys. B

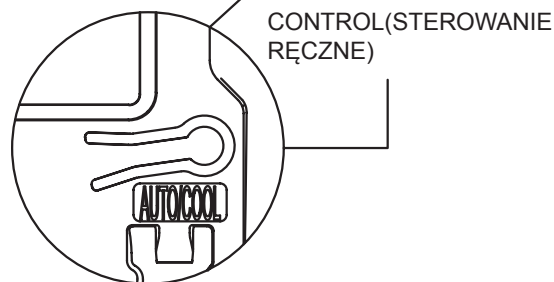
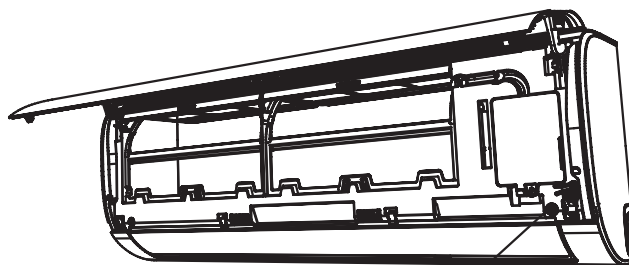

PIELĘGNACJA I UTRZYMANIE

Czyszczenie urządzenia wewnętrznego

PRZED CZYSZCZENIEM LUB KONSERWACJĄ

**ZAWSZE WYŁĄCZAJ KLIMATYZATOR
I ODŁĄCZ GO OD ZASILANIA ZANIM
ZACZNIESZ GO CZYŚCIĆ LUB
KONSERWOWAĆ.**

UWAGA

Aby wytrzeć urządzenie do sucha, używaj tylko miękkiej, suchej ściereki. Jeśli urządzenie jest wyjątkowo brudne, do czyszczenia możesz użyć szmatki zmoczonej w ciepłej wodzie.

- **NIE** używaj chemikaliów ani chemicznie nasączonych ścierek do czyszczenia urządzenia.
- **NIE** używaj benzenu, rozcieńczalnika, proszku do polerowania ani innych rozpuszczalników do czyszczenia urządzenia. Mogą powodować pęknięcie lub deformację plastikowej powierzchni.
- **NIE** używaj wody o temperaturze wyższej niż 40 °C (104 °F) do czyszczenia przedniego panelu. Może to spowodować deformację panelu lub jego odbarwienie.

Czyszczenie filtra powietrza

Zapchany klimatyzator może zmniejszyć chłodniczą wydajność urządzenia i a także być niekorzystny dla zdrowia. Dopilnuj czyszczenia filtra co dwa tygodnie.

1. Unieść przedni panel jednostki wewnętrznej.
2. Najpierw naciśnij wypustkę na końcu filtra, aby poluzować klamrę, podnieś ją i pociągnij do siebie.
3. Teraz wyjmij filtr.
4. Jeśli Twój filtr ma mały filtr odświeżania powietrza, odepnij go od większego filtra. Oczyszcz go ręcznym odkurzaczem.
5. Oczyszcz duży filtr powietrza ciepłą wodą z mydłem. Użyj łagodnego detergentu.

6. Opłucz filtr czystą wodą, a następnie strząśnij nadmiar wody.
7. Osusz go w chłodnym, suchym miejscu i nie wystawiaj go na bezpośrednie światło słoneczne.
8. Po wyschnięciu, ponownie przypnij filtr odświeżania powietrza do większego filtra i wsuń go do jednostki wewnętrznej.
9. Zamknij przedni panel jednostki wewnętrznej.

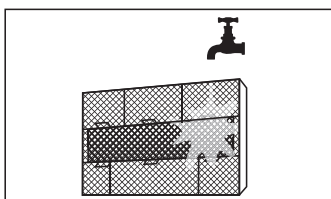
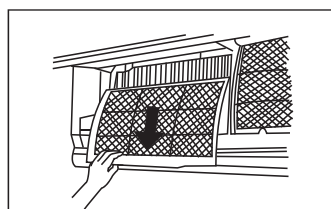
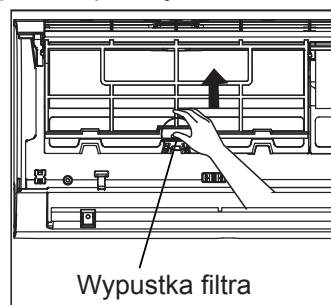

UWAGA

- Przed wymianą filtra lub czyszczeniem, wyłącz urządzenie i odłącz zasilanie.
- Zdejmując filtr, nie dotykaj metalowych części urządzenia. Ostre metalowe krawędzie mogą Cię skaleczyć.
- Nie używaj wody do czyszczenia wnętrza jednostki wewnętrznej. Może to zniszczyć izolację i spowodować porażenie prądem.
- Podczas suszenia nie wystawiaj filtra na bezpośrednie światło słoneczne. Może to skurczyć filtr.

UWAGA

- Wszelka konserwacja i czyszczenie jednostki zewnętrznej powinny być wykonane przez autoryzowanego dealera lub licencjonowanego serwisanta.
- Wszelkie naprawy urządzenia powinny być wykonane przez autoryzowanego dealera lub licencjonowanego serwisanta.

Konserwacja – Długie Okresy bez Użytkowania

Jeśli planujesz nie używać klimatyzatora przez dłuższy czas, wykonaj następujące kroki:

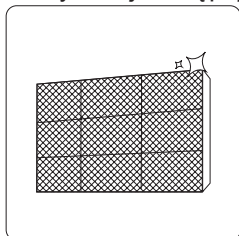

Wyczyść wszystkie filtry

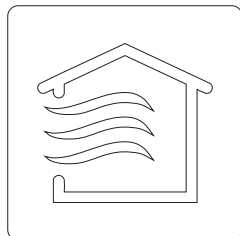

Włącz funkcję FAN aż urządzenie całkowicie wyschnie.



Wyłącz urządzenie i odłącz zasilanie

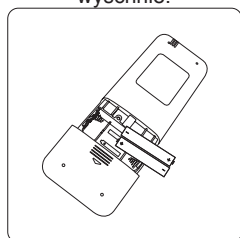

Wyjmij baterie z pilota zasilanie

Konserwacja – Inspekcja Przed Sezonem

Po długich okresach bez użytkowania lub przed okresami częstego użytkowania, wykonaj następujące kroki:

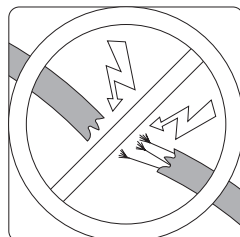

Sprawdź, czy kable są uszkodzone

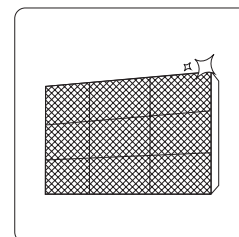

Wyczyść wszystkie filtry



Sprawdź, czy są jakieś wycieki

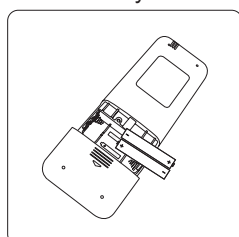

Wymień baterie

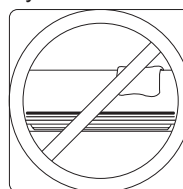

Upewnij się, że nic nie blokuje wlotów i wylotów powietrza

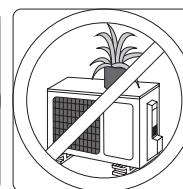

Rozwiązywanie problemów

ŚRODKI OSTROŻNOŚCI

Jeśli wystąpiła JAKAKOLWIEK z poniższych sytuacji, natychmiast wyłącz urządzenie!

- Kabel zasilający jest uszkodzony lub nienaturalnie ciepły
- Czujesz zapach spalenizny
- Urządzenie emituje głośne lub nietypowe dźwięki
- Bezpiecznik zasilania się przepalił lub wyłącznik obwodu często się zacina
- Woda lub inne obiekty wpadły lub wypadły z urządzenia

NIE PRÓBUJ NAPRAWIAĆ TEGO SAMEMU! NATYCHMIAST SKONTAKTUJ SIĘ Z AUTORYZOWANYM SERWISANTEM!

Częste problemy

Następujące problemy nie są awariami i większości wypadków nie będzie konieczna naprawa.

Problem	Możliwe przyczyny
Urządzenie nie włącza się po naciśnięciu przycisku ON / OFF	Urządzenie ma funkcję 3-minutowej ochrony, która zapobiega przeciążeniu urządzenia. Urządzenia nie można uruchomić ponownie w ciągu trzech minut od wyłączenia.
Urządzenie przechodzi z trybu CHŁODZENIE/ OGRZEWANIA do trybu WENTYLATOR	Urządzenie zmienia ustawienie, aby zapobiec tworzeniu się szronu na urządzeniu. Kiedy temperatura wzrośnie, urządzenie zacznie działać w poprzednio wybranym trybie.
	Ustawiona temperatura została osiągnięta, w tym momencie urządzenie wyłącza sprężarkę. Urządzenie będzie kontynuować pracę, kiedy temperatura ponownie się zmieni.
Jednostka wewnętrzna emituje białą mgłę	W wilgotnych regionach duża różnica temperatur między powietrzem w pomieszczeniu a klimatyzowanym powietrzem może powodować białą mgłę.
Zarówno jednostka wewnętrzna, jak i zewnętrzna emitują białą mgłę	Gdy urządzenie ponownie uruchomi się w trybie OGRZEWANIA po odszranianiu, biała mgła może być emitowana z powodu wilgoci generowanej podczas rozmrażania.
Jednostka wewnętrzna wydaje odgłosy	Gdy żaluzja resetuje swoją pozycję, może być słyszalny odgłos sprężonego powietrza.
	Po uruchomieniu urządzenia w trybie OGRZEWANIA może dojść do skrzypienia dźwięku spowodowanego rozszerzaniem i kurczeniem się plastikowych części urządzenia.
Zarówno jednostka wewnętrzna, jak i jednostka zewnętrzna wydają odgłosy	Niski, syczący odgłos podczas pracy: Jest to normalne i jest spowodowane gazem chłodzącym przepływającym przez obie jednostki wewnętrzne i zewnętrzne.
	Niski, syczący odgłos, gdy system się uruchamia, właśnie się zatrzymał, lub trwa odmrażanie: Ten hałas jest normalny i jest spowodowany przez zatrzymanie lub zmianę kierunku czynnika chłodniczego.
	Piszczący odgłos: Normalne rozszerzanie się i kurczenie części plastikowych i metalowych powodowane zmianami temperatury podczas pracy może wywoływać piszczące odgłosy.

Problem	Możliwe przyczyny
Jednostka zewnętrzna wydaje odgłosy	Urządzenie będzie generowało różne dźwięki w oparciu o bieżący tryb pracy.
Pył emitowany jest przez jednostkę wewnętrzną lub zewnętrzną	Urządzenie może gromadzić się podczas długich okresów nieużywania, które będą emitowane po włączeniu urządzenia. Można to złagodzić, pokrywając urządzenie podczas długich okresów bezczynności.
Urządzenie emituje nieprzyjemny zapach	Urządzenie może absorbować nieprzyjemne zapachy z otoczenia (takie jak meble, gotowanie, papierosy itp.), które będą emitowane podczas pracy.
	Filtry urządzenia stały się zapleśniałe i powinny zostać wyczyszczone.
Wentylator jednostki zewnętrznej nie działa	Podczas pracy prędkość wentylatora jest kontrolowana w celu optymalizacji działania produktu.
Praca urządzenia jest nieregularna, nieprzewidywalna lub urządzenie nie odpowiada	Zakłócenia z nadajników telefonii komórkowej i zdalnych wzmacniaczy mogą powodować awarię urządzenia. W takim przypadku spróbuj następujących czynności: <ul style="list-style-type: none"> • Odłącz i ponownie podłącz zasilanie. • Naciśnij przycisk ON/OFF na pilocie, aby zrestartować pracę.

UWAGA: Jeśli problem nie ustępuje, skontaktuj się z lokalnym dealerem lub najbliższym centrum obsługi klienta. Przedstaw im dokładny opis awarii urządzenia, jak również numer modelu.

Rozwiązywanie problemów

W przypadku wystąpienia problemów, przed skontaktowaniem się z firmą naprawczą sprawdź poniższe punkty.

Problem	Możliwe przyczyny	Rozwiązanie
Słaba wydajność chłodzenia	Ustawiona temperatura może być wyższa niż temperatura otoczenia w pomieszczeniu.	Obniż ustawienie temperatury
	Wymiennik ciepła w jednostce wewnętrznej lub zewnętrznej jest brudny	Wyczyść uszkodzony wymiennik ciepła
	Filtr powietrza jest zatkany.	Wyjmij filtr i wyczyść go zgodnie z instrukcjami
	Wlot lub wylot powietrza z jednej jednostki jest zablokowany	Wyłącz urządzenie, usuń przeszkodę i włącz je ponownie
	Drzwi i okna są otwarte	Upewnij się, że wszystkie drzwi i okna są zamknięte podczas obsługi urządzenia
	Nadmierne ciepło jest generowane przez światło słoneczne	Zamknij okna i zasłony w okresach wysokiej temperatury lub jasnego słońca
	Zbyt wiele źródeł ciepła w pomieszczeniu (ludzie, komputery, elektronika, itd.)	Zmniejsz liczbę źródeł ciepła
	Niski poziom odczynnika chłodniczego z powodu nieszczelności lub długotrwałego użytkowania	Sprawdź szczelność, w razie potrzeby ponownie uszczelnij i uzupełnij czynnik chłodniczy
	Funkcja SILENCE jest włączona (funkcja opcjonalna)	Funkcja SILENCE może obniżyć wydajność urządzenia poprzez zmniejszenie częstotliwości roboczej. Wyłącz funkcję SILENCE.











Problem	Możliwe przyczyny	Rozwiązanie
Jednostka nie jest nie	Brak energii	Poczekaj na przywrócenie zasilania
	Zasilanie jest wyłączone	Włącz zasilanie
	Bezpiecznik jest spalony	Wymień bezpiecznik
	Baterie pilota zdalnego sterowania są nieaktywne	Wymień baterie
	Zabezpieczenie trwające 3 minuty zostało aktywowane	Poczekaj trzy minuty po ponownym uruchomieniu urządzenia
	Zegar jest włączony	Wyłącz zegar
Urządzenie uruchamia się i często zatrzymuje	W systemie jest za dużo lub za mało czynnika chłodniczego	Sprawdź szczelność i naładuj system za pomocą czynnika chłodniczego
	Do systemu dostał się nieściśliwy gaz lub wilgoć.	Opróżnij i naładuj system za pomocą czynnika chłodniczego
	Sprężarka jest zepsuta	Wymień sprężarkę
	Napięcie jest zbyt wysokie lub zbyt niskie	Zainstalować manostat do regulacji napięcia
Słaba wydajność ogrzewania	Temperatura na zewnątrz jest niezwykle niska.	Użyj pomocniczego urządzenia grzewczego.
	Zimne powietrze dostaje się przez drzwi i okna	Upewnij się, że wszystkie drzwi i okna są zamknięte podczas użytkowania
	Niski poziom odczynnika chłodniczego z powodu nieszczelności lub długotrwałego użytkowania	Sprawdź szczelność, w razie potrzeby ponownie uszczelnij i uzupełnij czynnik chłodniczy
Lampki wskaźników nie przestają migać.	Urządzenie może przerwać pracę lub dalej bezpiecznie pracować. Jeśli lampki wskaźników nadal migają lub pojawiają się kody błędów, poczekaj około 10 minut. Problem może rozwiązać się sam.	
W oknie wyświetlacza jednostki wewnętrznej pojawia się kod błędów i zaczyna się od następujących liter:	Jeśli nie, odłącz i ponownie podłącz zasilanie. Włącz urządzenie. Jeśli problem nie mija, odłącz zasilanie i skontaktuj się z najbliższym centrum obsługi klienta.	
	<ul style="list-style-type: none"> • E (x), P (x), F (x) • EH (xx), EL (xx), EC (xx) • PH (xx), PL (xx), PC (xx) 	

UWAGA: Jeśli problem nadal występuje po wykonaniu wyżej wymienionych czynności kontrolnych i diagnostycznych, natychmiast wyłącz urządzenie i skontaktuj się z autoryzowanym serwisantem.

W celu pełnienia funkcji antybakteryjnej produkt ten został poddany działaniu substancji biobójczej tj. zeolitu srebra i cynku.

Akcesoria

System klimatyzacji jest dostarczany z następującymi akcesoriami. Użyj wszystkich części instalacyjnych i akcesoriów, aby zainstalować klimatyzator. Niewłaściwa instalacja może spowodować wyciek wody, porażenie prądem, pożar, lub awarię sprzętu. Części, które nie są dołączone do klimatyzatora, muszą być zakupione osobno.

Nazwy akcesoriów	Ilość (części)	Kształt	Nazwy akcesoriów	Ilość (części)	Kształt
Instrukcja	2-3		Pilot zdalnego sterowania	1	
Złącze spustowe (dla modeli chłodzących i grzewczych)	1		Bateria	2	
Uszczelka (dla modeli chłodzących i grzewczych)	1		Uchwyt pilota zdalnego sterowania (opcjonalny)	1	
Płyta montażowa	1		Śruba mocująca do uchwytu pilota zdalnego sterowania (opcjonalna)	2	
Kotwa	5~8 (w zależności od modelu)				
Śruba mocująca płytę montażową	5~8 (w zależności od modelu)				

Nazwa	Kształt		Ilość (części)
Montaż rury przyłączej	Strona płynu	ø6,35 (1/4 cala)	Części, które należy dokupić osobno. Skonsultuj się z dealerem w sprawie właściwego rozmiaru rur dla zakupionego urządzenia.
		ø9,52 (3/8cala)	
	Strona gazu	ø9,52 (3/8cala)	
		ø12,7 (1/2cala)	
		ø15,88 (5/8cala)	

Podsumowanie instalacji – jednostka

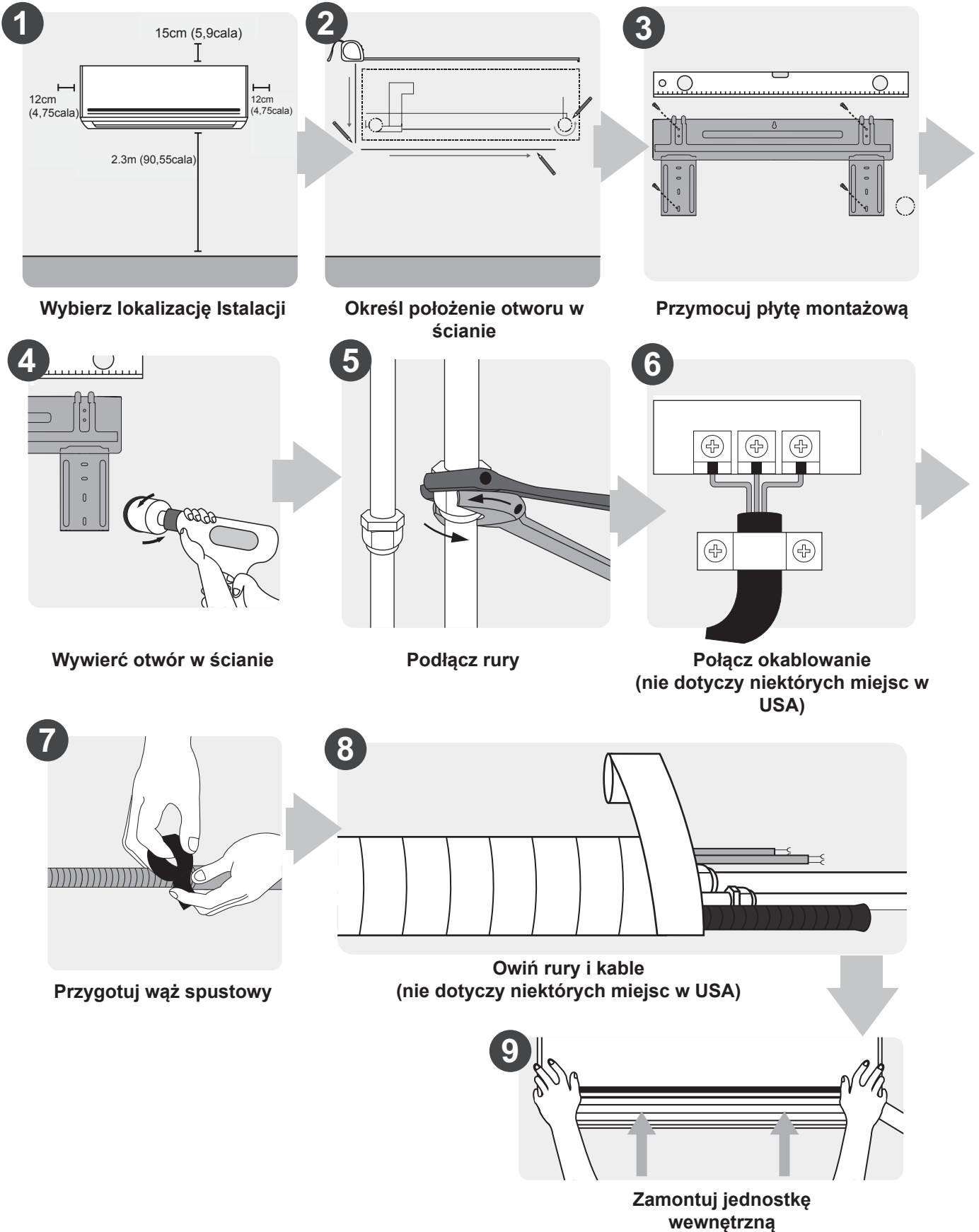

Części Urządzenia

UWAGA: Instalacja musi być wykonana w zgodzie z wymaganiami norm lokalnych i krajowych. Instalacja może być nieco różna w różnych miejscach.

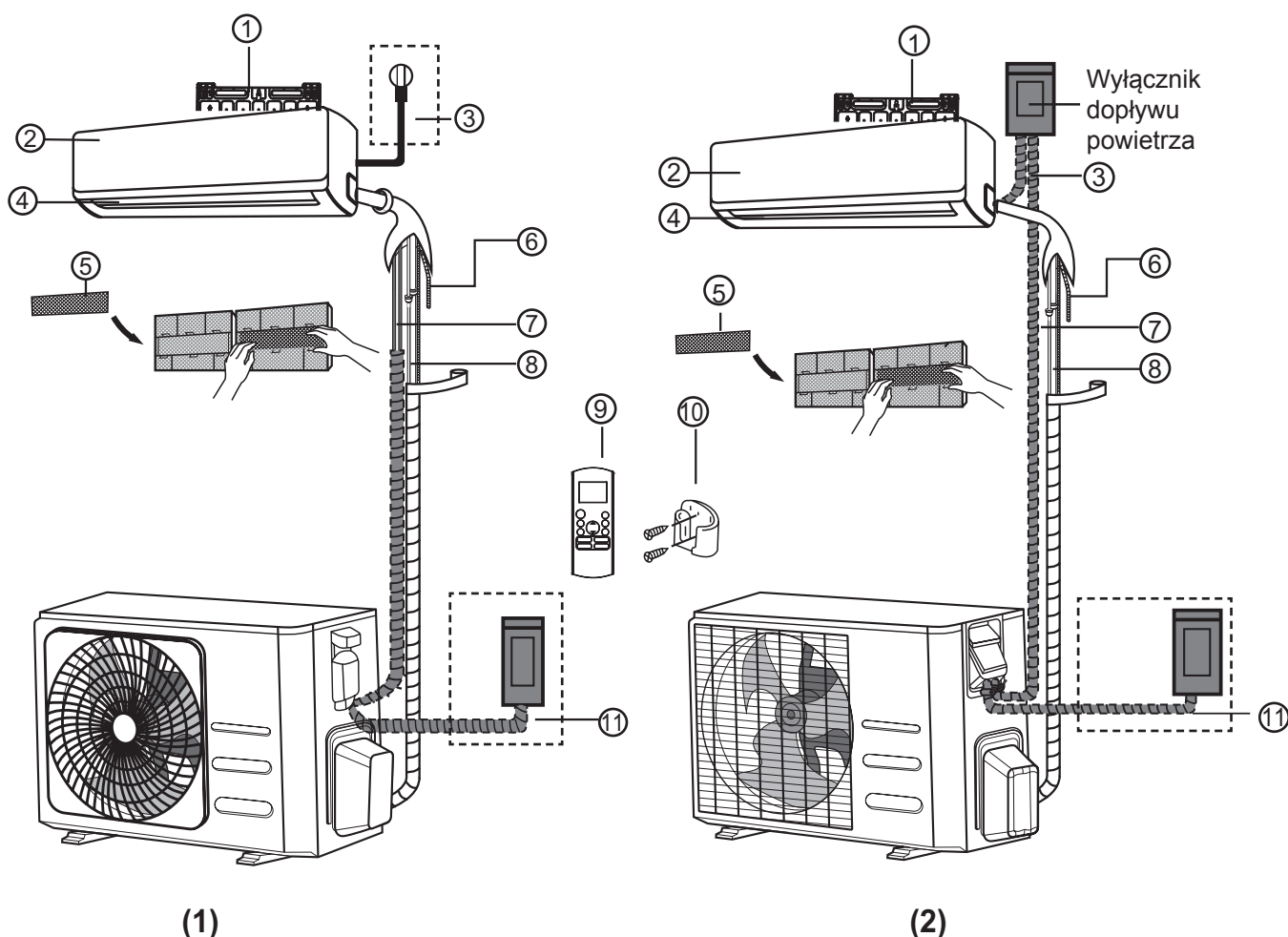

- | | | |
|--|---|---|
| ① Płyta do montażu ściennego | ⑤ Filtr funkcjonalny (z tyłu filtra głównego – niektóre urządzenia) | ⑨ Pilot zdalnego sterowania |
| ② Przedni panel | ⑥ Rura odpływowa | ⑩ Uchwyt pilota zdalnego sterowania (niektóre urządzenia) |
| ③ Kabel zasilający (niektóre urządzenia) | ⑦ Kabel sygnałowy | ⑪ Kabel zasilania jednostki zewnętrznej (niektóre urządzenia) |
| ④ Żaluzja | ⑧ Rury czynnika chłodniczego | |

UWAGI NA ILUSTRACJACH

Ilustracje w tym podręczniku służą wyłącznie celom informacyjnym. Rzeczywisty kształt jednostki wewnętrznej może się nieznacznie różnić. Rzeczywisty kształt ma pierwszeństwo.

Instalacja Jednostki Wewnętrznej

Instrukcja Instalacji – Jednostka Wewnętrzna

Przed zainstalowaniem jednostki wewnętrznej, sprawdź etykietę na pudełku produktu, aby upewnić się, że numer modelu jednostki wewnętrznej jest zgodny z numerem modelu jednostki zewnętrznej.

Krok 1: Wybierz lokalizację instalacji

Przed zainstalowaniem jednostki wewnętrznej należy wybrać odpowiednią lokalizację. Poniżej przedstawiono standardy, które pomogą Ci wybrać odpowiednią lokalizację urządzenia.

Właściwe miejsca instalacji spełniają następujące normy:

- Dobra cyrkulacja powietrza
- Wygodny drenaż
- Hałas z urządzenia nie będzie przeszkadzał innym.
- Trwała i solidna - lokalizacja nie będzie wibrować
- Wystarczająco silna, aby utrzymać ciężar urządzenia
- Umieszczony co najmniej jeden metr od wszystkich innych urządzeń elektrycznych (np. telewizora, radia, komputera)

NIE instaluj urządzenia w następujących miejscach:

- ⊘ W pobliżu jakiegokolwiek źródła ciepła, pary lub gazu palnego
- ⊘ W pobliżu łatwopalnych przedmiotów, takich jak zasłony lub ubrania
- ⊘ W pobliżu wszelkich przeszkód, które mogą blokować cyrkulację powietrza
- ⊘ Blisko drzwi
- ⊘ W miejscu narażonym na bezpośrednie działanie promieni słonecznych

UWAGA O OTWORZE NA ŚCIANIE:

Jeśli nie ma ustalonych przewodów czynnika chłodniczego:

Wybierając miejsce, miej świadomość, że powinieneś zostawić wystarczająco dużo miejsca na otwór w ścianie (zobacz krok **Wywierć w ścianie otwór na rury przyłączeniowe**) dla kabla sygnałowego i rur czynnika chłodniczego, które łączą jednostkę wewnętrzną i zewnętrzną. Domyślną pozycją dla wszystkich rur jest prawy bok jednostki wewnętrznej (patrzac w stronę urządzenia). Urządzenie może jednak mieć rury zarówno z lewej, jak i prawej strony.

Poniższy schemat przedstawia prawidłową odległość od ścian i sufitu:

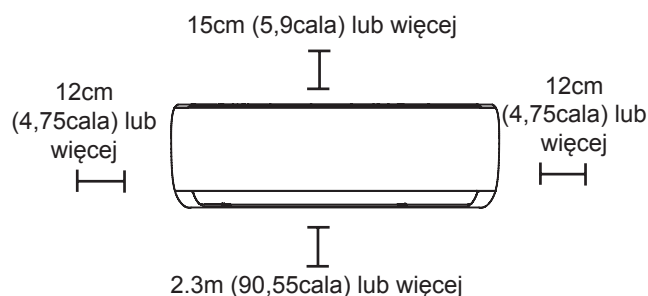

Krok 2: Przymocuj płytę montażową do ściany

Płyta montażowa jest urządzeniem na które zamontujesz jednostkę wewnętrzną.

- Wyjmij płytę montażową z tyłu urządzenia wewnętrznego.

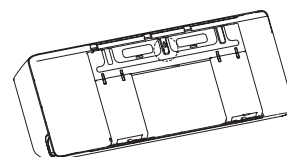

- Przymocuj płytę montażową do ściany za pomocą dołączonych śrub. Upewnij się, że płyta montażowa przylega do ściany.

UWAGA NA TEMAT BETONOWYCH LUB CEGLANYCH ŚCIAN

Jeśli ściana jest zrobiona z cegły, betonu lub podobnego materiału, wywierć w ścianie otwory o 5mm-średnicy (0.2 cala) i umieść tam dostarczone kotwy tulejkowe. Następnie przymocuj płytę montażową do ściany, dokręcając śruby bezpośrednio do kotew zaciskowych.

Krok 3: Wywierć w ścianie otwór na rury przyłączeniowe

1. Ustal położenie otworu w ścianie w oparciu o położenie płyty montażowej Zapoznaj się z **Wymiarami Płyty Montażowej**
2. Używając wiertła rdzeniowego 65mm (2,5cala) lub 90mm(3,54cala) (w zależności od modelu), wywierć otwór w ścianie. Upewnij się, że otwór został wywiercony pod niewielkim kątem do dołu, tak aby zewnętrzny koniec otworu był mniejszy niż koniec wewnętrzny o około 7mm (0,2-0,275cala). Zapewni to właściwy odpływ wody.
3. Umieść mankiet ochronny w otworze. Chroni to krawędzie otworu i pomoże je zamknąć po zakończeniu procesu instalacji.

! UWAGA

Podczas wiercenia otworu w ścianie należy unikać przewodów, instalacji hydraulicznej i innych wrażliwych elementów.

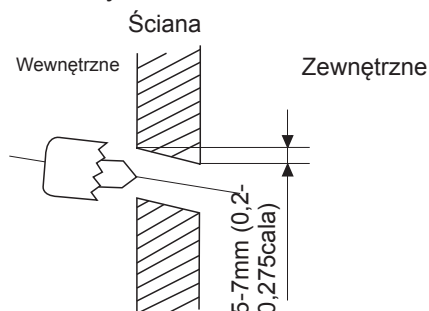

WYMIARY PŁYTY MONTAŻOWEJ

Różne modele mają różne płyty montażowe. Z uwagi na różne wymagania klienta kształt płyty montażowej może się nieco różnić. Jednakże wymiary instalacyjne są takie same dla takiego samego rozmiaru jednostki wewnętrznej. Spójrz na przykład na Typ A i Typ B:

Prawidłowa orientacja Płyty Montażowej

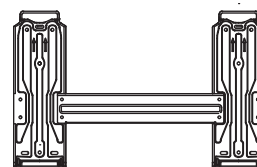
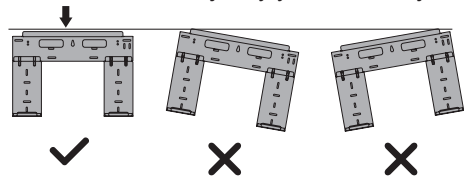

Typ B

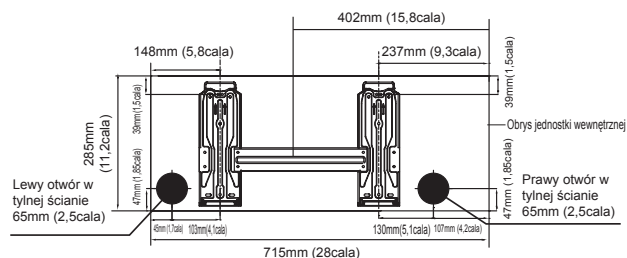

Model A

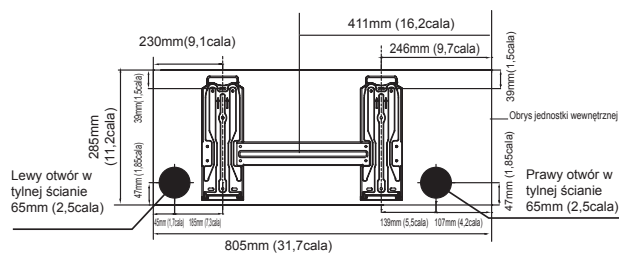

Model B

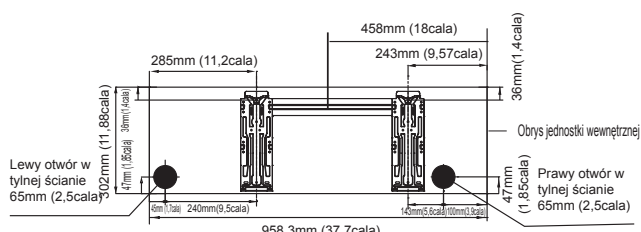

Model C

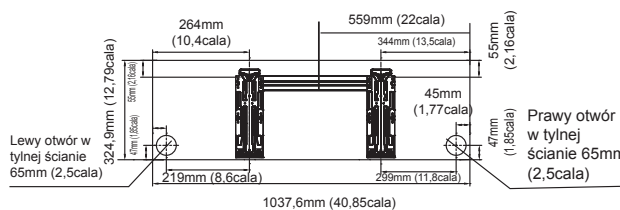

Model D

UWAGA: Kiedy średnica rury przyłączeniowej po stronie gazu ma średnicę $\varnothing 15,88\text{mm}$ (5/8cala) lub większą, otwór w ścianie powinien mieć 90mm (3,54cala).

Krok 4: Przygotuj rury czynnika chłodniczego

Rury czynnika chłodniczego znajdują się wewnątrz tulei izolacyjnej przymocowanej do tylnej części urządzenia. Należy przygotować rury przed położeniem ich przez otwór w ścianie.

1. W oparciu o położenie otworu w ścianie względem płyty mocującej, wybierz stronę z której rury wyjdą z urządzenia.
2. Jeżeli otwór w ścianie jest za urządzeniem, pozostaw panel wybijania na miejscu. Jeśli otwór w ścianie jest z boku jednostki wewnętrznej, usuń plastikowy panel wybijania z tej strony jednostki. Dzięki temu powstanie szczelina przez którą rury mogą wyjść z urządzenia. Użyj ostro zakończonych szczypiec jeśli nie można usunąć plastikowego panelu ręcznie.

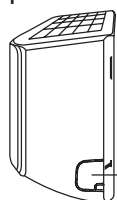

Panel wybijania (knock-out)

3. Jeśli istniejące rury przyłączeniowe są już wbudowane w ścianę, przejdź bezpośrednio do kroku **Podłącz Wąż Spustowy**. Jeśli nie ma żadnych wbudowanych rur, podłącz rury czynnika chłodniczego jednostki wewnętrznej z rurami przyłączeniowymi, które łączą jednostkę wewnętrzną i zewnętrzną. Zapoznaj się z sekcją **Podłączenie Rur Czynnika Chłodniczego** tej instrukcji, aby znaleźć dokładniejsze informacje.

UWAGA DOTYCZĄCA KĄTA NACHYLENIA RUR

Rury czynnika chłodniczego mogą wyjść z jednostki wewnętrznej pod czterema różnymi kątami: po lewej, po prawej, po lewej stronie z tyłu, po prawej stronie z tyłu.

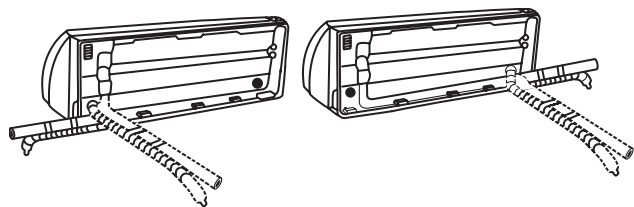

! UWAGA

Zachowaj szczególną ostrożność, aby nie wgnieść ani nie uszkodzić rur, odginając je od urządzenia. Wgniecenia w rurach wpłyną na wydajność urządzenia.

- Dokręć nakrętki do określonych momentów obrotowych. W przypadku nadmiernego dokręcenia nakrętki mogą się złamać, co może spowodować wyciek czynnika chłodniczego.

! UWAGA

- Utrzymaj długość rur na minimalnym poziomie, aby zminimalizować dodatkowy ładunek czynnika chłodniczego związany z przedłużeniem rur. (Maksymalna dopuszczalna długość rur: 15 m (dla **09/12*****) i 30 m (dla **18/24*****))
- Łącząc rury, upewnij się, że otaczające przedmioty nie przeszkadzają lub nie stykają się z nimi, aby uniknąć wycieku czynnika chłodniczego związanego z fizycznymi uszkodzeniami.
- Upewnij się, że przestrzenie, gdzie zainstalowane są rury czynnika chłodniczego są zgodne z krajowymi regulacjami gazowymi.
- Upewnij się, że prace takie, jak dodatkowe ładowanie czynnika chłodniczego i spawanie rur wykonujesz w warunkach dobrej wentylacji.
- Upewnij się, że spawanie i pracę z rurami w celu stworzenia połączeń mechanicznych wykonujesz w warunkach, gdzie czynnik chłodniczy nie jest w obiegu.
- Ponownie łącząc rury, upewnij się, że na nowo przeprowadzasz łączenie kielichowe, aby zapobiec wyciekowi czynnika chłodniczego.
- Pracując na rurach czynnika chłodniczego i elastycznych złączach czynnika chłodniczego, zwróć uwagę, czy nie są fizycznie uszkodzone przez otaczające przedmioty.

Krok 5: Podłącz wąż spustowy

Domyślnie wąż spustowy jest przymocowany do lewej strony urządzenia (gdy jesteś zwrócony do tyłu urządzenia). Może być jednak przymocowany także do prawej strony. Aby zapewnić prawidłowy odpływ, zamocuj wąż spustowy z tej samej strony, z której rury czynnika chłodniczego wychodzą z urządzenia. Podłącz przedłużenie węża odpływowego (zakupione osobno) do końcówki węża spustowego.

- Mocno owiń punkt połączenia taśmą Teflon, aby zapewnić dobre uszczelnienie i aby zapobiec wyciekom.
- Owiń część węża spustowego, która zostanie wewnątrz, piankową izolacją rurową, aby zapobiec kondensacji.

- Wyjmij filtr powietrza i wlej niewielką ilość wody do miski odpływowej, aby upewnić się, że woda swobodnie wypływa z urządzenia.

! UWAGA O UMIESZCZENIU WĘŻA SPUSTOWEGO

Upewnij się, że wąż spustowy jest ułożony zgodnie z poniższymi rysunkami.

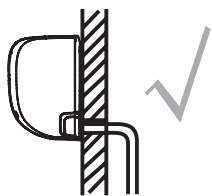

POPRAWNY

Upewnij się, że wąż spustowy nie ma żadnych zagięć ani wgnieceń, aby zapewnić prawidłowy odpływ wody.

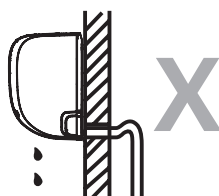

NIEPOPRAWNIE

Zagięcia w węży spustowym stwarzają syfony wodne.

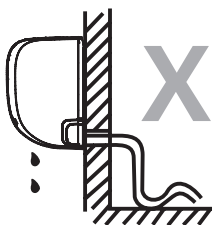

NIEPOPRAWNIE

Zagięcia w węży spustowym stwarzają syfony wodne.



NIEPOPRAWNIE

Nie umieszczaj końcówki węża spustowego w wodzie lub pojemnikach zbierających wodę. To uniemożliwi prawidłowy odpływ wody.

ZATKAJ NIEUŻYWANY OTWÓR ODPROWADZAJĄCY

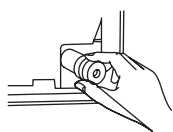

Aby zapobiec niepożądanym wyciekom, należy zatkać nieużywany otwór odprowadzający dołączoną gumową zatyczką.

! PRZED PRZYSTĄPIENIEM DO WYKONYWANIA JAKICHKOLWIEK PRAC ELEKTRYCZNYCH, ZAPOZNAJ SIĘ Z TYMI ZASADAMI

4. Okablowanie musi być zgodne z lokalnymi i krajowymi przepisami elektrycznymi i zainstalowane przez licencjonowanego elektryka.
5. Wszystkie połączenia elektryczne muszą być wykonane w zgodzie ze Schematem Połączeń Elektrycznych, który znajduje się na panelach jednostki wewnętrznej i zewnętrznej.
6. Jeśli wystąpi poważny problem z bezpieczeństwem zasilania, natychmiast przerwij pracę. Wyjaśnij to klientowi i odmów instalacji urządzenia do czasu, aż problem z bezpieczeństwem zostanie właściwie rozwiązany.
7. Napięcie zasilania powinno znajdować się w granicach 90-110% napięcia znamionowego. Niewystarczające zasilanie może spowodować nieprawidłowe działanie, porażenie prądem lub pożar.
8. Podłączając zasilanie do stałego okablowania, zainstaluj urządzenie przeciwprzepięciowe i główny wyłącznik zasilania o wydajności 1.5 razy większej niż maksymalne natężenie prądu urządzenia.
9. Podłączając zasilanie do stałego okablowania, w stałe okablowanie musi zostać wbudowany przełącznik albo wyłącznik obwodu, który rozłącza wszystkie bieguny i posiada styki o rozstawie co najmniej 1/8 cala (3mm). Wykwalifikowany technik musi użyć zatwierdzonego wyłącznika obwodu lub przełącznika.
10. Podłącz urządzenie jedynie do pojedynczego odgałęzionego gniazda sieciowego. Nie podłączaj innych urządzeń do tego gniazda.
11. Upewnij się, że klimatyzator został prawidłowo uziemiony.
12. Każdy kabel musi być solidnie połączony. Luźne okablowanie może doprowadzić do przegrzania terminalu, powodując nieprawidłowe działanie i ewentualny pożar.
13. Nie pozwól, aby przewody stykały się albo opierały o rury czynnika chłodniczego, sprężarkę albo jakiegokolwiek ruchome części urządzenia.
14. Jeśli urządzenie posiada dodatkową grzałkę elektryczną, musi być zainstalowane przynajmniej 1 metr (40cali) od jakichkolwiek materiałów palnych.
15. Aby uniknąć porażenia prądem, nigdy nie dotykaj elektrycznych elementów zaraz po wyłączeniu zasilania. Po wyłączeniu zasilania zawsze odczekaj 10 minut lub więcej, zanim dotkniesz elementów elektrycznych.

⚠ OSTRZEŻENIE:**PRZED PRZYSTĄPIENIEM
DO JAKIEJKOLWIEK PRACY
ELEKTRYCZNEJ LUB Z
OKABLOWANIEM, WYŁĄCZ GŁÓWNE
ZASILANIE SYSTEMU****Krok 6: Podłącz kabel sygnałowy**

Kabel sygnałowy umożliwia komunikację pomiędzy jednostką wewnętrzną i zewnętrzną. Przed przygotowaniem do połączenia należy najpierw wybrać odpowiedni rozmiar kabla.

Typy Kabli

- **Kabel Zasilający Zewnętrzny:** (jeśli dotyczy) H05VV-F lub H05V2V2-F
- **Kabel Zasilający Zewnętrzny:** H07RN-F
- **Kabel sygnałowy** H07RN-F

**Minimalna Powierzchnia Przekroju
Poprzecznego Kabli Zasilających i
Sygnałowych (do celów informacyjnych)**

Prąd znamionowy urządzenia (A)	Nominalny przekrój (mm ²)
> 3 i ≤ 6	0,75
> 6 i ≤ 10	1
> 10 i ≤ 16	1,5
> 16 i ≤ 25	2,5
> 25 i ≤ 32	4
> 32 i ≤ 40	6

- W przypadku produktu wykorzystującego czynnik chłodniczy R-32 uważaj, aby nie wytworzyć iskry, przestrzegając następujących wymagań:
 - Nie wyjmuj bezpieczników przy włączonym zasilaniu.
 - Nie rozłączaj wtyczki zasilania z gniazdka ściennego przy włączonym zasilaniu.
 - Zaleca się umieszczenie gniazdka wysoko. Umieść przewody tak, aby nie były zaplątane.

WYBIERZ ODPOWIEDNI ROZMIAR KABLA

Rozmiar kabla zasilającego, kabla sygnałowego, bezpiecznika i potrzebnego przełącznika zależy od maksymalnego natężenia prądu urządzenia. Maksymalne natężenie prądu jest podane

na tabliczce znamionowej znajdującej się na bocznym panelu urządzenia. Zapoznaj się z tą tabliczką, aby wybrać właściwy kabel, bezpiecznik czy przełącznik.

1. Otwórz przedni panel urządzenia wewnętrznego.
2. Używając śrubokrętu, otwórz pokrywę skrzynki przewodowej po prawej stronie urządzenia. Spowoduje to odsłonięcie kostki terminalu.

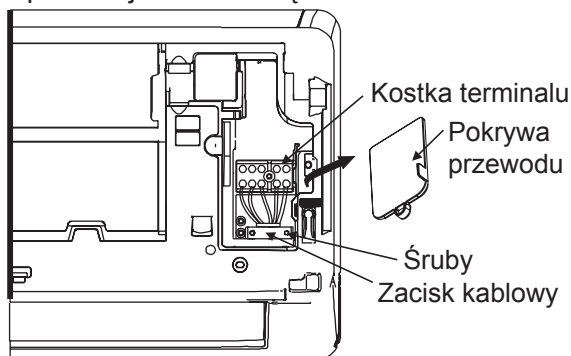

! OSTRZEŻENIE:

WSZYSTKIE POŁĄCZENIA ELEKTRYCZNE MUSZĄ BYĆ WYKONANE ŚCIŚLE WEDŁUG SCHEMATU ZNAJDUJĄCEGO SIĘ Z TYŁU PRZEDNIEGO PANELU URZĄDZENIA WEWNĘTRZNEGO.

3. Odkręć zacisk kabla poniżej kostki terminala i umieść go z boku.
4. Zwracając się do tyłu urządzenia, usuń plastikowy panel z dolnej, lewej strony.
5. Przepuść kabel sygnałowy przez tę szczelinę, od tyłu do przodu urządzenia.
6. Zwracając się do przodu urządzenia, połącz kabel zgodnie z schematem elektrycznym jednostki wewnętrznej, połącz wtyczkę u-lug i mocno przykręć każdy kabel do odpowiedniego terminala.

! UWAGA

NIE MIESZAJ ZE SOBĄ PRZEWODÓW POD NAPIĘCIEM I PRZEWODÓW ZEROWYCH

Jest to niebezpieczne i może spowodować nieprawidłową pracę klimatyzatora.

7. Po sprawdzeniu, że wszystkie połączenia są bezpieczne, użyj zacisku kablowego, aby przypiąć kabel sygnałowy do jednostki. Mocno przykręć zacisk kablowy.
8. Załóż ponownie pokrywę przewodu z przodu urządzenia i plastikowy panel z tyłu.

! UWAGA NA TEMAT OKABLOWANIA

PROCES PODŁĄCZANIA PRZEWODÓW MOŻE SIĘ NIECO RÓŻNIĆ W ZALEŻNOŚCI OD URZĄDZENIA I REGIONU

Krok 7: Zwiń rury i kable

Zanim przepuścisz rury, węża spustowego i kabel sygnałowy przez otwór w ścianie, musisz je zwinąć razem, aby zaoszczędzić miejsce, ochronić je i zaizolować (nie dotyczy Ameryki Północnej).

1. Zwiń węża spustowego, rury czynnika chłodniczego i kabel sygnałowy tak, jak pokazano poniżej:

Urządzenie wewnętrzne

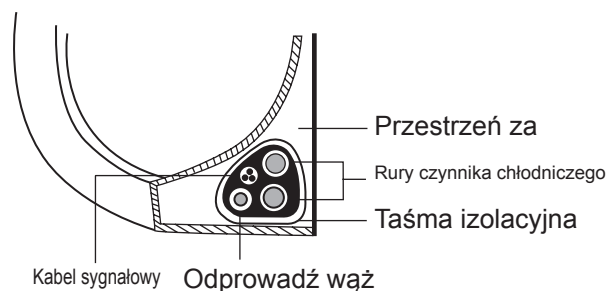

WĄŻ SPUSTOWY MUSI BYĆ NA DNI

Upewnij się, że węży spustowy jest na dnie wiązki. Umieszczenie węży spustowego na górze wiązki może doprowadzić do przepełnienia się miski odpływowej, co może prowadzić do pożaru lub uszkodzeń wodnych.

NIE PRZEPLATAJ KABLA SYGNAŁOWEGO Z INNYMI KABLAMI

Łącząc te elementy ze sobą, nie przeplataj się ani nie przecinaj kabla sygnałowego z żadnym innym okablowaniem.

2. Używając samoprzylepnej taśmy winylowej, przymocuj węży spustowego do spodu rur czynnika chłodniczego.
3. Używając taśmy izolacyjnej, szczelnie owiń ze sobą kabel sygnałowy, rury czynnika chłodniczego i węży spustowego. Dokładnie sprawdź, czy wszystkie elementy są ze sobą połączone.

NIE OWIJAJ KOŃCÓWEK RUR

Owijając wiązkę, pozostaw końcówki rur niezawinięte. Potrzebujesz dostępu do nich, aby sprawdzić szczelność na zakończeniu instalacji (patrz rozdział Kontrola **Elektryczna i Kontrola Szczelności** w tej instrukcji).

Krok 8: Zamontuj jednostkę wewnętrzną

Jeśli zainstalowałeś nowe rury przyłączeniowe do jednostki zewnętrznej, wykonaj poniższe czynności:

1. Jeśli przełożyłeś już rury czynnika chłodniczego przez otwór w ścianie, przejdź do Kroku 4.
2. W przeciwnym razie, dokładnie sprawdź, czy końce rur czynnika chłodniczego są uszczelnione, aby uniknąć przedostawania się brudu lub ciał obcych do rur.
3. Powoli przepuść owiniętą wiązkę rur czynnika chłodniczego, węża spustowego i kabla sygnałowego przez otwór w ścianie.
4. Zawieś górną część jednostki wewnętrznej na górnym haku płyty montażowej.
5. Sprawdź, czy urządzenie jest mocno zaczezione na mocowaniu, wywierając niewielki nacisk na lewą i prawą stronę urządzenia. Urządzenie nie powinno się bujać czy przesuwac.
6. Wywierając równomierny nacisk, wciśnij dolną połowę urządzenia. Naciskaj dalej, aż urządzenie zatrzaśnie się na hakach wzdłuż dolnej części płyty montażowej.
7. Ponownie sprawdź, czy urządzenie jest mocno przymocowane, wywierając niewielki nacisk na lewą i prawą stronę urządzenia.

Jeśli rury czynnika chłodniczego są już wbudowane w ścianę, wykonaj następujące czynności:

1. Zawieś górną część jednostki wewnętrznej na górnym haku płyty montażowej.
2. Użyj wspornika albo klina do podparcia urządzenia, co da Ci wystarczająco miejsca, aby podłączyć rury czynnika chłodniczego, kabel sygnałowy i węża spustowego.

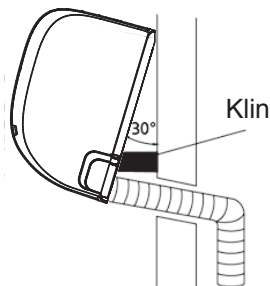

3. Podłącz węża spustowego i rury czynnika chłodniczego (instrukcje znajdziesz w sekcji **Podłączenie Rur Czynnika Chłodniczego**).
4. Pozostaw punkt połączenia rur odsłonięty, aby przeprowadzić test szczelności (sprawdź rozdział dotyczący Kontroli **Elektryczna i Kontrola Szczelności** w tej instrukcji).
5. Po teście szczelności owiń punkt połączenia taśmą izolacyjną.
6. Usuń wspornik lub klin, który podpira urządzenie.
7. Wywierając równomierny nacisk, wciśnij dolną połowę urządzenia. Naciskaj dalej, aż urządzenie zatrzaśnie się na hakach wzdłuż dolnej części płyty montażowej.

URZĄDZENIE JEST REGULOWANE

Pamiętaj, że haki na płycie montażowej są mniejsze niż otwory z tyłu urządzenia. Jeśli okaże się, że nie masz wystarczająco dużo miejsca, aby połączyć wbudowane rury do jednostki wewnętrznej, urządzenie można wyregulować w lewo lub prawo o ok. 30-50mm (1.25-1.95cala), w zależności od modelu.

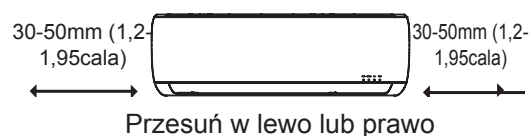

Instalacja Jednostki Zewnętrznej

Zainstaluj urządzenie zgodnie z lokalnymi przepisami, mogą się one nieznacznie różnić w zależności od regionu.

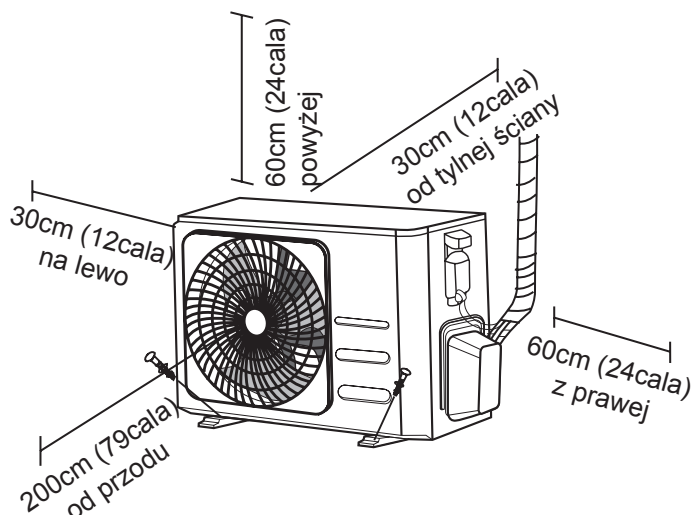

Instrukcja Instalacji – Jednostka Zewnętrzna

Krok 1: Wybierz lokalizację instalacji

Zanim zainstalujesz jednostkę zewnętrzną, musisz wybrać odpowiednie miejsce. Poniżej przedstawiono standardy, które pomogą Ci wybrać odpowiednią lokalizację urządzenia.

Właściwe miejsca instalacji spełniają następujące normy:

- Spełnia wszystkie przestrzenne wymagania wskazane z Wymaganiach Przestrzeni Instalacyjnej powyżej.
- Dobra cyrkulacja powietrza i wentylacja
- Mocne i solidne – dane miejsce może utrzymać urządzenie i nie będzie wibrować.
- Hałas z urządzenia nie będzie przeszkadzać innym.
- Chronione przed przedłużającymi się okresami bezpośredniego nasłonecznienia lub deszczu
- W przypadku przewidywanych opadów śniegu należy podnieść urządzenie ponad bazową podkładkę, aby zapobiec gromadzeniu się lodu i uszkodzeniu spirali. Zamontuj urządzenie na tyle wysoko, aby było powyżej przeciętnej wysokości opadów śniegu w danym regionie. Minimalna wysokość to 18 cala.

NIE instaluj urządzenia w następujących miejscach:

- ⊘ W pobliżu przeszkody, która będzie blokować wloty i wyloty powietrza
- ⊘ W pobliżu publicznej ulicy, zatłoczonych miejsc, lub tam, gdzie hałas z urządzenia będzie przeszkadzał innym
- ⊘ W pobliżu zwierząt lub roślin, którym zaszkodzi wyrzut gorącego powietrza
- ⊘ W pobliżu jakiegokolwiek źródła palnego gazu
- ⊘ W miejscu, które jest wystawione na duże ilości pyłów
- ⊘ W miejscu wystawionym na nadmierne ilości słonego powietrza

SZCZEGÓLNE WZGLĘDY DOTYCZĄCE EKSTREMALNEJ POGODY

Jeśli urządzenie jest wystawione na silny wiatr:

Zainstaluj urządzenie w taki sposób, że wentylator wylotowy znajduje się pod kątem 90° w stosunku do kierunku wiatru. Jeśli jest taka potrzeba, zbuduj barierę z przodu urządzenia, aby chronić je przed ekstremalnie silnym wiatrem. Zobacz Rysunki poniżej.

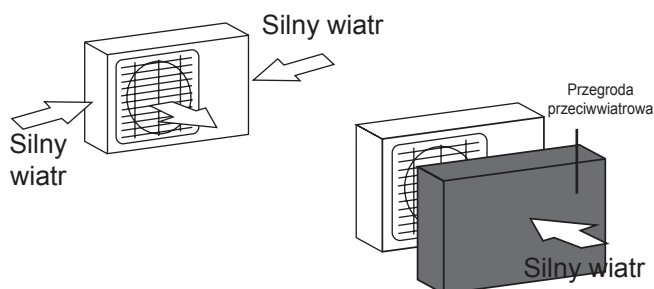

Jeśli jednostka jest często wystawiona na ulewny deszcz lub śnieg:

Zbuduj budkę nad urządzeniem, aby ochronić je przed deszczem czy śniegiem. Uważaj, aby nie utrudnić przepływu powietrza wokół urządzenia.

Jeśli jednostka jest często wystawiona na słońce powietrze (nadmorskie):

Użyj jednostki zewnętrznej, która jest specjalnie zaprojektowana jako odporna na korozję.

Krok 2: Zainstaluj złącze spustowe (tylko urządzenie z pompą ciepłą)

Zanim przykręcisz jednostkę zewnętrzną, musisz zamontować złącze odpływowe w dolnej części urządzenia. Pamiętaj, że występują dwa różne rodzaje złączy odpływowych w zależności od rodzaju urządzenia zewnętrznego.

Jeśli złącze odpływowe jest wyposażone w gumową uszczelkę (patrz Rys. A), wykonaj następujące czynności:

1. Zamocuj gumową uszczelkę na końcu złącza spustowego, które połączy się z jednostką zewnętrzną.
2. Włóż złącze spustowe do otworu w podstawie urządzenia.
3. Obróć złącze spustowe o 90 °, aż zatrzaśnie się na swoim miejscu w kierunku przedniej części urządzenia.
4. Podłącz przedłużacz węża spustowego (nie dołączony) do złącza spustowego, aby przekierować wodę z urządzenia podczas trybu ogrzewania.

Jeśli złącze odpływowe nie jest wyposażone w gumową uszczelkę (patrz Rys. B), wykonaj następujące czynności:

1. Włóż złącze spustowe do otworu w podstawie urządzenia. Złącze spustowe kliknie we właściwym miejscu.
2. Podłącz przedłużacz węża spustowego (nie dołączony) do złącza spustowego, aby przekierować wodę z urządzenia podczas trybu ogrzewania.

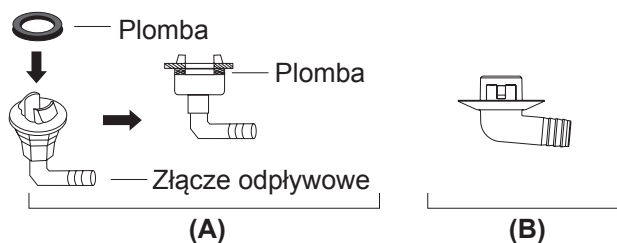
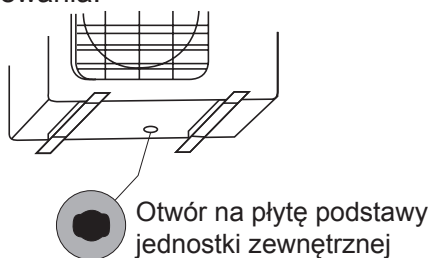

Krok 3: Zamocuj jednostkę zewnętrzną

Jednostka zewnętrzna może być przymocowana do ziemi lub do uchwyty naściennego za pomocą śruby (M10). Przygotuj bazę instalacyjną urządzenia zgodnie z wymiarami poniżej.

WYMIARY MONTAŻOWE URZĄDZENIA

Poniżej znajduje się lista różnych rozmiarów jednostek zewnętrznych i odległości pomiędzy ich stopkami montażowymi. Przygotuj bazę instalacyjną urządzenia zgodnie z wymiarami poniżej.

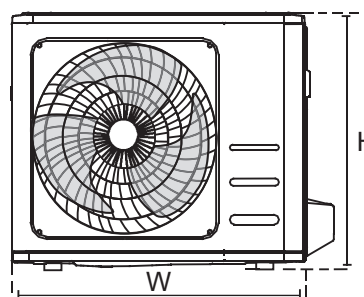
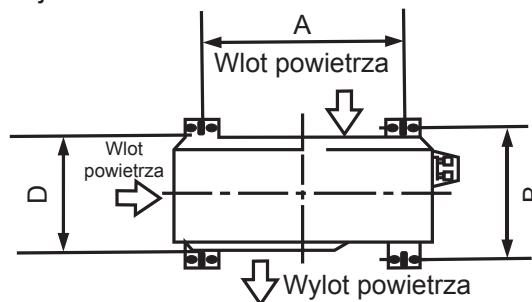

! W ZIMNYM KLIMACIE

W przypadku zimnego klimatu należy się upewnić, że wąż spustowy jest tak pionowy, jak to tylko możliwe, aby zapewnić szybki odpływ wody. Jeśli woda odpływa za wolno, może zamrznąć w wężu i zalać urządzenie.

Wymiary jednostki zewnętrznej (mm) szer × wys. × gł.	Wymiary montażowe	
	Odległość A (mm)	Odległość B (mm)
720 × 495 × 270 (28,3" × 19,5" × 10,6")	452 (17,7")	255 (10,0")
800 × 554 × 333 (31,5" × 21,8" × 13,1")	514 (20,2")	340 (13,4")
845 × 702 × 363 (33,3" × 27,6" × 14,3")	540 (21,3")	350 (13,8")

Jeśli chcesz zainstalować jednostkę na ziemi lub na betonowej platformie montażowej, wykonaj następujące czynności:

1. Zaznacz pozycję czterech śrub rozporowych w oparciu o tabelę wymiarową.
2. Wstępnie wywierć otwory na śruby rozporowe.
3. Umieść nakrętkę na końcu każdej śruby rozporowej.
4. Wbij śruby rozporowe we wstępnie wywiercone otwory.
5. Usuń nakrętki ze śrub rozporowych i umieść jednostkę zewnętrzną na śrubach.
6. Nałóż podkładkę na każdą śrubę rozporową, a następnie wymień nakrętki.
7. Używając klucza, dokręć każdą nakrętkę do oporu.

 **OSTRZEŻENIE:**

WIERCĄC W BETONIE, ZALECA SIĘ CIĄGLĄ OCHRONĘ OCZU

Jeśli chcesz zainstalować jednostkę na uchwycie naściennym, wykonaj następujące czynności:

 **UWAGA**

Upewnij się, że ściana jest zrobiona z solidnej cegły, betonu lub podobnie wytrzymałego materiału. **Ściana musi być w stanie utrzymać wagę co najmniej czterokrotnie większą od wagi urządzenia.**

1. Zaznacz pozycję otworów pod wsporniki w oparciu o tabelę wymiarową.
2. Wstępnie wywierć otwory na śruby rozporowe.
3. Umieść podkładkę i nakrętkę na końcu każdej śruby rozporowej.
4. Włóż śruby rozporowe w otwory wsporników montażowych, umieść wsporniki montażowe w odpowiednim miejscu i wbij śruby rozporowe w ścianę.
5. Sprawdź, czy wsporniki montażowe są wypoziomowane.
6. Ostrożnie unieś jednostkę i umieść jej stopki montażowe na wspornikach.
7. Mocno przykręć urządzenie do wsporników.
8. Jeśli jest to możliwe, zainstaluj urządzenie gumowymi podkładkami, aby zmniejszyć wibracje i hałas.

Krok 4: Podłącz kable sygnałowe i zasilające

Kostka terminalu jednostki zewnętrznej jest chroniona pokrywą przewodów elektrycznych z boku urządzenia. Kompleksowy schemat połączeń kablowych znajduje się na wewnętrznej stronie pokrywy okablowania.

! OSTRZEŻENIE:**PRZED PRZYSTĄPIENIEM DO JAKIEJKOLWIEK PRACY ELEKTRYCZNEJ LUB Z OKABLOWANIEM, WYŁĄCZ GŁÓWNE ZASILANIE SYSTEMU**

1. Przygotuj kabel do połączenia

UŻYJ WŁAŚCIWEGO KABLA

- Kabel zasilający wewnętrzny (jeśli dotyczy): H05VV-F lub H05V2V2-F
- Kabel zasilający zewnętrzny: H07RN-F
- Kabel sygnałowy H07RN-F

WYBIERZ ODPOWIEDNI ROZMIAR KABLA

Rozmiar kabla zasilającego, kabla sygnałowego, bezpiecznika i potrzebnego przełącznika zależy od maksymalnego natężenia prądu urządzenia. Maksymalne natężenie prądu jest podane na tabliczce znamionowej znajdującej się na bocznym panelu urządzenia. Zapoznaj się z tą tabliczką, aby wybrać właściwy kabel, bezpiecznik czy przełącznik.

- a. Używając stripera do przewodów, zdejmij gumową osłonę z obu końców kabla, aby odsłonić około 40mm (1.57cala) kabli wewnątrz.
- b. Zdejmij izolację z końców przewodów.
- c. Używając zaciskarki do kabli, zaciśnij zatyczki u-lug na końcach kabli.

ZWRÓĆ UWAGĘ NA PRZEWÓD POD NAPIĘCIEM

Zaciskając kable, upewnij się, że wyraźnie odróżniasz kable pod napięciem („L”) od innych kabli.

! OSTRZEŻENIE:**WSZYSTKIE PRACE Z OKABLOWANIEM MUSZĄ BYĆ WYKONANE W ŚCISŁEJ ZGODZIE ZE SCHEMATEM OKABLOWANIA UMIESZCZONYM NA WEWNĘTRZNEJ STRONIE POKRYWY KABLOWEJ JEDNOSTKI ZEWNĘTRZNEJ.**

2. Odkręć pokrywę kabli elektrycznych i zdejmij ją.
3. Odkręć zacisk kabla poniżej kostki terminala i umieść go z boku.
4. Podłącz kable zgodnie ze schematem okablowania i mocno przykręć zatyczki u-lug każdego kabla do odpowiedniego terminala.
5. Po sprawdzeniu, czy każde połączenie jest bezpieczne, zawiń przewody w pętlę, aby zapobiec przedostaniu się deszczówki do terminala.
6. Używając zacisku kablowego, przypnij kabel do jednostki. Mocno przykręć zacisk kablowy.
7. Zaizoluj nieużywane przewody elektryczną taśmą PVC. Ułóż je tak, aby nie dotykały żadnych elektrycznych bądź metalowych części.
8. Nałóż ponownie pokrywę przewodową z boku urządzenia i przykręć ją.

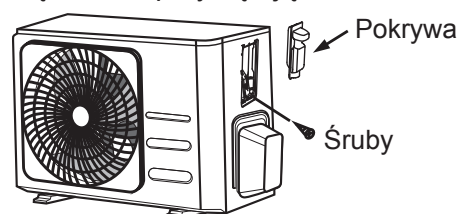
**W Ameryce Północnej**

1. Zdejmij pokrywę przewodową z jednostki, rozluźniając 3 śruby.
2. Zdemontuj zaślepki na panelu przepustowym.
3. Tymczasowo zamontuj rury przepustowe (nie zawarte w zestawie) na panelu przepustowym.
4. Prawidłowo podłącz zarówno zasilanie, jak i linie niskiego napięcia do odpowiednich terminalów na kostce terminalu.
5. Należy uziemić jednostkę zgodnie z lokalnymi przepisami.
6. Upewnij się, że rozmiar każdego przewodu jest o kilka cali dłuższy od długości wymaganej do okablowania.
7. Użyj nakrętek kontruujących do zabezpieczenia rur przepustowych.

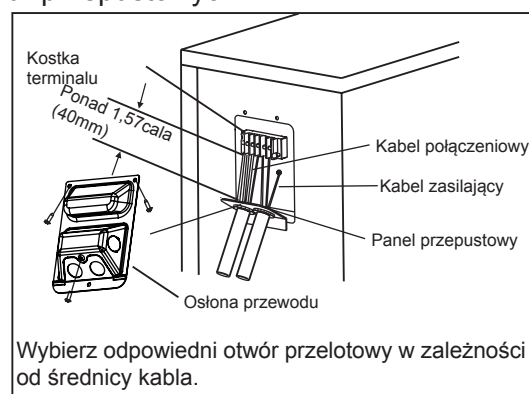

Podłączenie Rurociągów Czynnika Chłodniczego

Podłączając rury czynnika chłodzącego, **nie** dopuść do tego, aby substancje lub gazy inne niż określony czynnik chłodniczy dostały się do urządzenia. Obecność innych gazów lub substancji obniży wydajność urządzenia i może spowodować nieprawidłowo wysokie ciśnienie w cyklu chłodniczym. To może spowodować wybuch i obrażenia.

Uwaga na temat Długości Rur

Długość rur czynnika chłodniczego wpłynie na wydajność i efektywność energetyczną urządzenia. Wydajność nominalna jest testowana na urządzeniach z rurą o długości 5 metrów (16,5 stopy), aby zminimalizować wibracje i nadmierny hałas.

Zapoznaj się z poniższą tabelą przedstawiającą dane dotyczące maksymalnej długości i wysokości spadku rur.

Maksymalna Długość i Wysokość Spadku Rur Czynnika Chłodniczego dla Modelu Urządzenia

Model	Wydajność (BTU/h)	Maksymalna Długość (m)	Maksymalna Wysokość Spadku (m)
R32 Klimatyzator Typu Split z Inwerterem	< 15.000	25 (82ft)	10 (33ft)
	≥ 15.000 i < 24.000	30 (98,5ft)	20 (66ft)
	≥ 24.000 i < 36.000	50 (164ft)	25 (82ft)

Instrukcje Podłączenia – Rury Czynnika Chłodniczego

Krok 1: Wytnij rury

Podczas przygotowywania przewodów czynnika chłodniczego należy zachować szczególną ostrożność, aby odpowiednio je pociąć i wypalić. Zapewni to wydajną pracę i zminimalizuje potrzebę przyszłych konserwacji.

1. Zmierz odległość między jednostką wewnętrzną i zewnętrzną.
2. Za pomocą obcinaka do rur przeciąć rurę nieco dłużej niż zmierzona odległość.
3. Upewnij się, że rura jest wycięta pod idealnym kątem 90°.



⊘ NIE DEFORMUJ RURY PODCZAS CIĘCIA

Zachowaj szczególną ostrożność, aby nie uszkodzić, wgnatać lub zdeformować rury podczas cięcia. To drastycznie obniży sprawność grzewczą urządzenia.

Krok 2: Usuń zadziory

Zadziory mogą wpływać na hermetyczne uszczelnienie połączenia przewodów czynnika chłodniczego. Muszą być całkowicie usunięte.

1. Przytrzymaj rurę pod kątem skierowanym do dołu, aby zapobiec wpadaniu zadziorów do rury.
2. Używając narzędzia do rozwierania lub usuwania zadziorów, usuń wszystkie zadziory z sekcji cięcia rury.

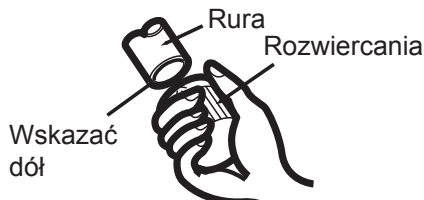
**Krok 3: Opal końcówki rury**

Właściwe spalanie jest niezbędne do uzyskania hermetycznego uszczelnienia.

1. Po usunięciu zadziorów z ciętej rury, uszczelnij końce taśmą PCV, aby zapobiec dostawaniu się obcych ciał do rury.
2. Osłoń rurę materiałem izolacyjnym.
3. Umieść nakrętki kielichowe na obu końcach rury. Upewnij się, że są skierowane we właściwym kierunku, ponieważ nie możesz ich założyć ani zmienić kierunku po spalaniu.

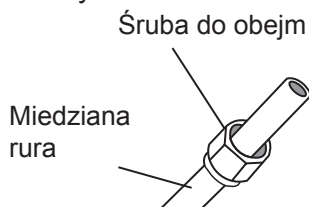

4. Usuń taśmę PCV z końcówek rury, gdy jest gotowa do wykonania dodatkowej pracy.
5. Zaciśnij kielich na końcu rury. Koniec rury musi wystawać poza krawędź formy kielichowej zgodnie z wymiarami przedstawionymi w tabeli poniżej.

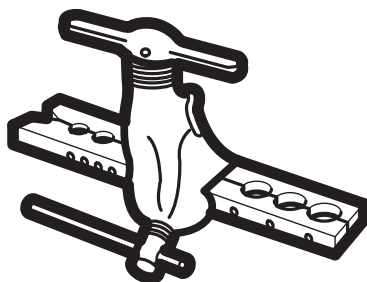
**PRZEDŁUŻANIE PRZEWODÓW POZA FORMĘ OBEJMY**

Zewnętrzna średnica rury (mm)	A (mm)	
	Min.	Max.
ø6,35 (ø0,25")	0,7 (0,0275")	1,3 (0,05")
ø9,52 (ø0,375")	1,0 (0,04")	1,6 (0,063")
ø12,7 (ø0,5")	1,0 (0,04")	1,8 (0,07")
ø15,88 (ø0,63")	2,0 (0,078")	2,2 (0,086")

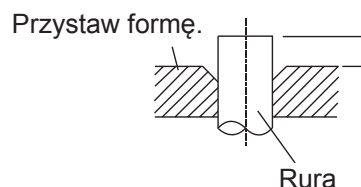

6. Umieść narzędzie do rozwarstwiania na formie.
7. Obracaj uchwyt narzędzia do wydmuchiwania zgodnie z ruchem wskazówek zegara, aż rura zostanie całkowicie objęta.
8. Zdemontuj narzędzie do roztopiania i formę, a następnie sprawdź koniec rury pod kątem pęknięć, a nawet płomienia.

Krok 4: Podłącz rury

Łącząc rury czynnika chłodniczego, uważaj, aby nie stosować nadmiernego momentu obrotowego albo w żaden sposób nie zdeformować rury. Najpierw należy podłączyć rurę niskociśnieniową, a następnie wysokociśnieniową.

MINIMALNY PROMIENŹ ZGIĘCIA

Zginając łączące rury czynnika chłodniczego, minimalny promień zginania to 10cm.

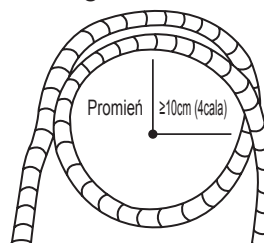
**Instrukcja Podłączania Rur do Jednostki Wewnętrznej**

1. Wyrównaj środek dwóch łączonych rur.

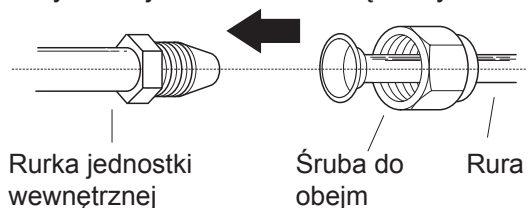

2. Dokręć nakrętkę kielichową możliwie jak najmocniej ręcznie.
3. Za pomocą klucza chwycić nakrętkę na rurce urządzenia.
4. Mocno trzymając nakrętkę na rurach jednostki, użyj klucza dynamometrycznego, aby dokręcić nakrętkę kielichową zgodnie z wartościami momentu obrotowego w tabeli **Wymogów Momentu Obrotowego** poniżej. Lekko poluzuj nakrętkę kielichową, następnie ponownie dokręć.

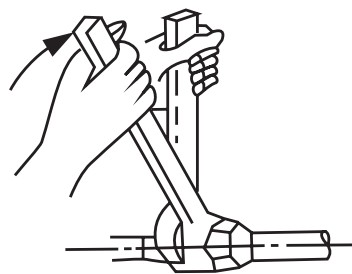

WYMOGI MOMENTU OBROTOWEGO

Zewnętrzna średnica rury (mm)	Moment dociskowy (N·m)	Wymiar nakładki kielichowej (B) (mm)	Kształt obejmy
ø6,35 (ø0,25")	18~20 (180~200kgf.cm)	8,4~8,7 (0,33~0,34")	
ø9,52 (ø0,375")	32~39 (320~390kgf.cm)	13,2~13,5 (0,52~0,53")	
ø12,7 (ø0,5")	49~59 (490~590kgf.cm)	16,2~16,5 (0,64~0,65")	
ø15,88 (ø0,63")	57~71 (570~710kgf.cm)	19,2~19,7 (0,76~0,78")	

⊘ NIE STOSUJ ZBYT DUŻEGO MOMENTU OBROTOWEGO

Nadmierna siła może złamać nakrętkę lub uszkodzić rury czynnika chłodniczego. Nie można przekroczyć wymogów momentu obrotowego przedstawionych w powyższej tabeli.

Instrukcja Podłączania Rur do Jednostki Zewnętrznej

1. Odkręć pokrywę z zaworu z boku jednostki zewnętrznej.
2. Zdejmij zaślepki ochronne z końcówek zaworów.
3. Wyrównaj końcówkę rury z każdym zaworem i ręcznie dokręć nakrętkę kielichową tak mocno, jak to możliwe.
4. Używając klucza płaskiego, chwyć korpus zaworu. Nie chwyćaj nakrętki, która uszczelnia zawór serwisowy.
5. Mocno trzymając korpus zaworu, użyj klucza dynamometrycznego, aby dokręcić nakrętkę kielichową zgodnie z prawidłowymi wartościami momentu obrotowego.
6. Lekko poluzuj nakrętkę kielichową, następnie ponownie dokręć.
7. Powtórz Kroki 3-6 dla pozostałej rury.

⚠ UŻYJ KLUCZA PŁASKIEGO, ABY CHWYCIĆ KORPUS ZAWORU

Moment obrotowy przy dokręcaniu nakrętki kielichowej może zerwać inne części zaworu.

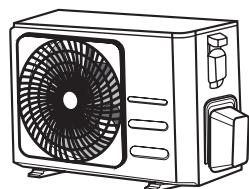

Pokrywa zaworu

5. Mocno trzymając korpus zaworu, użyj klucza dynamometrycznego, aby dokręcić nakrętkę kielichową zgodnie z prawidłowymi wartościami momentu obrotowego.

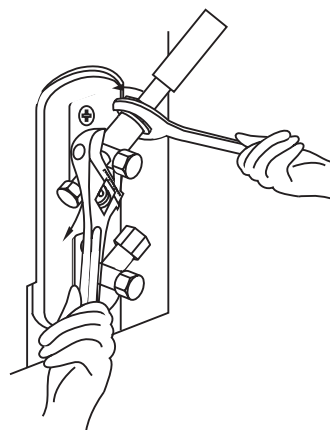

Odpowietrzanie

Przygotowania i Środki Ostrożności

Powietrze i ciała obce w obiegu czynnika chłodniczego mogą spowodować nieprawidłowy wzrost ciśnienia, co może uszkodzić klimatyzator, zmniejszyć jego wydajność i spowodować obrażenia. Użyj pompy próżniowej i manometru, aby odprowadzić czynnik chłodniczy z obwodu, usuwając wszelki niekondensujący gaz i wilgoć z systemu.

Odprowadzenie należy przeprowadzić przy pierwszej instalacji i po przeniesieniu urządzenia.

PRZED PRZEPROWADZENIEM ODPROWADZENIA

- ☑ Upewnij się, że rury łączące pomiędzy jednostką wewnętrzną i zewnętrzną są prawidłowo połączone.
- ☑ Upewnij się, że wszystkie kable są prawidłowo podłączone.

Instrukcje Ewakuacji

1. Podłączyć wąż do ładowania wskaźnika rozgałęźnego do portu serwisowego na zaworze niskiego ciśnienia jednostki zewnętrznej.
2. Podłącz drugi wąż do ładowania od wskaźnika rozdzielacza do pompy próżniowej.
3. Otwórz stronę Niskiego Ciśnienia manometru. Pozostaw stronę Wysokiego Ciśnienia zamkniętą.
4. Włącz pompę próżniową, aby opróżnić system.
5. Uruchom podciśnienie na co najmniej 15 minut lub do momentu, gdy miernik wskaże -76cmHg (-10^5 Pa).

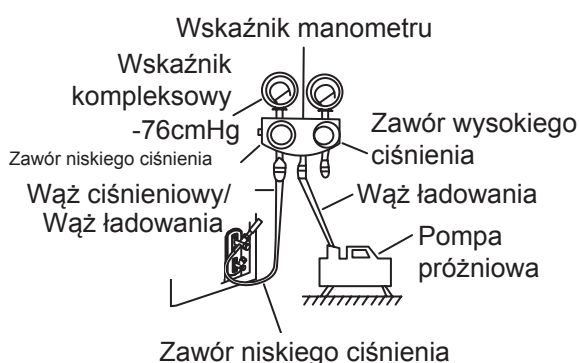

6. Zamknij stronę niskiego ciśnienia przy manometrze rozdzielacza i wyłącz pompę próżniową.

7. Oczekaj 5 minut, a następnie sprawdź, czy nie nastąpiła zmiana ciśnienia w systemie.
8. Jeśli wystąpi zmiana w ciśnieniu systemu, zapoznaj się z sekcją Kontroli szczelności gazu, aby dowiedzieć się, jak sprawdzić, czy wystąpił wyciek gazu. Jeśli nie ma zmian w ciśnieniu w układzie, odkręć korek z zapakowanego zaworu (zawór wysokiego ciśnienia).
9. Wciśnij klucz sześciokątny w upakowany zawór (zawór wysokiego ciśnienia) i otwórz zawór obracając kluczem o 1/4 w kierunku przeciwnym do ruchu wskazówek zegara. Słuchaj gazu, aby opuścić system, a następnie zamknij zawór po 5 sekundach.
10. Obserwuj wskaźnik ciśnienia przez minutę, aby upewnić się, że nie ma zmiany ciśnienia. Wskaźnik ciśnienia powinien być nieco wyższy niż ciśnienie atmosferyczne.
11. Usuń wąż do ładowania z portu serwisowego.

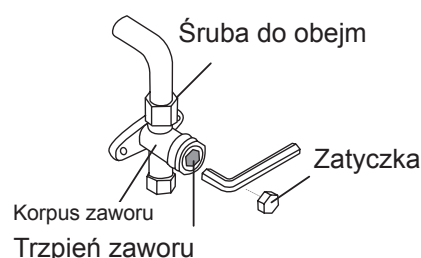

12. Za pomocą klucza sześciokątnego otwórz całkowicie zawory wysokiego i niskiego ciśnienia.
13. Ręcznie dokręć zaślepki zaworów na wszystkich trzech zaworach (port serwisowy, wysokie ciśnienie, niskie ciśnienie). W razie potrzeby można je dalej dokręcić używając klucza dynamometrycznego.

! OTWÓRZ DELIKATNIE TRZPIEŃ ZAWORU

Podczas otwierania trzpieni zaworu obróć klucz sześciokątny, aż trafi on w zatyczkę. NIE próbuj dalej otwierać zaworu.

Uwaga o Dodawaniu Czynnika Chłodniczego

Niektóre systemy wymagają dodatkowego ładowania w zależności od długości rur. Standardowa długość rury to 5 m (16 stóp). Czynnik chłodniczy powinien być pobierany z portu serwisowego na niskociśnieniowym zaworze urządzenia zewnętrznego. Dodatkowy czynnik chłodniczy do naładowania można obliczyć za pomocą następującego wzoru:

DODATKOWY CZYNNIK CHŁODNICZY NA DŁUGOŚĆ RURY

Długość rury przyłączeniowej (m)	Metoda przedmuchiwania powietrza	Dodatkowy czynnik chłodniczy	
≤ Standardowa długość rury	Pompa Próżniowa	N/A	
> Standardowa długość rury	Pompa Próżniowa	Strona płynu: $\varnothing 6,35$ ($\varnothing 0,25$ " R32: (Długość rury – standardowa długość) \times 12g/m (Długość rury – standardowa długość) \times 0,13oz/ft	Strona płynu: $\varnothing 9,52$ ($\varnothing 0,375$ " R32: (Długość rury – standardowa długość) \times 24g/m (Długość rury – standardowa długość) \times 0,26oz/ft



UWAGA NIE mieszaj typów czynników chłodniczych.

Środki ostrożności przy dodawaniu czynnika chłodniczego R-32

Oprócz konwencjonalnej procedury ładowania należy zachować następujące wymagania.

- Upewnij się, że nie dojdzie do zanieczyszczenia innymi czynnikami chłodniczymi przy ładowaniu.
- Aby zminimalizować ilość czynnika chłodniczego, korzystaj z jak najkrótszych węży i przewodów.
- Butle powinny być utrzymywane pionowo.
- Przed ładowaniem upewnij się, że system chłodniczy jest uziemiony.
- Jeśli jest to potrzebne, oznakuj system po ładowaniu.
- Wymagana jest szczególna ostrożność, aby nie przeładować systemu.
- Przed ładowaniem należy sprawdzić ciśnienie nadmuchem azotu.
- Po ładowaniu i przed oddaniem do eksploatacji należy sprawdzić, czy nie ma wycieków.
- Przed opuszczeniem miejsca pracy sprawdź, czy nie występują wycieki.

Ważne informacje: przepisy dotyczące zastosowanego płynu chłodzącego

Ten produkt zawiera fluorowane gazy cieplarniane. Nie należy odprowadzać gazów do atmosfery.



UWAGA

Poinformuj użytkownika, jeżeli system zawiera 5 tCO₂e lub więcej fluorowanych gazów cieplarnianych. W takiej sytuacji musi być sprawdzany pod kątem wycieków przynajmniej raz na 12 miesięcy, zgodnie z regulacją Nr 517/2014. Ta czynność musi być wykonana jedynie przez wykwalifikowany personel. W przypadku opisanej powyżej sytuacji, instalator (lub osoba odpowiedzialna za ostateczną kontrolę) musi dostarczyć książkę konserwacji, z zapisanymi wszystkimi informacjami, zgodnie z REGULACJĄ (EU) PARLAMENTU EUROPEJSKIEGO I RADY Nr 517/2014 z 16 kwietnia 2014 na temat fluorowanych gazów cieplarnianych.

1 Wypełnij następujące informacje nieusuwalnym tuszem na oznakowaniu ładunku czynnika chłodniczego dostarczonym z tym produktem i na tej instrukcji.

- ① fabryczny ładunek czynnika chłodniczego produktu
- ② dodatkowa załadowana ilość czynnika chłodniczego i
- ①+② całkowity ładunek czynnika chłodniczego. na etykiecie ładunku czynnika chłodniczego dostarczonej z produktem.

Typ czynnika chłodniczego	Wartość GWP
R-32	675
<ul style="list-style-type: none"> GWP: Potencjał tworzenia efektu cieplarnianego Obliczanie tCO₂e: kg x GWP/1000 	

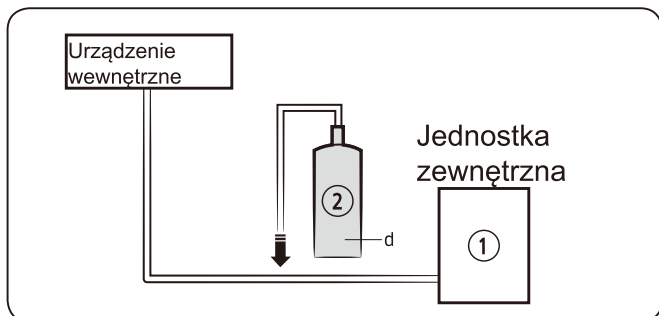

Jednostka	Kg	tCO ₂ e
①,a		
②,b		
①+②,c		

UWAGA

- a fabryczny ładunek czynnika chłodniczego produktu: zobacz tabliczkę znamionową jednostki
- b dodatkowa załadowana ilość czynnika chłodniczego (zapoznaj się z powyższymi informacjami na temat ilości uzupełnienia czynnika chłodniczego)
- c Całkowity ładunek czynnika chłodniczego
- d Butla czynnika chłodniczego i rura rozgałęźna do ładowania

UWAGA

- Wypełniona etykieta musi być przyklejona w pobliżu portu ładowania produktu (np. wewnątrz pokrywy zaworu odcinającego)
- Upewnij się, że całkowity ładunek czynnika chłodniczego nie przekracza (A), maksymalnego ładunku czynnika chłodniczego, obliczonego przy pomocy następującego wzoru: Maksymalny ładunek czynnika chłodniczego (A) = fabryczny ładunek czynnika chłodniczego (B) + maksymalny dodatkowy ładunek czynnika chłodniczego wskutek wydłużenia rur (C)
- Poniżej znajduje się podsumowująca tabela z limitami ładunku czynnika chłodniczego dla każdego produktu:

Model	R32 (Jednostka: G)
AR09TXHQASINEU AR09TXHQBWKNEU	550
AR12TXHQASINEU AR12TXHQBWKNEU	550
AR18TXHQASINEU AR18TXHQBWKNEU	1000
AR24TXHQASINEU AR24TXHQBWKNEU	1600

Informacje o płynie chłodzącym

Ważne informacje: przepisy dotyczące zastosowanego płynu chłodzącego. Ten produkt zawiera fluorowane gazy cieplarniane. Nie należy odprowadzać gazów do atmosfery.

UWAGA

Jeżeli system zawiera 5 tCO₂e lub więcej fluorowanych gazów cieplarnianych, sprawdzać szczelność co najmniej raz w roku, zgodnie z rozporządzeniem nr 517/2014. Ta czynność musi być wykonana jedynie przez wykwalifikowany personel. W przypadku opisanej powyżej sytuacji, instalator (lub osoba odpowiedzialna za ostateczną kontrolę) musi dostarczyć książkę konserwacji, z zapisanymi wszystkimi informacjami, zgodnie z REGULACJĄ (EU) PARLAMENTU EUROPEJSKIEGO I RADY Nr 517/2014 z 16 kwietnia 2014 na temat fluorowanych gazów cieplarnianych.

Typ czynnika chłodniczego	Wartość GWP
R-32	675

- GWP: Potencjał tworzenia efektu cieplarnianego
- Obliczanie tCO₂e: kg x GWP/1000

Kontrola Elektryczna i Szczelności

Przed Uruchomieniem Testu

Test należy przeprowadzić dopiero po wykonaniu następujących kroków:

- **Kontrole Bezpieczeństwa Elektrycznego** – sprawdź, czy system elektryczny urządzenia jest bezpieczny i działa prawidłowo.
- **Kontrole Szczelności Gazu** – sprawdź połączenia wszystkich nakrętek kielichowych i potwierdź, że system nie przecieka.
- Potwierdź, że zawory gazu i płynu (wysokie i niskie ciśnienie) są w pełni otwarte

Kontrole Bezpieczeństwa Elektrycznego

Po instalacji upewnij się, że wszystkie kable elektryczne są zainstalowane zgodnie z lokalnymi i krajowymi regulacjami i w zgodzie z Instrukcją Obsługi.

PRZED TESTOWE URUCHOMIENIE

Sprawdź Uziemienie

Zmierz opór uziemienia poprzez detekcję wizualną i tester oporu uziemienia. Opór uziemienia musi być niższy niż 0,1Ω.

Uwaga: To może nie być wymagane w niektórych lokacjach w USA.

PODZAS TESTOWE URUCHOMIENIE

Sprawdź, Czy Nie Ma Nieszczelności Elektrycznej

Podczas **Testowe Uruchomienie** użyj elektrosondy i multimetru, aby przeprowadzić wszechstronny test szczelności elektrycznej.

Jeśli zostanie wykryta nieszczelność elektryczna, natychmiast wyłącz urządzenie i wezwij licencjonowanego elektryka, aby znaleźć i usunąć przyczynę nieszczelności.

Uwaga: To może nie być wymagane w niektórych lokacjach w USA.

UWAGA – RYZYKO PORAŻENIA PRĄDEM

CAŁE OKABLOWANIE MUSI BYĆ ZGODNE Z LOKALNYMI I KRAJOWYMI PRZEPISAMI ELEKTRYCZNYMI I MUSI BYĆ ZAINSTALOWANE PRZEZ LICENCJONOWANEGO ELEKTRYKA.

Kontrola Szczelności Gazu

Są dwie różne metody sprawdzania wycieków gazu.

Metoda Mydła i Wody

Używając miękkiej szczotki, nanieś wodę z mydłem lub płynny detergent na wszystkie punkty połączenia rur na jednostce wewnętrznej i zewnętrznej. Obecność pęcherzyków oznacza nieszczelność.

Metoda Detektora Wycieku

Używając detektora wycieku, zapoznaj się instrukcją obsługi urządzenia w celu uzyskania informacji na temat jego prawidłowego użytkowania.

PO PRZEPROWADZENIU KONTROLI WYCIEKU GAZU

Po potwierdzeniu, że żaden z punktów połączeń rur NIE przecieka, nałóż pokrywę zaworu na jednostkę zewnętrzną.

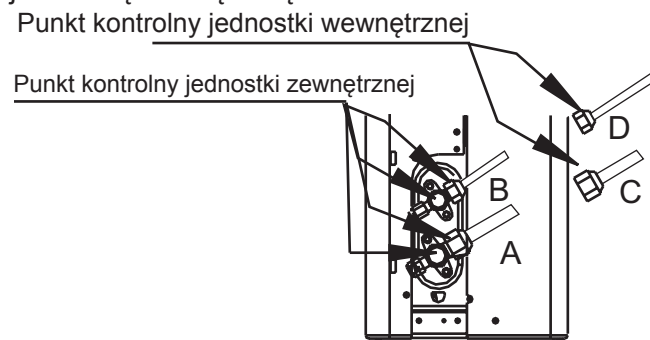

A: Niskociśnieniowy zawór odcinający
B: Wysokociśnieniowy zawór odcinający
C & D: Nakrętki kielichowe jednostki wewnętrznej

Testowe Uruchomienie

Instrukcje Testowe Uruchomienie

Badanie **Testowe Uruchomienie** należy przeprowadzać przez przynajmniej 30 minut.

1. Podłącz zasilanie do urządzenia.
2. Naciśnij przycisk **ON/OFF** na pilocie, aby włączyć urządzenie.
3. Naciśnij przycisk **MODE**, aby przejść przez następujące funkcje, pojedynczo:
 - COOL - wybierz najniższą możliwą temperaturę
 - HEAT – wybierz najwyższą możliwą temperaturę
4. Każdą z funkcji należy uruchomić na 5 minut i wykonać następujące czynności sprawdzające:

Lista czynności sprawdzających do wykonania:	ZALICZENIE/ NIEPOWODZENIE	
Brak wycieków elektrycznych		
Urządzenie jest prawidłowo uziemione.		
Wszystkie terminale elektryczne prawidłowo zakryte		
Jednostki wewnętrzne i zewnętrzne są solidnie zainstalowane		
Żadne z punktów połączeń rur nie przeciekają	Zewnętrzna (2):	Wewnętrzna (2):
Woda odpływa prawidłowo z węża spustowego		
Wszystkie rury są prawidłowo zaizolowane.		
Urządzenie wykonuje funkcję COOL prawidłowo		
Urządzenie wykonuje funkcję HEAT prawidłowo		
Żaluzje jednostki wewnętrznej prawidłowo się obracają.		
Jednostka wewnętrzna odpowiada na pilota		

DOKŁADNIE SPRAWDŹ POŁĄCZENIA RUR

Podczas pracy ciśnienie obwodu czynnika chłodniczego wzrośnie. Może to ujawnić nieszczelności, które nie pojawiły się podczas wstępnej kontroli nieszczelności. Poświęć czas podczas Próby, aby dokładnie sprawdzić, czy żadne z punktów połączeń rur czynnika chłodniczego nie przeciekają. Zapoznaj się z instrukcjami w rozdziale Kontrola nieszczelności gazu.

5. Po pomyślnym zakończeniu Próby i potwierdzeniu, że wszystkie punkty kontrolne na liście czynności sprawdzających do wykonania uzyskały ZALICZENIE, wykonaj następujące kroki:
 - a. Używając pilota, przywróć jednostkę do normalnej temperatury roboczej.
 - b. Używając taśmy izolacyjnej, owiń wewnętrzne połączenia rur czynnika chłodniczego, które pozostawiono nieosłonięte podczas instalacji jednostki wewnętrznej.

JEŚLI TEMPERATURA OTOCZENIA JEST NIŻSZA NIŻ 17°C (62°F)

Nie możesz użyć pilota, aby uruchomić funkcję COOL, gdy temperatura otoczenia jest niższa niż 17°C. W tym wypadku możesz użyć przycisku **MANUAL CONTROL (STEROWANIE RĘCZNE)**, aby przetestować funkcję COOL.

1. Unieś przedni panel jednostki wewnętrznej i podnoś go, aż się zatrzaśnie.
2. Przycisk **MANUAL CONTROL (STEROWANIE RĘCZNE)** znajduje się po prawej stronie urządzenia. Naciśnij go 2 razy, aby wybrać funkcję COOL.
3. Przeprowadź Próbę w normalny sposób.

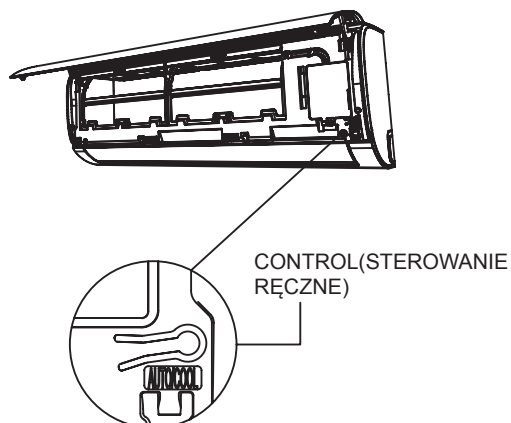

Informacje Na Temat Impedancji

(Dotyczy jedynie następujących urządzeń)

To urządzenie MSAFB-12HRN1-QC6 może być połączone tylko do sieci o impedancji systemowej nie większej niż 0.373Ω . W razie potrzeby skontaktuj się z dostawcą sieci, aby uzyskać informacje o impedancji systemu.

To urządzenie MSAFD-17HRN1-QC5 może być połączone tylko do sieci o impedancji systemowej nie większej niż 0.210Ω . W razie potrzeby skontaktuj się z dostawcą sieci, aby uzyskać informacje o impedancji systemu.

To urządzenie MSAFD-22HRN1-QC6 może być połączone tylko do sieci o impedancji systemowej nie większej niż 0.129Ω . W razie potrzeby skontaktuj się z dostawcą sieci, aby uzyskać informacje o impedancji systemu.

KLIMATYZACJA

PRZEDSTAWIENIE PILOTA ZDALNEGO

STEROWANIA

Dziękujemy za zakup naszej klimatyzacji. Proszę starannie zapoznać się z instrukcją obsługi zanim zaczniesz używać klimatyzacji. Zatrzymaj tę instrukcję, aby odnieść się do niej w przyszłości.

ZAWARTOŚĆ

Specyfikacja Pilota zdalnego sterowania	44
Przyciski operacyjne	45
Wskaźniki na LED	48
Jak używać przycisków	49
Operacja Auto.....	49
Praca w trybie Chłodzenia/Ogrzewania/Wentylator.....	49
Funkcja osuszania	50
Funkcja zegara	51
Obsługa pilota	55

Specyfikacja Pilota Zdalnego Sterowania

Model	RG57A6/BGEF
Napięcie znamionowe	3.0V(Suche baterie R03/LR03×2)
Zakres odbioru sygnału	8m
Środowisko	-5°C~60°C

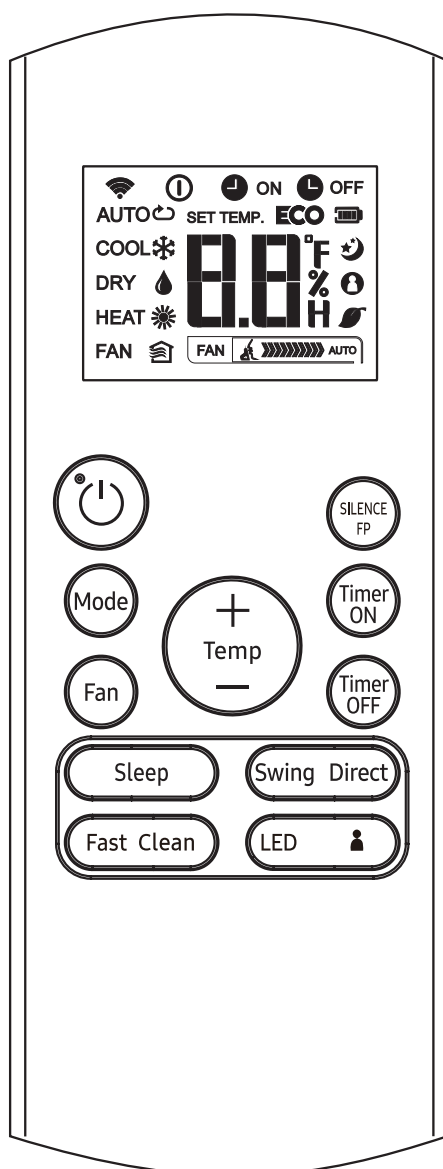

RG57A6/BGEF

Przyciski Operacyjne

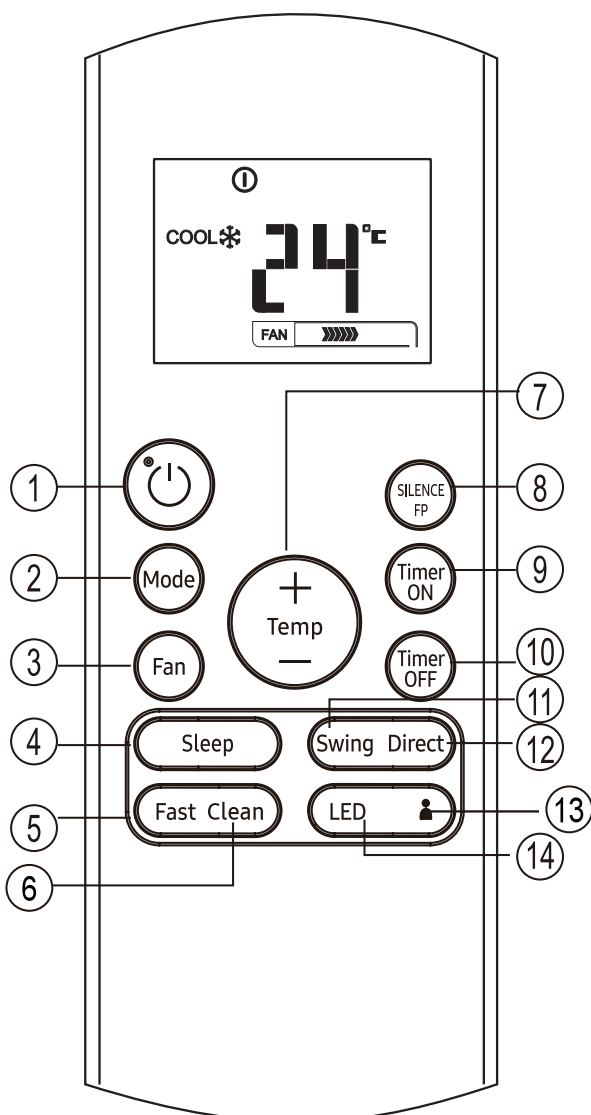

RG57A6/BGEF

1 Przycisk ON/OFF
Ten przycisk włącza i wyłącza klimatyzator.

2 Przycisk MODE(TRYB)
Naciśnij ten przycisk, aby zmienić tryb klimatyzatora w następującej sekwencji:

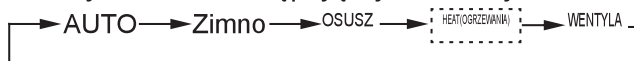

UWAGA: Proszę nie wybierać trybu CIEPŁO jeśli zakupione urządzenie służy tylko i wyłącznie do chłodzenia. Tryb ciepła nie jest wspierany przez urządzenie chłodzące.

3 Przycisk FAN
Używany, aby wybrać prędkość wentylatora w czterech krokach:

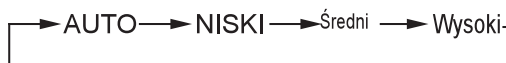

UWAGA: Nie możesz zmienić prędkości wentylatora w trybie AUTO lub DRY.

4 Przycisk SLEEP(SPANIA)

- Włącza/wyłącza funkcję snu. Może utrzymać najbardziej komfortową temperaturę i oszczędzać energię. Ta funkcja jest dostępna tylko w trybie COOL, HEAT lub AUTO.
 - W celu uzyskania dalszych informacji zapoznaj się z „trybem snu” w „INSTRUKCJI UŻYTKOWNIKA”.
- UWAGA:** Podczas gdy urządzenie pracuje w trybie SLEEP, tryb ten zostałby anulowany, gdy naciśnię się przycisk MODE, FAN SPEED lub ON/OFF.

5 Szybki

Włącz/Wyłącz funkcję Turbo. Funkcja Turbo pozwala urządzeniu na osiągnięcie ustalonej temperatury podczas chłodzenia lub ogrzewania w najszybszym czasie (jeśli urządzenie wewnętrzne nie obsługuje tej funkcji, nic się nie stanie po naciśnięciu tego przycisku.)

6 Przycisk SELF CLEAN (SAMOCZYSZCZĄCY)

Włącz/Wyłącz funkcję Samooczyszczania

Przyciski Operacyjne

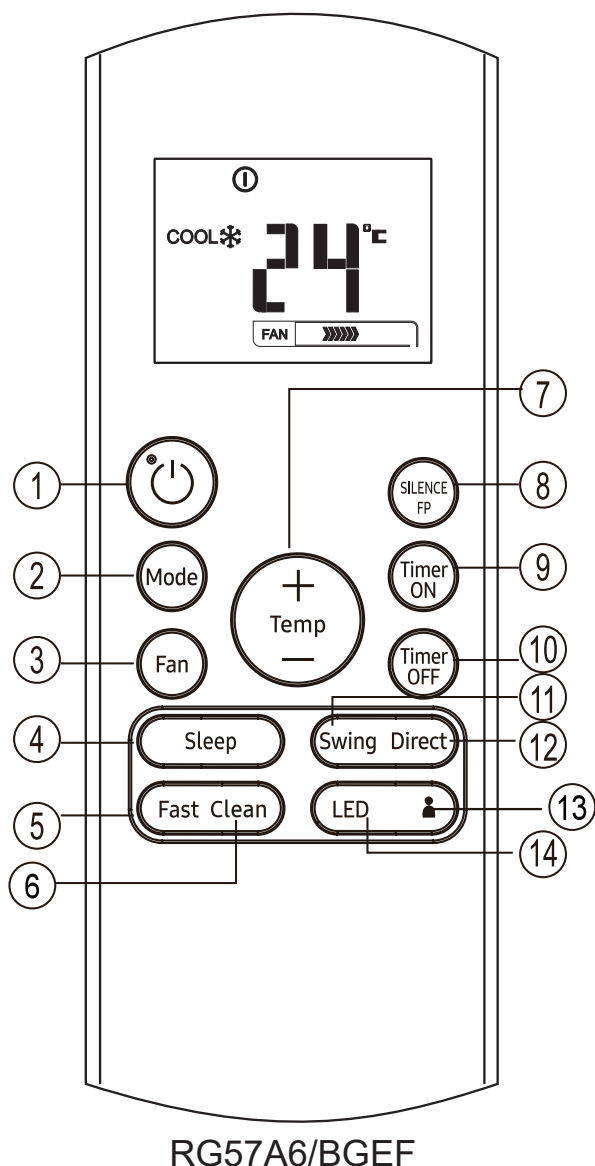

7 Przycisk UP (▲)

Naciśnij ten przycisk, aby zwiększyć ustawioną temperaturę wnętrza w odstępach 1°C do 30°C.

Przycisk DOWN (▼)

Naciśnij ten przycisk, aby zmniejszyć ustawioną temperaturę wnętrza w odstępach 1°C do 17°C.

UWAGA: Kontrola temperatury nie jest dostępna w trybie Wentylatora.

8 Wyciszenia

Aktywna / wyłączona funkcja wyciszenia. Jeśli naciśniesz dłużej niż 2 sekundy, funkcja FP zostanie aktywowana, naciskając więcej niż 2 sekundy, aby wyłączyć.

Gdy aktywna jest funkcja ciszy, kompresor będzie pracował na niskiej częstotliwości, a jednostka wewnętrzna przyniesie delikatny wietrzyk, co obniży poziom hałasu do najniższego poziomu i stworzy ciche i komfortowe pomieszczenie dla Ciebie. Ze względu na niską częstotliwość pracy sprężarki może to powodować niewystarczającą wydajność chłodzenia i ogrzewania.

Funkcję FP można aktywować tylko podczas operacji grzania (tylko wtedy, gdy trybem ustawień jest OGRZEWANIE). Jednostka będzie działać przy ustawionej temperaturze 8 °C. Okno wyświetlacza jednostki wewnętrznej wyświetli komunikat FP

przyciski ON / OFF, "SLEEP (SEN)", FP, "MODE (TRYB)", "FAN SPEED (PRĘDKOŚĆ WIATRKA)", "UP (W GÓRĘ)" lub "DOWN (NA DÓŁ)" podczas pracy anulują funkcję FP.

10 Przycisk TIMER ON(TIMER WŁ)

Naciśnij ten przycisk, aby uruchomić sekwencję czasową automatycznego wyłączenia. Każde wciśnięcie zwiększy ustawienie automatyczne w odstępach co 30 minut. Gdy ustawiony czas to 10.0, każde naciśnięcie zwiększy automatyczne ustawienie w odstępach co 60 minut. Aby anulować program automatyczny, po prostu zmień czas automatycznego wyłączenia na 0.0.

9 Przycisk TIMER OFF(TIMER WYŁ)

Naciśnij ten przycisk, aby uruchomić sekwencję czasową automatycznego uruchomienia. Każde wciśnięcie zwiększy ustawienie automatyczne w odstępach co 30 minut. Gdy ustawiony czas to 10.0, każde naciśnięcie zwiększy automatyczne ustawienie w odstępach co 60 minut. Aby anulować program automatyczny, po prostu zmień czas automatycznego włączenia na 0.0.

Przyciski Operacyjne

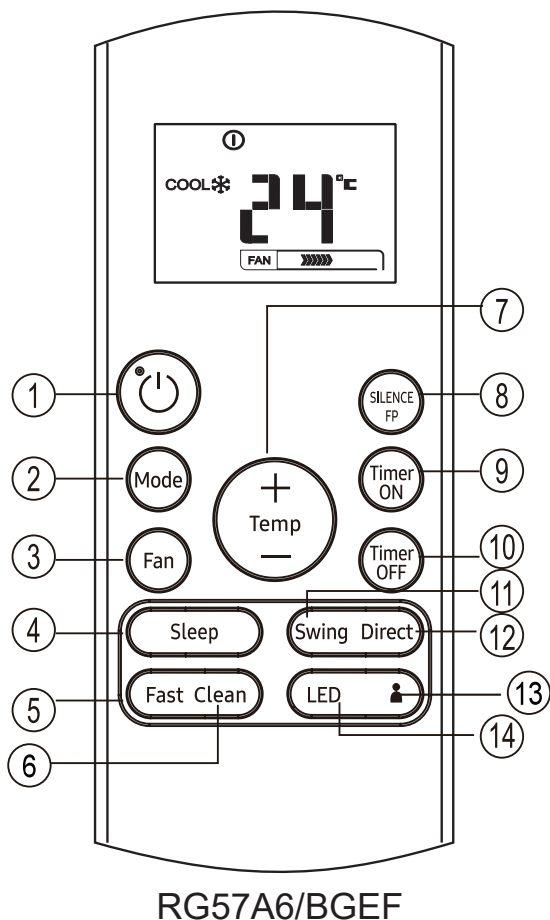

- 11 Przycisk SWING(HUŚTAWKA)**
Używany, aby wyłączyć lub włączyć funkcję auto swing żaluzji poziomej
- 12 Przycisk DIRECT**
Używany, aby zmienić ruch żaluzji i ustawić pożądany kierunek przepływu powietrza w górę/w dół.
Żaluzja zmienia kąt o 6° stopni z każdym naciśnięciem.
- 13 Przycisk FOLLOW ME(CHODŹ ZAMNĄ)**
Naciśnij ten przycisk, aby uruchomić funkcję Follow Me, wyświetlacz na pilocie pokaże aktualną temperaturę w pomieszczeniu, gdzie się znajduje. Pilot będzie wysyłał ten sygnał do klimatyzatora co 3 minuty, aż do ponownego naciśnięcia przycisku "Obserwuj mnie ". Klimatyzator automatycznie anuluje funkcję Follow Me jeśli nie otrzyma żadnego sygnału przez okres 7 minut.
- 14 Przycisk LED**
Wyłącz/Włącz ekran wyświetlacza wewnętrznego
Po naciśnięciu przycisku ekran wyświetlacza wewnętrznego jest wyczyszczony, naciśnij go ponownie, aby ekran się zaświecił.

UWAGA:

- Konstrukcja przycisków jest oparta na typowym modelu i może nieznacznie różnić się od faktycznie zakupionego, rzeczywisty kształt ma pierwszeństwo.
- Wszystkie opisane funkcje są wykonywane przez urządzenie. Jeśli urządzenie nie posiada danej funkcji, to po naciśnięciu odpowiedniego przycisku na pilocie nic się nie wydarzy.
- Jeśli wystąpią znaczne różnice pomiędzy „Przedstawieniem pilota zdalnego sterowania ”a rozdziałem “ INSTRUKCJI UŻYTKOWNIKA ” na temat opisu funkcji, opis “INSTRUKCJI UŻYTKOWNIKA ” jest wiążący.

Wskaźniki na LCD

Informacje są wyświetlone, kiedy pilot jest włączony.

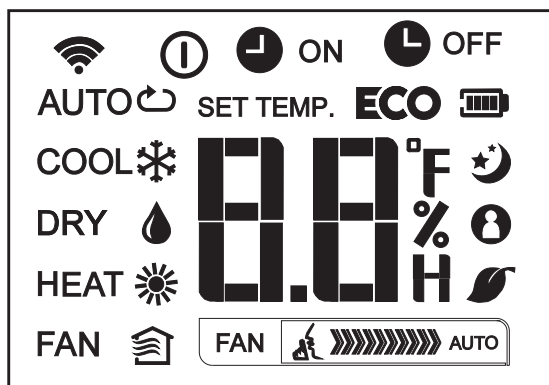

Wyświetlacz tryb

AUTO Zimno OSUSZ
HEAT(OGRZEWANIA) WENTYLA

- Wyświetlony gdy przekazywane są dane.
- Wyświetlony gdy pilot jest włączony.
- Wyświetlacz baterii (wykrywanie niskiego poziomu baterii)
- ECO** Wyświetlony, kiedy włączona jest funkcja ECO.

- ON Wyświetlony gdy ustawiony jest czas funkcji TIMER ON.
- OFF Wyświetlony gdy ustawiony jest czas funkcji TIMER OFF(TIMER WYŁ.).
- Pokazuje ustawioną temperaturę lub temperaturę pomieszczenia, lub czas ustawiony w funkcji TIMER

- Wyświetlony podczas pracy w trybie Sleep
- Wskazuje, że klimatyzator pracuje w trybie Follow Me
- Nie dostępne dla tego urządzenia
- Nie dostępne dla tego urządzenia

Wskaźnik prędkości wentylatora

- FAN Niska prędkość
- FAN Średnia prędkość
- FAN Wysoka prędkość
- FAN Automatyczna prędkość wentylatora

Uwaga:

Wszystkie wskaźniki pokazane na rysunku mają na celu przejrzystą prezentację. Ale podczas rzeczywistej pracy na wyświetlaczu są pokazane jedynie funkcjonujące znaki.

Jak używać przycisków

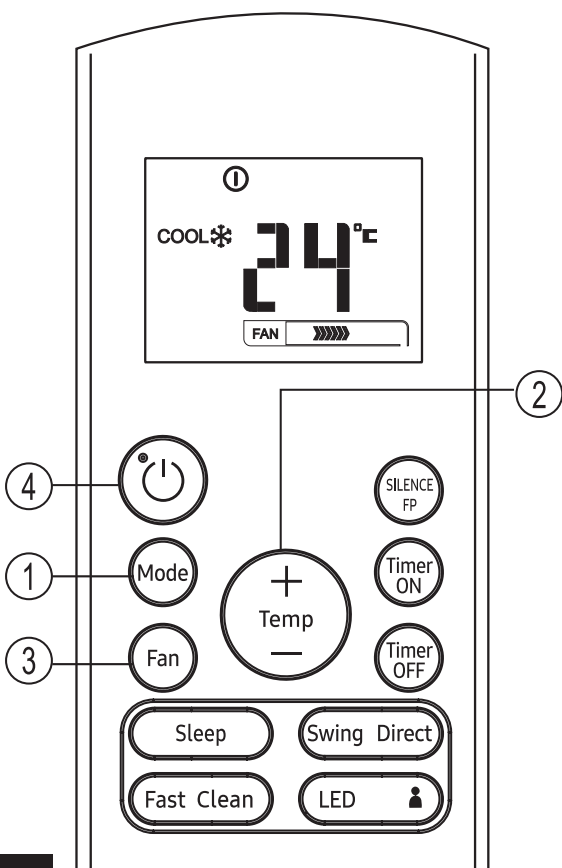
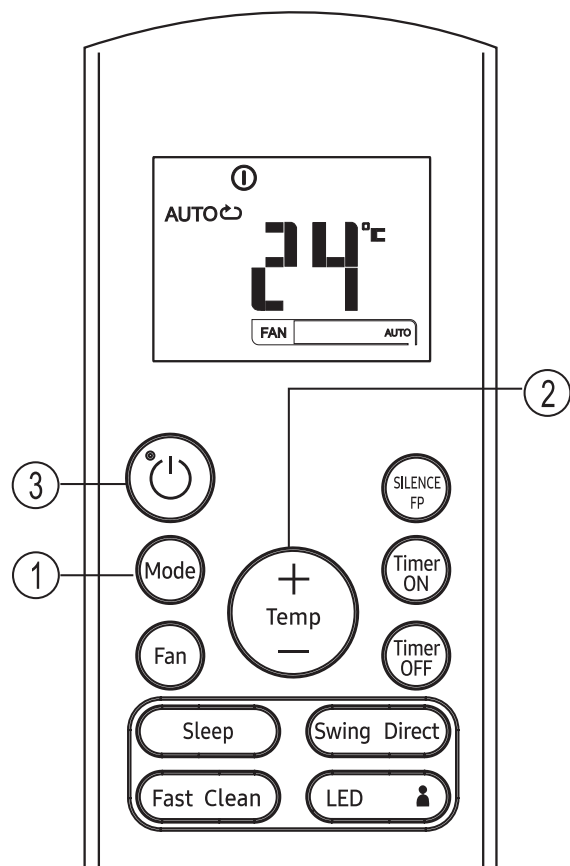

Operacja AUTO

Upewnij się, że urządzenie jest podłączone, a zasilanie jest dostępne.

1. Naciśnij przycisk **MODE**(TRYB), aby wybrać Auto.
2. Naciśnij przycisk **UP/DOWN**, aby wybrać pożądaną temperaturę. Temperatura może być ustawiona na wartość z zakresu 17°C~ 30°C w 1°C odstępach.
3. Naciśnij przycisk **ON/OFF**, aby włączyć klimatyzator.

UWAGA

1. W trybie Auto, klimatyzator może wybrać tryb Chłodzenia, Wentylatora i Grzania, wykrywając różnicę pomiędzy aktualną temperaturą otoczenia w pomieszczeniu a ustawioną temperaturą na pilocie.
2. W trybie automatycznym, nie możesz przełączyć prędkości wentylatora. Jest ona kontrolowana automatycznie.
3. Jeśli tryb Auto nie jest dla Ciebie komfortowy, tryb można wybrać ręcznie.

Praca w trybie Chłodzenia/Ogrzewania/ Wentylator

Upewnij się, że urządzenie jest podłączone, a zasilanie jest dostępne.

1. Naciśnij przycisk **MODE**(TRYB), aby wybrać tryb COOL, HEAT (tylko modele chłodzące i grzewcze) lub FAN.
2. Naciśnij przyciski **UP/DOWN**, aby wybrać pożądaną temperaturę. Temperatura może być ustawiona na wartość z zakresu 17°C~ 30°C w 1°C odstępach.
3. Naciśnij przycisk **FAN**, aby wybrać prędkość wentylatora w czterech krokach: Auto, Low, Med lub High.
4. Naciśnij przycisk **ON/OFF**, aby włączyć klimatyzator.

UWAGA

W trybie FAN, ustawiona temperatura nie wyświetla się na pilocie i nie jesteś w stanie kontrolować temperatury otoczenia. W tym wypadku można wykonać jedynie kroki 1, 3 i 4.

Jak używać przycisków

Funkcja osuszania

Upewnij się, że urządzenie jest podłączone, a zasilanie jest dostępne.

1. Naciśnij przycisk **MODE(TRYB)** aby wybrać tryb OSUSZ.
2. Naciśnij przyciski **UP/DOWN**, aby wybrać pożądaną temperaturę. Temperatura może być ustawiona na wartość z zakresu 17°C~ 30°C w 1°C odstępach.
3. Naciśnij przycisk **ON/OFF**, aby włączyć klimatyzator.

UWAGA

W trybie Osuszania, nie możesz przełączyć prędkości wentylatora. Jest ona kontrolowana automatycznie.

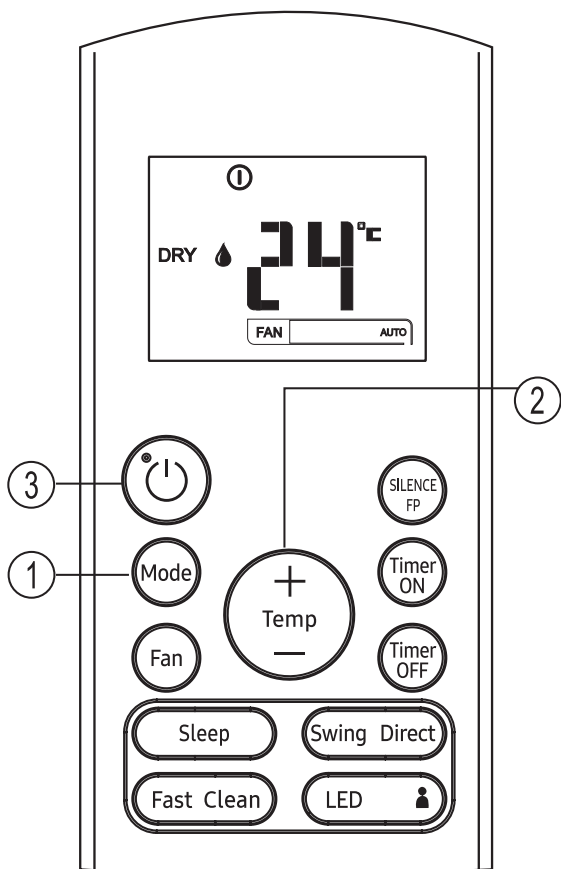

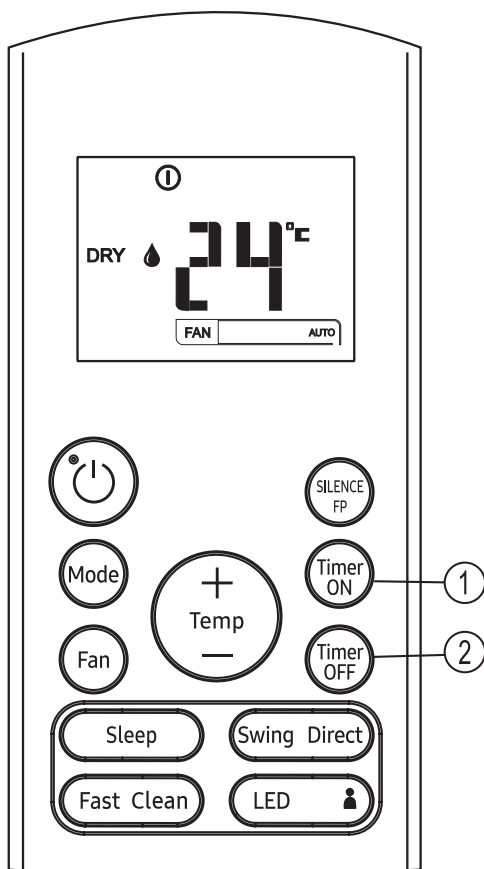

Funkcja zegara

Naciśnij przycisk TIMER ON(TIMER WŁ), aby ustawić czas automatycznego włączenia jednostki. Naciśnij przycisk TIMER OFF(TIMER WYŁ), aby ustawić czas automatycznego wyłączenia jednostki.

Aby ustawić czas automatycznego włączenia.

1. Naciśnij przycisk REGULATOR CZASU WŁĄCZONY. Pilot pokazuje TIMER ON, ostatnie ustawienie czasu automatycznego włączenia, a na wyświetlaczu LCD pojawi się sygnał „H”. Teraz można zresetować czas automatycznego włączenia, aby START (ROZPOCZĄĆ) pracę.
2. Naciśnij ponownie przycisk TIMER ON(TIMER WŁ), aby ustawić pożądany czas automatycznego włączenia. Za każdym naciśnięciem przycisku czas zwiększa się o pół godziny gdy czas mieści się w zakresie 0 i 10 godzin, i o godzinę gdy czas mieści się w zakresie 10 i 24 godzin.
3. Po ustawieniu TIMER ON wystąpi jednosekundowe opóźnienie zanim pilot przetransmituje sygnał do klimatyzatora. Potem, po około 2 kolejnych sekundach, sygnał „h” zniknie, a ustawiona temperatura ponownie pojawi się na wyświetlaczu LCD.

Aby ustawić czas automatycznego wyłączenia.

1. Naciśnij przycisk TIMER OFF(TIMER WYŁ.). Pilot pokazuje TIMER OFF, ostatnie ustawienie czasu automatycznego wyłączenia, a na wyświetlaczu LCD pojawi się sygnał „H”. Teraz można zresetować czas automatycznego wyłączenia, aby zatrzymać pracę.
2. Naciśnij ponownie przycisk TIMER OFF(WYŁĄCZNIK CZASOWY), aby ustawić pożądany czas automatycznego wyłączenia. Za każdym naciśnięciem przycisku czas zwiększa się o pół godziny gdy czas mieści się w zakresie 0 i 10 godzin, i o godzinę gdy czas mieści się w zakresie 10 i 24 godzin.
3. Po ustawieniu TIMER OFF wystąpi jednosekundowe opóźnienie zanim pilot przetransmituje sygnał do klimatyzatora. Potem, po około 2 kolejnych sekundach, sygnał „h” zniknie, a ustawiona temperatura ponownie pojawi się na wyświetlaczu LCD.

UWAGA

- Efektywny czas pracy ustawiony przez pilota dla funkcji timer jest ograniczony do następujących ustawień: 0,5, 1,0, 1,5, 2,0, 2,5, 3,0, 3,5, 4,0, 4,5, 5,0, 5,5, 6,0, 6,5, 7,0, 7,5, 8,0, 8,5, 9,0, 9,5, 10, 11, 12, 13, 14, 15,16,17, 18, 19, 20, 21, 22, 23 i 24.

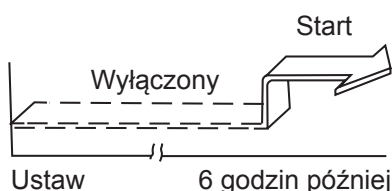
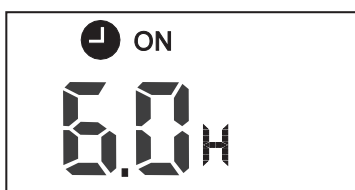
Przykład ustawienia timera**TIMER ON****(Praca w trybie automatyczne wyłączenia)**

Funkcja TIMER ON jest przydatna, kiedy chcesz, aby urządzenie włączyło się automatycznie zanim wrócisz do domu. Klimatyzator automatycznie rozpocznie pracę o ustalonej porze.

Przykład:

Aby włączyć klimatyzator za 6 godzin.

1. Naciśnij przycisk TIMER ON(TIMER WŁ.), na wyświetlaczu pojawi się ostatnie ustawienie czasu rozpoczęcia pracy i sygnał „H”.
2. Naciśnij przycisk TIMER ON(TIMER WŁ.), aby wyświetlić „6.0H” na wyświetlaczu TIMER ON na pilocie.
3. Poczekać 3 sekundy, a cyfrowy wyświetlacz ponownie pokaże temperaturę. Wskaźnik „TIMER ON” pozostanie włączony i funkcja ta jest aktywowana.

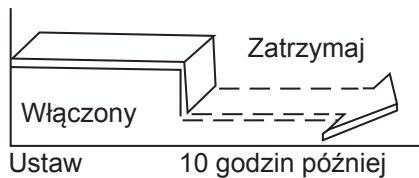
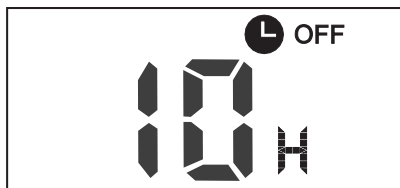

TIMER OFF

(Praca w trybie automatycznego wyłączenia)

Funkcja TIMER OFF jest przydatna, kiedy chcesz, aby urządzenie wyłączyło się automatycznie, kiedy będziesz już spać. Klimatyzator automatycznie się zatrzyma o określonej porze.

Przykład:

Aby zatrzymać pracę klimatyzatora za 10 godzin.

1. Naciśnij przycisk TIMER OFF (TIMER WYŁ.), na wyświetlaczu pojawi się ostatnie ustawienie czasu zatrzymania pracy i sygnał „H”.
2. Naciśnij przycisk TIMER OFF (TIMER WYŁ.), aby wyświetlić „10H” na wyświetlaczu TIMER OFF na pilocie.
3. Poczekać 3 sekundy, a cyfrowy wyświetlacz ponownie pokaże temperaturę. Wskaźnik „TIMER OFF” pozostanie włączony i funkcja ta jest aktywowana.

COMBINED TIMER (KOMBINOWANY CZASOMIERZ)

(Jednoczesne ustawienie timerów ON i OFF)

TIMER OFF → TIMER ON (TIMER WYŁ. → TIMER WŁ.)

(On → Zatrzymaj → Rozpocznij pracę)

Ta funkcja jest przydatna, jeśli chcesz zatrzymać klimatyzator kiedy śpisz i włączyć go ponownie rano kiedy się budzisz lub kiedy wracasz do domu.

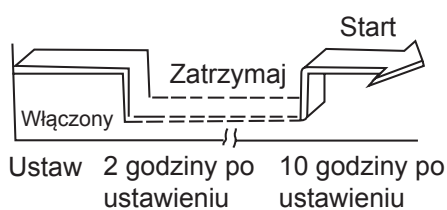
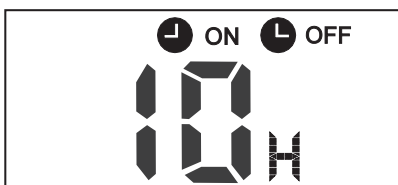

Przykład:

Aby zatrzymać klimatyzator 2 godziny po ustawieniu i włączyć go ponownie 10 godzin po ustawieniu

1. Naciśnij przycisk TIMER OFF (TIMER WYŁ.).
2. Naciśnij ponownie przycisk TIMER OFF (TIMER WYŁ.), aby wyświetlić „2,0H” na wyświetlaczu TIMER OFF.
3. Naciśnij przycisk TIMER ON (TIMER WŁ.).
4. Naciśnij ponownie przycisk TIMER ON (TIMER WŁ.), aby wyświetlić „10H” na wyświetlaczu TIMER ON.
5. Poczekać 3 sekundy, a cyfrowy wyświetlacz ponownie pokaże temperaturę. Wskaźnik „TIMER ON OFF (TIMER WŁ. WYŁ.)” pozostanie włączony i funkcja ta jest aktywowana.

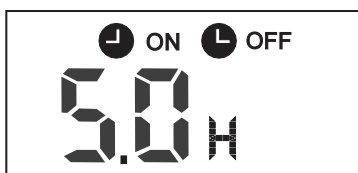

TIMER ON → TIMER OFF (TIMER WŁ. → TIMER WYŁ.)
(Off → Rozpocznij → Zatrzymaj pracę)

Ta funkcja jest przydatna, kiedy chcesz włączyć klimatyzator zanim się obudzisz i zatrzymać go po wyjściu z domu.

Przykład:

Aby włączyć klimatyzator 2 godziny po ustawieniu i wyłączyć go 5 godzin po ustawieniu.

1. Naciśnij przycisk TIMER ON (TIMER WŁ.).
2. Naciśnij ponownie przycisk TIMER ON (TIMER WŁ.), aby wyświetlić „2.0H” na wyświetlaczu TIMER OFF.
3. Naciśnij przycisk TIMER OFF (TIMER WYŁ.).
4. Naciśnij ponownie przycisk TIMER OFF (TIMER WYŁ.), aby wyświetlić „5.0H” na wyświetlaczu TIMER OFF.
5. Poczekać 3 sekundy, a cyfrowy wyświetlacz ponownie pokaże temperaturę. Wskaźnik „TIMER ON & TIMER OFF” pozostanie włączony i funkcja ta jest aktywowana.

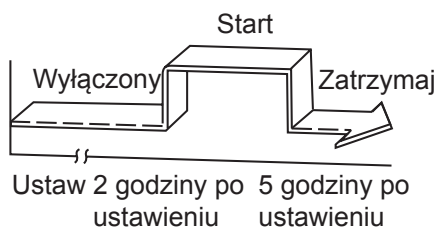

Urządzenie może być zgodne z lokalnymi przepisami krajowymi.

- W Kanadzie powinien być zgodny z CAN ICES-3 (B) / NMB-3 (B).
- W USA to urządzenie jest zgodne z częścią 15 przepisów FCC. Działanie podlega następującym dwóm warunkom:
 - (1) to urządzenie nie może powodować szkodliwych zakłóceń, i
 - (2) to urządzenie musi przyjąć wszelkie odebrane zakłócenia, włącznie z zakłóceniami, które mogą spowodować niepożądaną pracę.

Zmiany lub modyfikacje niez zaakceptowane przez stronę odpowiedzialną za stosowanie się mogą unieważnić uprawnienia użytkownika do obsługi sprzętu.

UWAGA:

To urządzenie zostało przetestowane i uznane za zgodne z ograniczeniami dla urządzeń cyfrowych klasy B, zgodnie z częścią 15 przepisów FCC. Ograniczenia te mają na celu zapewnienie rozsądnej ochrony przed szkodliwymi zakłóceniami w instalacjach domowych. To urządzenie generuje, wykorzystuje i może emitować energię o częstotliwości radiowej, a jeśli nie zostanie zainstalowane i nie będzie używane zgodnie z instrukcjami, może powodować szkodliwe zakłócenia w komunikacji radiowej. Jednak nie ma gwarancji, że zakłócenia nie wystąpią w konkretnej instalacji. Jeśli to urządzenie powoduje szkodliwe zakłócenia w odbiorze radia lub telewizji, co można stwierdzić przez wyłączenie i włączenie urządzenia, zaleca się, aby użytkownik spróbował usunąć zakłócenia za pomocą jednego lub kilku z następujących środków:

- Zmień orientację lub położenie anteny odbiorczej.
- Zwiększ odległość między urządzeniem a odbiornikiem.
- Podłącz urządzenie do gniazdka w obwodzie innym niż ten, do którego podłączony jest odbiornik.
- Skontaktuj się ze sprzedawcą lub doświadczonym technikiem radiowym / telewizyjnym w celu uzyskania pomocy.

Obsługa pilota

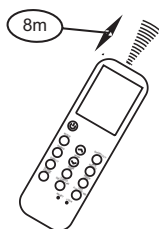
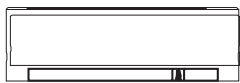

Położenie pilota.

- Używaj pilota w odległości nie większej niż 8 metrów od urządzenia, kierując go w stronę odbiornika. Odbiór jest potwierdzony sygnałem dźwiękowym.

▲ UWAGA

- Klimatyzator nie będzie działał, jeśli zasłony, drzwi lub inne przedmioty blokują sygnały z pilota do jednostki wewnętrznej.
- Nie dopuść, aby jakikolwiek płyn dostał się do pilota. Nie wystawiaj pilota na bezpośrednie światło słoneczne lub ciepło.
- Jeśli odbiornik sygnału podczerwieni na jednostce wewnętrznej jest wystawiony na bezpośrednie światło słoneczne, klimatyzator może nie działać prawidłowo. Użyj zasłon, aby zapobiec padaniu światła słonecznego na odbiornik.
- Jeśli inne urządzenia elektryczne reagują na pilota, przenieś je lub skonsultuj się z lokalnym dealerem.
- Nie upuść pilota. Z pilotem należy obchodzić się ostrożnie.
- Nie kładź na pilocie ciężkich przedmiotów i nie stawaj na nim.

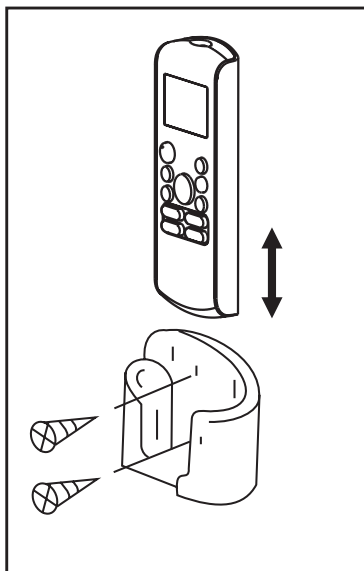

Używanie uchwytu pilota zdalnego sterowania (opcjonalne)

- Pilot może być umieszczony na ścianie lub słupie przy użyciu uchwytu pilota zdalnego sterowania (nie znajduje się w zestawie, do zakupienia oddzielnie).
- Zanim zainstalujesz pilota, upewnij się, że klimatyzator poprawnie odbiera sygnały.
- Zainstaluj pilota dwoma śrubami.
- Aby zainstalować lub zdemontować pilota, należy poruszyć go w górę lub w dół w uchwycie.

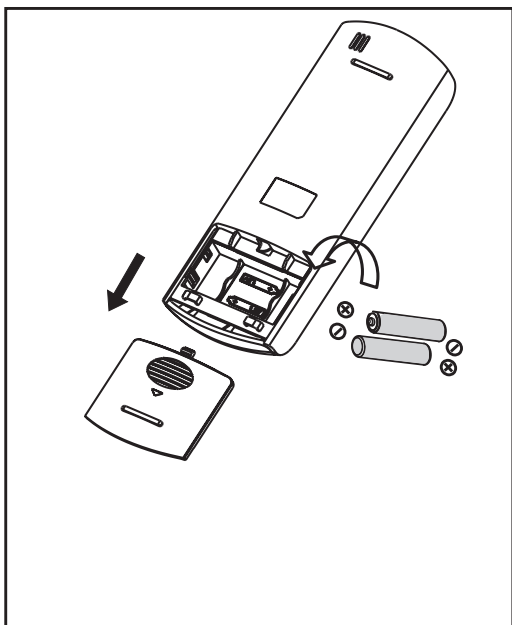

Wymiana baterii

Następujące sytuacje oznaczają wyczerpane baterie. Wymień stare baterie na nowe.

- Nie pojawia się dźwiękowy sygnał odbioru przy przesyłaniu sygnału.
- Wskaźnik zanika.

Pilot jest zasilany dwoma suchymi baterie (R03 /LR03×2) umieszczone z tyłu z tyłu część i chroniona osłoną.

- (1) Zdejmij pokrywę z tylnej części pilota.
- (2) Wyjmij stare baterie i włóż nowe, prawidłowo umieszczając końce (+) i (-).
- (3) Ponownie nałóż pokrywę.

UWAGA: Wyjęcie baterii resetuje całe programowanie pilota. Po włożeniu nowych baterii pilot musi zostać ponownie zaprogramowany.

! UWAGA

- Nie mieszaj starych i nowych baterii lub baterii różnego typu.
- Nie zostawiaj baterii w pilocie, jeżeli nie będzie on używany przez 2 lub 3 miesiące.
- Nie wyrzucaj baterii do niesortowanych odpadów komunalnych. Zbieraj te odpady oddzielnie, gdyż jest to wymagane do specjalnego przetwarzania.

Procedury Konserwacyjne

Przeprowadzanie testów szczelności gazu w celu naprawy

W przypadku naprawy obwodu czynnika chłodniczego należy przestrzegać następującej procedury w celu rozważenia łatwopalności.

- 1 Usunąć czynnik chłodniczy.
- 2 Oczyszczyć obieg czynnika chłodniczego gazem obojętnym.
- 3 Dokonać opróżnienia.
- 4 Ponownie oczyścić obieg gazem obojętnym.
- 5 Otwórz obieg.
- 6 Dokonaj naprawy
- 7 Naładuj system czynnikiem chłodniczym
- 8 Dla bezpieczeństwa przepłucz system nadmuchem azotu.
- 9 Powtórz poprzednie kroki kilka razy aż w systemie nie pozostanie czynnik chłodniczy.

UWAGA

- Nie należy używać sprężonego powietrza lub tlenu.
- Przepłucz system nadmuchem azotu, wypełnij czynnikiem chłodniczym aż zostanie osiągnięte ciśnienie robocze, wentyluj do atmosfery, a następnie sprowadź do stanu próżni.
- W przypadku ostatniego ładunku nadmuchu azotem system powinien zostać wentylowany do ciśnienia atmosferycznego.
- Procedura jest absolutnie niezbędna w przypadku lutowania rur.
- Upewnij się, że wylot pompy próżniowej nie jest blisko żadnych źródeł zapłonu, a wentylacja jest dostępna.
- Nie należy aplikować żadnych stałych obciążeń indukcyjnych lub pojemnościowych do obiegu bez pewności, że nie przekroczy to dopuszczalnego napięcia i prądu dozwolonych dla klimatyzatora.

Likwidacja

Następujące wymagania muszą zostać spełnione przed i podczas procedury wycofywania z obiegu:

- Przed wycofywaniem z obiegu pracownik powinien znać szczegóły na temat produktu.
- Cały czynnik chłodniczy powinien zostać

bezpiecznie odzyskany.

- Przed rozpoczęciem procesu powinny zostać pobrane próbki oleju i czynnika chłodniczego na wypadek gdyby do ponownego użytku konieczna byłaby analiza.
 - Przed rozpoczęciem procesu musi być dostępne zasilanie.
- 1 Zapoznaj się ze szczegółami sprzętu.
 - 2 Odizoluj elektrycznie system.
 - 3 Przed rozpoczęciem procesu upewnij się, że:
 - Dostępne są jakiegokolwiek urządzenia mechaniczne do przenoszenia i pracy z butlami czynnika chłodniczego.
 - Cały PPE (sprzęt ochrony osobistej) jest dostępny w celu serwisowania.
 - Proces odzyskiwania powinien być nadzorowany przez kompetentną osobę.
 - Sprzęt odzyskiwania i butle są zgodne ze standardami.
 - 4 Obniż system chłodzenia, jeśli to możliwe.
 - 5 Jeśli zastosowanie próżni nie jest możliwe, wykonaj kolektor, aby czynnik chłodniczy mógł być łatwo usunięty z części systemu.
 - 6 Upewnij się, że butle są ustawione na wagach przed odzyskiwaniem.
 - 7 Uruchom system odzyskiwania zgodnie z instrukcjami producenta.
 - 8 Nie przeładowuj butli. (Nie więcej niż 80%)
 - 9 Dopilnuj, aby butla znajdowała się w zakresie maksymalnego ciśnienia roboczego, nawet tymczasowo.
 - 10 Po ładowaniu dopilnuj, aby butle i sprzęt zostały niezwłocznie usunięte z miejsca, a wszystkie zawory odcinające zostały zamknięte.
 - 11 Odzyskany czynnik chłodniczy nie może zostać załadowany do innych systemów chłodniczych chyba, że zostanie oczyszczony i sprawdzony.

Informacje na temat zobowiązań firmy Samsung w zakresie ochrony środowiska i wymogów prawnych dotyczących konkretnych produktów, np. REACH, WEEE, Batteries, odwiedź stronę: samsung.com/uk/aboutsamsung/samsungelectronics/corporatecitizenship/data_corner.html



To urządzenie jest wypełnione R-32.

Климатик

Наръчник на потребителя и инсталационно упътване

AR09TXHQASINEU AR09TXHQBWKNEU AR12TXHQASINEU AR12TXHQBWKNEU
AR18TXHQASINEU AR18TXHQBWKNEU AR24TXHQASINEU AR24TXHQBWKNEU

- Благодарим Ви, че закупихте този климатик Samsung.
- Преди използване на това тяло, моля прочетете внимателно това упътване и запазете за възможни въпроси, които биха възникнали в бъдеще.



SAMSUNG

Съдържание

Мерки За Безопасност 03

Наръчник на потребителя

Функции и спецификации на телата 10

1. Дисплей на вътрешното тяло 10
2. Температура на работа 11
3. Други функции 12
4. Настройка на ъзъла на струята 13
5. Ръчна настройка (без дистанционно) 13

Техническа поддръжка и експлоатация 14

Отстраняване на проблемите 16

Инсталационно упътване

Акcesoари	19
За инсталацията накратко - Вътрешно тяло	20
Части на тялото	21
Инсталация на вътрешното тяло	22
1. Изберете място на инсталацията	22
2. Прикрепете монтажната планка към стената	22
3. Пробийте отвор за стена за свързващите тръби	23
4. Пригответе фреоновите тръби	24
5. Свържете отводния маркуч	24
6. Свържете сигналния кабел.....	26
7. Изолирайте тръбите и кабелите	27
8. Поставете вътрешното тяло	28
Инсталация на външното тяло	29
1. Изберете място на инсталацията	29
2. Монтирайте стойките	30
3. Закрепете външното тяло	30
4. Свържете сигналния и захранващ кабели	32
Свързване на фреоновите тръби	33
A. Обърнете внимание на дължината на тръбите	33
B. Инструкции по свързването - Фреоновы тръби.....	33
1. Отрежете тръбите	33
2. Премахнете стружките	34
3. Разширете краищата на тръбите	34
4. Свържете тръбите	34
Въздушна херметизация.....	36
1. Инструкции за херметизация	36
2. Обърнете внимание на зареждането с фреон	37
Проверки за електрически и газови течове.....	39
Тестов старт	40

Мерки За Безопасност

Прочетете мерките за сигурност преди инсталация.

Неправилна инсталация в следствие на игнориране на упътването, може да доведе до сериозни проблеми и наранявания.

Сериозността от потенциални щети и наранявания може да се приеме като **ВНИМАНИЕ** или **ПРЕДУПРЕЖДЕНИЕ**.



ВНИМАНИЕ

Този символ показва възможността от персонални наранявания или загуба на живот.



ПРЕДУПРЕЖДЕНИЕ

Този символ показва възможността от повреда на имуществото или сериозни последици.



ВНИМАНИЕ

Този уред може да се използва от деца на възраст от 8 години нагоре и лица с намалени физически, сетивни или умствени способности или липса на опит и познания, ако те са били подложени на надзор или инструктирани относно използването на уреда по безопасен начин и разбират възможните опасности. Деца не трябва да играят с уреда. Почистването и поддръжката на уреда да не се извършват от деца без надзор. (Стандартни изисквания на английски)

Този уред не е предназначен за употреба от лица (включително деца) с намалени физически, сетивни или психически способности или липса на опит и познания, освен ако не са били подложени на надзор или инструктирани относно използването на уреда от лице, отговорно за тяхната безопасност. Децата трябва да бъдат инструктирани, да не играят с устройството. (Стандартни изисквания IEC)

Климатикът трябва да бъде ползван само за приложенията за които е бил създаден: вътрешното тяло не е подходящо да бъде монтирано в места, които се използват като сушилни.



ПРЕДУПРЕЖДЕНИЯ ПРИ УПОТРЕБА НА ПРОДУКТА

- При поява на проблемна ситуация (като миризма на изгоряло), незабавно изключете тялото и изключете захранването. Свържете се с вашият доставчик относно инструкции за предотвратяване на токови удари, пожари и наранявания.
- **Не** вкарвайте пръсти, клечки и други обекти във въздушните отвори. Това може да предизвика нараняване, защото вентилаторът се върти с голяма скорост.
- **Не** използвайте леснозапалими предмети като спрей за коса, лак или бои в близост до тялото. Това може да предизвика пожар или горене.
- **Не** използвайте климатика на места в близост до запалителни газове. Отделянето на газове в близост до тялото може да предизвика експлозия.
- **Не** използвайте климатика си в мокро помещение, като например баня или перално помещение. Прекаленото излагане на вода може да доведе до късо съединение на електрическите компоненти.
- **Не** излагайте тялото си продължително време на студена струя на климатика.
- **Не** позволявайте на децата да играят с климатика. Децата трябва винаги да бъдат наблюдавани, когато са около уреда.
- Ако климатикът се използва заедно с горелки или други отоплителни устройства, проветрете напълно помещението за да избегнете липса на кислород.
- Високо препоръчано е в определени места като кухни, сървърни помещения и др., да се използват специално проектирани климатични тела.
- Не използвайте никакви средства за размразяване или почистване, освен ако те не са ви препоръчани от Samsung.
- Не пробивайте и не изгаряйте.
- Бъдете внимателни, че фреонът може да няма миризма.

ПРЕДУПРЕЖДЕНИЯ ЗА ПОДДРЪЖКА И ПОЧИСТВАНЕ

- Спрете устройството и изключете захранването преди почистване. Не спазвайки упътването може да предизвика токов удар.
- **Не** използвайте големи количества вода за почистване на климатика.
- **Не** използвайте леснозапалими почистващи препарати върху климатика. Съдържението на леснозапалимите почистващи препарати може да предизвика пожар или деформация.
- Продуктът трябва да се съхранява в помещения без леснозапалими предмети или срудства (например огън, газови уредби, ел. печки и т.н.)
- Обърнете внимание, че фреонът няма мирис.
- Моля след инсталацията покрийте климатика с PE фолио, и го премахнете когато започнете да използване климатика.



ПРЕДУПРЕЖДЕНИЕ

- Изключете захранването на климатика ако няма да го ползвате дълго време.
- Спрете и изключете захранването на тялото по време на буря.
- Уверете се че водната кондензация може да изтича далеч от тялото.
- **Не** използвайте климатика с мокри ръце. Това може да предизвика токов удар.
- **Не** използвайте устройството за различна цел от тази за която е предназначено.
- **Не** се катерете и не поставяйте обекти върху външното тяло.
- **Не** позволявайте климатикът да работи продължително времена отворени врати или ако влажността на въздуха е висока.



ЕЛЕКТРИЧЕСКИ ПРЕДУПРЕЖДЕНИЯ

- Използвайте само специален захранващ кабел. Ако захранващия кабел е повреден, той трябва да бъде сменен от производителя, негов сервизен служител или квалифициран персонал за да се избегнат рискове.
- Пезете щепсела чист. Отстранете всякакъв прах или замърсяване по и около щепсела. Замърсени щепсели могат да предизвикат пожар или токов удар.
- **Не** дърпайте кабела за да изключите тялото. Хванете щепсела и внимателно го изключете от контакта. Дърпайки директно за кабела би го повредило, след което може да последва токов удар.
- **Не** променяйте дължината на захранващия кабел и не използвайте разклонители за включване на тялото.
- **Не** споделяйте един контакт с други устройства. Неправилно или неправилно захранване може да доведе до токов удар.
- Продуктът трябва да бъде заземен както следва по време на инсталацията, или е възможно да се получи токов удар.
- За всякаква електрически работи се придържайте към локалните или национални стандарти, изисквания и Инсталационното упътване. Свързвайте кабелите здраво, или ги пристягайте със скоби за да се предотврати влияние на външни сили или повреда в клемата. Неправилно свързване може да се пренагрее и да предизвика пожар или шок. Електрическите връзки трябва да се правят съгласно Диаграмата за свързване, залепена се на вътрешното и външното тела.
- Всички окабелявания трябва да са както трябва за да се подсигури напълно затваряне на контролната кутия. Ако капака на контролната кутия не е затворен както следва, е възможна корозия или нагрядане на връзките, запалване или токов удар.
- При свързване на захранването към неподвижен източник, или многополюсно разединително устройство с поне 3 mm дупки във всички полюси и теч на ток, който може е над 10mA, устройството за остатъчен ток (RCD) с номинален остатъчен ток не повече от 30 mA, прекъсването трябва да бъде включено в стационарен контакт в съответствие с правилата за окабеляване.

ОБЪРНЕТЕ ВНИМАНИЕ НА СПЕЦИФИКИТЕ НА ПРЕДПАЗИТЕЛИТЕ

Платката на климатика (PCB) е проектирана с предпазител за да осигури допълнителна защита.

Спецификациите на предпазителя се отпечатват върху платката, като например:

Вътрешно тяло: T3.15A/250VAC, T5A/250VAC, T3.15A/250VAC, T5A/250VAC и т.н.

Външно тяло: T20A/250VAC (<=18000Btu/h единици), T30A/250VAC(>18000Btu/h единици)

ОБЪРНЕТЕ ВНИМАНИЕ: За тела работещи с фреон R32 или R290, може да се използва единствено керамичен анти - взривен предпазител.



ПРЕДУПРЕЖДЕНИЯ ПРИ ИНСТАЛАЦИЯ НА ПРОДУКТА

1. Инсталацията може да бъде извършена от авторизиран доставчик или специалист. Неправилна инсталация може да предизвика воден теч, токов удар или пожар.
2. Инсталирането трябва да се извърши в съответствие с инструкциите за монтаж. Неправилната инсталация може да причини изтичане на вода, токов удар или пожар.
(В Северна Америка, инсталацията трябва да се извършва според изискванията на NEC и CEC, единствено от авторизиран персонал.
3. Свържете се с авторизиран сервизен техник относно ремонт или поддръжка на това тяло. Това устройство трябва да бъде инсталирано съгласно националните изисквания за окабеляване.
4. Използвайте единствено аксесуари, части, или специални части които са в комплекта за инсталация. Използвайки неоригинални или нестандартни части може да доведе до воден теч, токов удар, пожар или може да предизвика падане на тялото.
5. Инсталирайте тялото на място, което може да издържи теглото му. Ако избраното място не може да издържи теглото на устройството, или инсталацията не е извършена правилно, устройството може да падне, причинявайки сериозни наранявания и повреди.
6. Монтирайте тръбите спрямо инструкциите в това упътване. Неправилно свързване може да предизвика щети на вашия дом и имущество.
7. За тела които имат допълнителен електронен отоплител, молим **не** инсталирайте тялото на разстояние 1 метър (3 фута) от каквито и да е запалими материали.
8. **Не** инсталирайте тялото на място, в близост до течове на леснозапалими газове. Ако около устройството се натрупа запалим газ, той може да причини пожар.
9. Не включвайте захранването, докато не сте свършили с работата.
10. При местене или деинсталация на климатика, моля консултирайте се със сервизни техници относно отсвързването и деинсталацията на тялото.
11. Как да инсталирате и поддържате устройството моля, прочетете подробната информацията в разделите “монтаж на вътрешното тяло” и “монтаж на външното тяло”.
12. Външното тяло ще бъде инсталирано в отворено пространство, което постоянно се проветрява.
13. Местните регулации за газове трябва да се спазват.
14. За работа с фреон, обработка и изхвърляне на фреон, или за отваряне на фреонова верига, работникът трябва да притежава сертификат издаван от акредитираща институция.
15. Недейте да монтирате вътрешното тяло в следните места:
16. Места, които са пълни с минерали, разлято малсло или пара. Това ще доведе до влошаване на качеството на пластмасовите части, водещо до неизправност и течове.
17. Места близки до топли източници.
18. Места, в които се намира серен газ, хлорин, киселини и алкали. Може да доведе до корозия на тръбопроводите и свързващите заварки
19. Места, в които могат да предизвикат теч на запалими газове и отделяне на въглеродород, запалими вещества или запалим праф.
20. Места където има течове на фреон и събиране на фреон.
21. Места където животни може да уринират върху продукта. Това може да доведе до създаване на амониак.
22. Не използвайте вътрешното тяло за съхраняване на хранителни артикули, растителност, инструменти, и вещи на изкуството. Това може да доведе до влошаване на тяхното качество.
23. Не монтирайте вътрешното тяло ако знаете, че има проблем с дренажа.
24. Вашият климатик използва фреон R-32, уверете се, че фреонът е инсталиран, експлоатиран и съхраняван в помещение чиято чиста площ е по-голяма от минималната площ изисквана и уточнена в следната таблица:

Вид стена, върху която ще се монтира	
m(kg)	A(m ²)
≤1.842	Няма изисквания

Вид стена, върху която ще се монтира	
1,843	4,45
1,9	4,58
2,0	4,83
2,2	5,31
2,4	5,79
2,6	6,39
2,8	7,41
3,0	8,51

- m : Общо наличие на фреон в системата
- A : Минимална изисквана площ
- **ОБЪРНЕТЕ ВНИМАНИЕ:** Задължително е да вземете предвид таблицата или да вземете предвид местни закони отнасящи се до минимално живущо място в помещенията.
- Минимални изисквания за монтаж на вътрешното тяло са на 0.6 m от тавана, 1.8 m за стена и 2.2 m за таван.

Монтаж на външно тяло

- Докато монтиране и местите продукта недейте да смесвате фреон с други газове включително въздух или друг фреон. В противен случай може да се генерира високо налягане, което да доведе до разкъсване или нараняване.
- Не режете и не палете фреоновия резервоар или тръбите.
- Използвайте чисти части като измерватели на налягане, вакуумни помпи и свързващи шлангове за фреона.
- Монтажът трябва да бъде извършен от квалифициран персонал заради експлоатацията на фреона. Допълнително, направете справка с местните регулации и закони.
- Бъдете внимателни да не доускате външни частици или течности (лубрикати, фреон, вода и др.) да влизат в тръбите. Масло и фреона влошават качеството на тръбите като довеждат до течове. За складиране, затворете сигурно отворите.
- Когато механична вентилация се изисква, вентилационните отвори трябва да бъдат безпрепятствено свободни и отворени.
- За обезвреждането на продукта, следвайте местните закони и регулации.
- Недейте да работите в ограничено и затворено пространство.
- Работното пространство ще бъде блокирано.
- Фреоновите тръби да се инсталират в позиция, до която няма вещества, които водят до корозия.
- Следните проверки трябва да се извършат преди монгажа:
 - Зареждането зависи от размера на стаята.
 - Вентилационните устройства и изходи работят нормално и са безпрепятствено свободни
 - Индикациите и знаците върху оборудването трябва да са видими и четими.
- При теч на фреон, проветрете помещението. Когато изтекъл фреон влезе в контакт с пламък може да създаде отровни газове.
- Уверете се че мястото на експлоатация е обезопасено от запалими вещества.
- За да изтеглите въздух от фреона използвайте вакуумна помпа.
- Обърнете внимание, че фреонът няма мирис.
- Телата не са изработени с гаранция против експлозия, затова трябва да бъдат инсталирани с нулев риск от експлозия.
- Този продукт съдържа флуоринирани газове които допринасят за Глобалния Грийнхаус ефект. Затова, недейте да изпускате газове в атмосферата.
- Работното налягане на R-32 е 1.6 пъти по-високо от това на R-22, затова използвайте препоръчаните тръби и инструменти за експлоатация на R-32. В случай на заместване на R-22 с R-32, моля уверете се че сменят стандартните тръби и шнурци с такива, които ексклузивно работят с R-32.
- Моделите използващи фреон R-32 имат различен диаметър на тръбите за зареждане с цел да предотвратят провал на зареждането. Затова, проверете техния диаметър (1/2 инча) преди монтажа.
- Експлоатацията ще се осъществява така както е препоръчана от производителя. В случай, че други квалифицирани лица извършват поддръжката, надзорът ще се осъществява от лице, което е компетентно да работи с запалими фреони.
- За поддръжка на телата съдържащи запалими фреони, предпазни мерки са необходими да се взимат за предотвратяване риска от запалване.
- Поддръжката ще бъде извършвана според контролирана процедура, за да се редуцира риска от запалимите фреони или газове.

- Недейте да монтирате на места където има риск от запалим газ или течове.
- Недейте да поставяте в близост източници на топлина.
- Бъдете внимателни да не предизвикате искра:
 - Недейте да премахвате възпламенителя докато устройството е включено.
 - Недейте да разкачвате основният електрически кабел докато устройството е включено.
 - Препоръчително е изходите да се поставят на високо място. Поставете кордите така, че да не се оплитат.
- Ако вътрешното тяло е несъвместиво с R-32, сигнал за грешка ще се появи и уредът ще откаже да работи.
- След монтажа проверете за течове. Токсичен газ може да бъде създаден и ако влезе в контакт с източник, който предизвиква запалване като например отоплителна печка, печка се уверете че безопасните цилиндри на фреона са пуснати.

Обърнете внимание на Флуорираните газове (Не подходящи за тела използващи фреон)

1. Това климатично тяло съдържа флуорирани парникови газове. За повече и подробна информация за вида на газа и количеството, моля вижте съответния етикет на самото тяло или "Наръчник на потребителя -продуктово описание" в кутията на външното тяло. (Само продукти от ЕС).
2. Монтажът, сервизът, поддръжката и ремонтът на това устройство трябва да се извършват от сертифициран техник.
3. Деинсталирането и рециклирането на продукта трябва да се извършва от сертифициран техник.
4. За оборудване, в което се съдържат 5 тона CO₂ еквивалент или повече, но по-малко от 50 тона CO₂ еквивалент, ако системата има инсталирано устройство за откриване на течове, то трябва да се проверява за течове най-рядко веднъж на 24 месеца.
5. Когато тялото е проверено за течове, силно се препоръчва да записвате проверките, които сте извършили.
6. Когато климатикът не работи нормално при отопление или охлаждане, то тогава е възможно да има фреонов теч. Ако забележите теч, изключете, проветрете помещението и се консултирайте с вашият доставчик относно незабавна смяна на фреона.
7. Фреонът е безвреден. Въпреки това, при контакт с огън може да се отделят отровни газове и има риск от пожар.
8. При транспортирането на вътрешното тяло, тръбите трябва да са пристегнати с предпазни скоби. Не местете продукта чрез хващане на тръбите.
9. Може да причини газови течове.
10. Не режете и не палете фреоновия резервоар или тръбите.
11. Не настройвайте посоката на струята към огън или отоплително средство.



ПРЕДУПРЕЖДЕНИЯ при употребата на фреон R32

- Когато се използва запалим хладилен агент(фреон), устройството трябва да се съхранява в добре проветрено помещение, където размерът на помещението съответства на площта, както е указано в упътванията.
За моделите работещи с фреон R32:
Устройството трябва да е инсталирано, съхранявано или използвано в помещение по - голямо от 4m².
Устройството не трябва да се инсталира в непроветриво помещение, ако то е по - малко от 4m².
- Разклонители за многократна употреба разтопени дупки не се допускат за употреба на закрито. (Стандартни изисквания **EN**).
- Разклонителите, които се използват на закрито, трябва да имат коефициент не по-голям от 3g/ година при максимално допустимото налягане от 25%. Когато разклонителите се използват на открито, пломбираните части трябва да се заменят с нови. Когато се използват на открито, разтопените части трябва да се сменят преди употреба. (Стандартни изисквания **UL**).
- Когато разклонителите се използват на открито, пломбираните части трябва да се заменят с нови. Когато се използват на открито, разтопените части трябва да се сменят преди употреба. (Стандартни изисквания **IEC**).

- Продуктът който ползва фреон R-32 монтирайте вътрешното тяло на стена 1.8 метра или по-високо от пода

Наличен пожарогасител

- Ако ще се работи в опасна среда, трябва да разполагате с пожарогасител.
- Пожарогасител на прахова основа или CO₂ трябва да бъде наличен и в близост.

Липса на източници, които предизвикват запалване.

- Уверете се, че складирате уредите на място където няма постоянно източници предизвикващи възпламеняване (например пламъци, искри, газова печка или котлони или електрическа печка).
- Поддържащите лица не трябва да използват източници които причиняват възпламеняване и риск от експлозия.
- Потенциално източници на възпламеняване трябва да бъдат държани далече от мястото където може да бъде изпуснат фреон.
- Площадката за монтаж трябва да бъде проверена и обезопасено, че не съдържа рискове от възпламеняване. Поставете знак „Пушенето забранено“.
- При никакви обстоятелства потенциални източници на възпламеняване не трябва да бъдат допускани ако се установи теч.
- Уверете се, че запечатващите материали скоби не са деградирали..
- Безопасни части са тези части, с които работник може спокойно и без риск да работи в атмосфера с риск от запалване. Други части може да доведат до възпламеняване и теч.
- Смяната на части става само с такива посочени от Самсунг. Други части могат да доведат до изтичане на хладилен агент в атмосферата.

Вентилация и проветряване на монтажната площадка

- Уверете се, че работната площадка е добре проветрена преди започването на работа, която генерира топлина.
- Вентилацията трябва да бъде постоянна, през целия процес на монтажа.
- Вентилацията трябва успешно да разсейва изпуснати газове и да ги изгонва в атмосферата.
- Вентилацията трябва да бъде постоянна, през целия процес на монтажа.

Методи за установяване на течове

- Детекторът на течове ще бъде настроен на място незасегнато от фреони.
- Уверете се, че детекторът не е потенциален носител на запалителни причини.
- Детекторът за течове трябва да бъде настроен на LFL (ниска граница за запалимост)
- Употребата на детергенти съдържащи хлорин трябва да бъде избягвана за чистене тъй като хлорина може да реагира с фреона и тръбите може да корозират.
- Ако подозирате теч, погасете и отстранете пламъците.
- Ако е открит теч докато запоявате целият фреон трябва да бъде отстранен от продукта или изолиран (използващи заключващи клапи). Не трябва да бъде допуснато изпускането му в природата. Кислороден азотен (OFN) ще се използва за чистене на системата преди и по време на запояванията.
- Работната площ трябва да бъде проверявана с подходящ детектор за течове преди и след приключване на работа.
- Уверете се че детекторът на течове е подходящ за откриване на запалими фреони.

Етикетиране

- Частитет ще бъдат маркирани за да се гарантира че са били употребени и изпразнени от фреон.
- Маркировките трябва да бъдат с поставена дата на която са били монтирани.
- Уверете се че маркировките са поставени на системата за да предупреждават, че съдържа запалим фреон.

Възстановяване

- Когато премахваме фреон от системата за поддръжка или отстраняване е препоръчително да се отстрани целия фреон.
- По време на трансфера на фреона в цилиндри, уверете се че използвате единствено цилиндри.
- Всички цилиндри използвани за събиране на използван фреон трябва да се маркират.

- Цилиндриите ще бъдат оборудвани с клапи за освобождаване на налягане и затварящи се клапи.
- Празни цилиндри трябва да се освободят и охладят преди използването им.
- Системата за зареждане ще работи нормално и според специфичните инструкции и ще бъде подходяща за изтегляне на фреон от системата.
- В допълнение, скалите за настройки ще работят нормално.
- Маркучите трябва да са оборудвани с накладки против теч.
- Преди започване на изтеглянето, проверете статуса на системата за изтегляне и състоянието на пломбажа. Консултирайте се с производителя при неяснота.
- Изтегления фреон трябва да бъде върнат на доставчика в правилния начин в цилиндри с обозначение за отпадъци.
- Недейте да смесвате фреони в едни и същи цилиндри.
- Ако компресорите или компресорните масла се премахнат, уверете се че са отстранени на безопасно място и че запалими вещества няма останали върху тях.
- Процесът по извличане на фреона трябва да се извърши преди изпращане на компресора до доставчика.
- Единствено електрическото нагряване на тялото на компресора е позволено да участва в процеса.
- Маслото трябва да бъде безопасно изведено от системата.
- За инсталация и експлоатация на фреон (R-32), използвайте обозначени инструменти и тръби. Тъй като налягането на хладилния агент, R-32 е приблизително 1,6 пъти по-високо от това на R-22, неизползването на специализираните инструменти и тръбни материали може да причини разкъсване или нараняване. Допълнително, може да доведе до сериозни инциденти като теч на вода, електрически шок или огън.
- Никога недейте да инсталирате оборудване което има мотор за предотвратяване на възпламеняване.
- В случай на неизправност, незабавно спрете климатика и изключете захранването и цялата ел. система. След което се консултирайте с авторизиран сервизен служител.



**Правилно изхвърляне на този продукт
(Отпадъци от електрическо и електронно оборудване)**

(Приложимо в държави със системи за избирателно събиране)

Тази маркировка върху продукта, аксесуарите или литературата към тях, показва, че продукта и неговите електронни аксесуари (напр. Зарядно, слушалки, USB кабел) не трябва да се смесват с други отпадъци след приключването на работа и изхвърлянето им. За да се предотврати възможна вреда за околната среда или човешкото здраве в следствие на безразборно и нерадзелно изхвърляне, моля отделете тези елементи от другите видове отпадъци и ги рециклирайте отговорно, за да осигурите пълноценното повторно използване на ресурсите.

Домакинствата, употребяващи продукта трябва да се свържат или с търговеца на дребно от който са закупили този продукт, или с местната община, за подробности за това къде и как могат да предадат тези продукти за екологичното им и безопасно рециклиране.

Бизнес потребителите трябва да се свържат с техния доставчик и да проверят условията в договора, подписан при покупката. Този продукт и неговите електронни аксесуари не трябва да се смесва с други битови отпадъци при изхвърляне.



Правилно изхвърляне на батериите в този продукт.

Тази маркировка на батериите, упътването или опоковката, показва че батериите в този продукт не трябва да се изхвърлят в други битови отпадъци след края на използването им. Химическите символи Hg, Cd или Pb означават, че батериите съдържат живак, кадмий или олово надвишаващи референтните нива в Директива на ЕО от 2006/66.

Функции и спецификации на телата

Дисплей на вътрешното тяло

ОБЪРНЕТЕ ВНИМАНИЕ: Различните модели имат различен преден панел и прозорец за дисплей. Не всички индикатори, описани по -долу са активни за климатикът, който сте закупили. Моля проверете дисплея на вътрешното тяло което сте закупили.

Илюстрациите в това упътване/наръчник са с цел разяснение. Възможно е формата на вашето вътрешно тяло да е различна. Действителната форма преобладава.

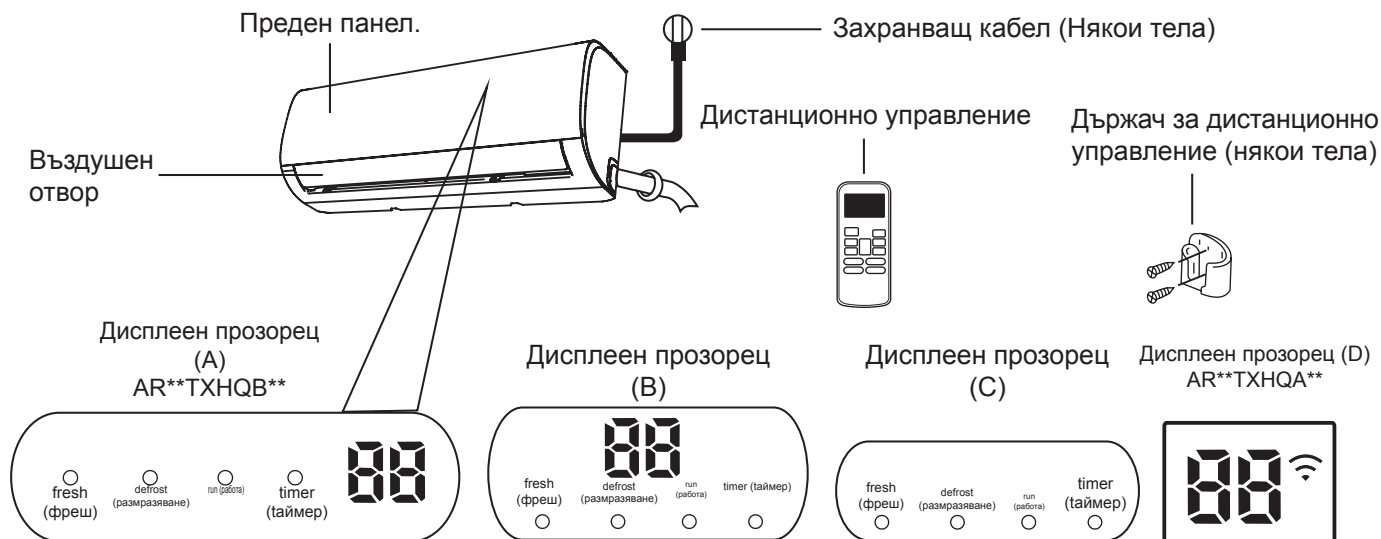

“fresh (фреш)”

когато режим фреш е активиран (някои тела)

“defrost (размразяване)”

когато е активирана функцията размразяване.

“run (работа)”

когато тялото е включено.

“timer (таймер)”

когато ТАЙМЕРА е нагласен.



“”

когато Уаерлес контролът е активиран (някои тела)

“”

Показва температурата, оперативни грешки и грешни кодове:
Когато ЕКО функцията (някои тела) е активирана, ‘’ светлините постепенно светват една по $\text{E} \rightarrow \text{E}$
 $\rightarrow \text{E} \rightarrow \text{E}$ -- една съгласно зададената температура -- $\text{E} \dots$

“” 3 секунди, когато:

- TIMER ON (ВКЛЮЧЕН ТАЙМЕР) е нагласен (ако тялото е OFF (ИЗКЛ), “” аства, когато е нагласено TIMER ON (ВКЛЮЧЕН ТАЙМЕР))
- опциите FRESH (ФРЕШ), SWING (СУИНГ), TURBO (ТУРБО), или SILENCE (ТИХ) РЕЖИМ са изключени “” 3 секунди, когато:
- TIMER OFF (ИЗКЛЮЧЕН ТАЙМЕР) е избран
- опциите FRESH (ФРЕШ), SWING (СУИНГ), TURBO (ТУРБО), или SILENCE (ТИХ) РЕЖИМ са изключени

“” когато е активирана опцията анти- студена струя

“” когато размразява (охлаждащи и отоплителни тела)

“” когато тялото се самопочиства (някои тела)

“” когато е включен режимът на 8°C отопление (някои тела)

Значение на
дисплей кодовете

Температура на работа

Когато вашият климатик се използва извън следните температурни граници, някои функции за защита на безопасността могат да се самозадействат и да причинят деактивирането на устройството.

Инверторни сприт модели

	режим COOL (КУУЛ)	Режим HEAT (ОТОПЛЕНИЕ)	Режим DRY (СУХ)
Стайна температура	17°C - 32°C (62°F - 90°F)	0°C - 30°C (32°F - 86°F)	10°C - 32°C (50°F - 90°F)
Външна температура	0°C - 50°C (32°F - 122°F)	-15°C - 30°C (5°F - 86°F)	0°C - 50°C (32°F - 122°F)
	-15°C - 50°C (5°F - 122°F) (За модели с ниска температура на охлаждане.)		
	0°C - 52°C (32°F - 126°F) (За някои пропически модели)		0°C - 52°C (32°F - 126°F) (За някои пропически модели)

ЗА ВЪНШНИ ТЕЛА С ДОПЪЛНИТЕЛНИ ЕЛЕКТРИЧЕСКИ ОТОПЛИТЕЛИ

Когато външната температура е под 0°C (32°F), силно препоръчваме да държите устройството постоянно включено, за да се осигури безпроблемна работа на устройството.

За да оптимизирате ефективността на вашето тяло, правете следното:

- Дръжте вратите и прозорците затворени
- Намалете енерго-потреблението използвайки функциите TIMER ON (ВКЛЮЧЕН ТАЙМЕР) и TIMER OFF (ИЗКЛЮЧЕН ТАЙМЕР).
- Не блокирайте въздушните изходи и входи.
- Редовно проверявайте и почиствайте филтрите.

Упътването за използване на дистанционното с инфрачервен порт не е включено в опаковката. Не всички функции са достъпни за климатиците, моля проверете дисплея на вътрешното тяло и дистанционното на тялото което сте закупили.

Други характеристики

- **AUTO (Авто) рестарт (само някои тела)**
При изгубване на захранването, устройството ще се рестартира със настройки по приоритет веднага когато му се подаде захранване отново.
- **Анти - плесен (някои модели)**
Когато сменяте между режимите COOL(КУУЛ), AUTO (Авто) (COOL(КУУЛ)) или DRY (СУХ) Режим, климатикът продължава да работи на ниски параметри за да изсуши конденза и да предотврати появата на мухъл.
- **Wi- fi управление (някои модели)**
Wi- fi управлението ви позволява да контролирате вашия климатик използвайки мобилният си телефон и безжичен интернет.
Свързването с USB устройства, преместването или поддръжката трябва да се извършва от професионални служители.
- **Ъглова памет на отвора (някои модели)**
Когато включвате тялото, въздушния отвор автоматично ще си възстанови ъгъла по подразбиране.
- **Откриване на фреонов теч (някои модели)**
Вътрешното тяло ще покаже автоматично на дисплея "EC" или "ELOC"или ще светне ЛЕД (самото тяло) когато засече теч на фреон.

● Режим Sleep (Слийп)

употребата на енергия докато SLEEP (СЛИЙП) (и не се нужд,аете от същите температурни настройки, за да останете удобни). Тази функция може да се активира само от дистанционно. Функцията Sleep (Слийп) не е активна в режимите FAN (ВЕНТИЛАТОР) или DRY (СУХ).

Натиснете бутона Sleep (Слийп), когато сте готови за сън. Когато е в режим COOL(КУУЛ), тялото ще повиши температурата с 1°C (2°F) след 1 час, след което ще я повиши с още 1°C (2°F) след още час. Когато е в режим ОТОПЛЕНИЕ, тялото ще намали температурата с 1°C (2°F) след 1 час, и ще я намали с още 1°C (2°F) след още един час.

Опцията Sleep (Слийп) ще спре климатика след 8 часа и системата ще продължи да работи както е била оставена.

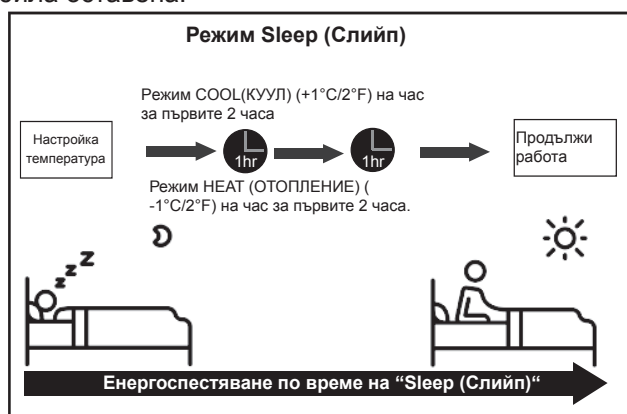

● Настройка на ъгъла на струята

Настройте вертикалния ъгъл на въздушната струя

Докато устройството е включено, използвайте бутона **SWING (СУИНГ) / DIRECT (ДИРЕКТ)** на дистанционното, за да зададете посоката (вертикалния ъгъл) на въздушния поток. Моля за повече детайли използвайте Упътване за дистанционното управление.

ОБЪРНЕТЕ ВНИМАНИЕ НА ЪГЪЛА НА ВЪЗДУШНАТА СТРУЯ

Когато използвате режими **COOL (КУУЛ)** и **DRY (СУХ)**, не настройвайте струята твърде вертикално за дълъг период от време. Това може да доведе до кондензация при лопатката, която може да капе върху пода ви или обзавеждането.

Когато използвате режим **COOL (КУУЛ)** или **HEAT (ОТОПЛЕНИЕ)**, настройката на струята под твърде вертикален ъгъл може да намали производителността на устройството поради ограничения въздушен поток.

Настройка на хоризонталния ъгъл на въздушната струя.

Хоризонталния ъгъл на струята трябва да бъде настроен ръчно. Хванете дефлекторната пластмаса (вижте **Фиг.В**) и я регулирайте ръчно в предпочитаната посока.

При някои модели, хоризонталния ъгъл на струята може да се настрои с дистанционното. Моля придържайте се към Упътването на Дистанционното управление.

Ръчно управление (без дистанционно)

! ПРЕДУПРЕЖДЕНИЕ

Ръчният бутон е предназначен единствено за проба и извънри ситуации. Моля не използвайте тази функция освен ако не сте изгубили дистанционното или е наистина необходимо. За възстановяване на действие, използвайте дистанционното да активирате тялото. Тялото трябва да се изключи преди да започне ръчното настройване. За да управлявате вашето тяло ръчно:

1. Отворете предния панел на вътрешното тяло.
2. Локализирайте бутона **MANUAL CONTROL (РЪЧЕН КОНТРОЛ)** от дясната страна на тялото.
3. Натиснете бутона **MANUAL CONTROL (РЪЧЕН КОНТРОЛ)** един път, за да активирате режим **FORCED AUTO (ФОРСТ АВТО)**.
4. Натиснете отново бутона **MANUAL CONTROL (РЪЧЕН КОНТРОЛ)**, за да активирате режим **FORCED COOLING (ФОРСТ КУУЛИН)**.
5. Натиснете бутон **MANUAL CONTROL (РЪЧЕН КОНТРОЛ)** трети път за да изключите тялото.
6. Затворете предния панел.

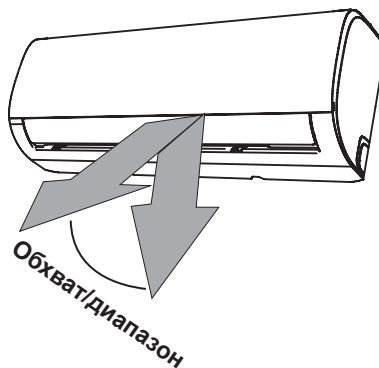

ОБЪРНЕТЕ ВНИМАНИЕ: Не местете пластмасата за посока на струята с ръка. Това ще причини неконтролируемостта и. Ако това се случи, моля изключете тялото и спрете извадете захранването за няколко секунди, след което рестартирайте тялото. Това ще нулира въздушния отвор **Фигура А**

! ПРЕДУПРЕЖДЕНИЕ

Не слагайте пръстите си в или в близост до отвора, или от долна страна на тялото. Високоскоростния вентилатор вътре в тялото може да предизвика наранявания.

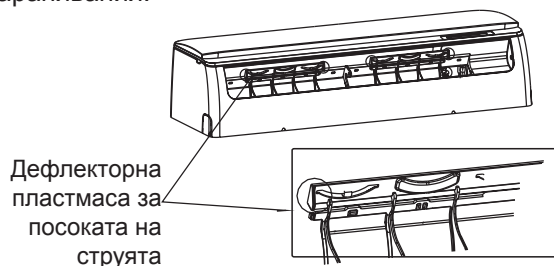

Фигура В

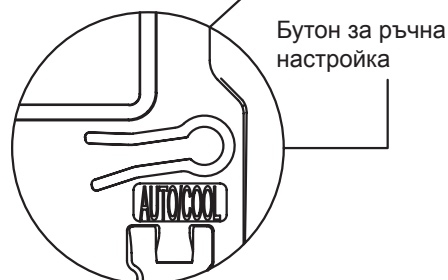
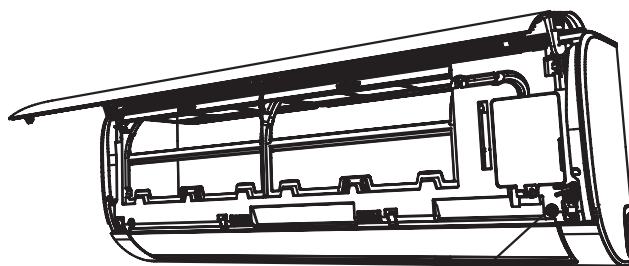

Техническа Поддръжка И Експлоатация

Почистване на вътрешното тяло

⚠ ПРЕДИ ПОЧИСТВАНЕ ИЛИ ПРОФИЛАКТИКА

ВИНАГИ ИЗКЛЮЧВАЙТЕ КЛИМАТИКА И СПИРАЙТЕ ЗАХРАНВАНЕТО ПРЕДИ ПОЧИСТВАНЕ ИЛИ ПРОФИЛАКТИКА.

⚠ ПРЕДУПРЕЖДЕНИЕ

Използвайте само мек, сух парцал за почистване на тялото. Ако устройството е силно замърсено, можете да използвате парцал, напоен с топла вода, за да го избършете хубаво.

- **Не** използвайте химикали или химически обработени кърпи за почистване на устройството
- **Не** използвайте бензол, разреждители за боя, полиращи прахове или други подобни разтворители за почистване на устройството. Те могат да доведат до напукване или деформация на пластмасовата повърхност.
- **Не** използвайте вода с температура повече от 40°C (104°F) за почистване на предния панел. Това може да причини деформация или загуба на цвета на панела.

Почистете вашия въздушен филтър

Замърсен климатикът може да намали ефективността си на охлаждане на вашето помещение, а също така може да бъде нездравословен. Бъдете сигурни, че чистите филтъра веднъж на 2 седмици.

1. Вдигнете предния панел на вътрешния панел.
2. Първо натиснете края на филтъра, за да разхлабите обтегача, повдигнете го и след това издърпайте към себе си.
3. Сега издърпайте филтъра.
4. Ако вашият филтър има малък ароматизиращ филтър, откачете го от главния филтър. Почистете ароматизиращия филтър с прахосмукачка.
5. Почистете главния филтър с топла сапунена вода. Използвайте мек почистващ препарат.

6. Изплакнете филтъра с чиста вода, след което изтръскайте излишната вода.
7. Изсушете на хладно, сухо място и не го излагайте на пряка слънчева светлина.
8. След като изсъхне, закачете ароматизиращия филтър на главния филтър, след което ги плъзнете отново в вътрешното тяло.
9. Затворете горния панел на вътрешното тяло.

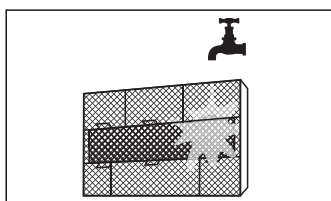
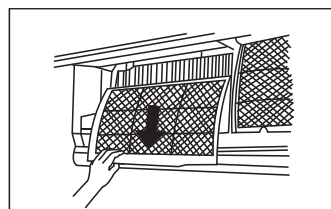
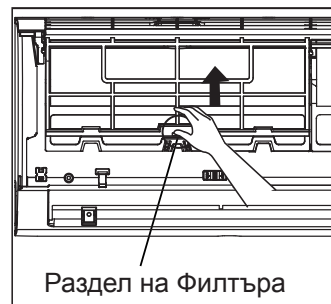

ПРЕДУПРЕЖДЕНИЕ

- Преди смяната на филтъра или почистване
- Когато премахнете филтъра, не пипайте металните части в тялото. Металните остри части могат да ви порежат.
- Не използвайте вода за почистване на вътрешността на тялото. Това може да унищожи изолацията и да предизвика токов удар.
- По време на сушенето, не излагайте филтъра на директна слънчева светлина. Това може да свие филтъра.

ПРЕДУПРЕЖДЕНИЕ

- Всяка поддръжка и почистване на външното тяло трябва да се извършва от оторизиран търговец или лицензиран доставчик на услуги.
- Ремонтът на единица трябва да се извърши от оторизиран служител или лицензиран доставчик на услуги.

Поддръжка - Дълъг период на неизползване.

Ако няма да използвате климатика си за продължителен период от време, направете следното :

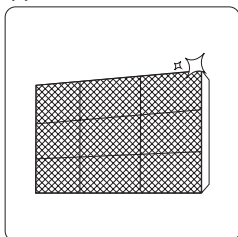

Почистете всички филтри

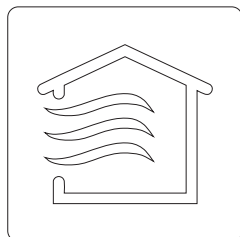

Включете функцията FAN (ВЕНТИЛАТОР), докато тялото изсъхне напълно



Изключете тялото и спрете захранването.



Идвадете батериите от дистанционното.

Поддръжка - проверка преди да настъпи сезона

След дълъг период на неизползване, или преди периоди на често ползване, направете следното :

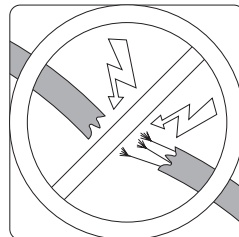

Проверете за повредени кабели

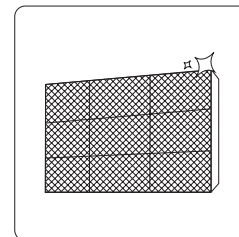

Почистете всички филтри

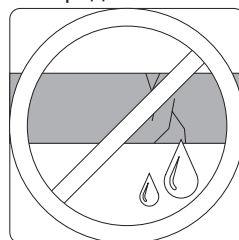

Проверете за течове

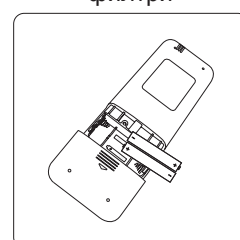

Сменете батериите

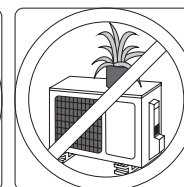
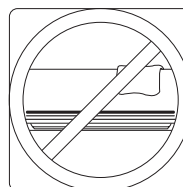

Уверете се, че нищо не блокира въздушните отвори и изходи.

Отстраняване на проблемите

МЕРКИ ЗА БЕЗОПАСНОСТ

Ако се случи едно от горепоспоменатите, незабавно изключете вашето климатично тяло!

- Захранващият кабел е повреден, или има прегряване
- Усещате миризма на горяло
- Тялото издава силни или странни звуци
- Често се задейства предпазителя на захранването или прекъсвача изключва
- Вода или други обекти падат върху или в тялото

Не ОПИТВАЙТЕ ДА ПОПРАВЯТЕ ТОВА САМИ! НЕЗАБАВНО СЕ СВЪРЖЕТЕ СЪС СЕРВИЗЕН ДОСТАВЧИК!

Често срещани проблеми

Следните проблеми не са неизправности и в повечето случаи не изискват ремонт.

Проблем	Възможна причина
Уредът не се включва, когато натиснете бутона ON/OFF (ВКЛ/ИЗКЛ)	Тялото има 3 минутна защитна опция, която предпазва тялото от претоварване. Тялото не може да бъде рестартирано в рамките на 3 мин. От както е изключено.
Тялото сменя от режим COOL(КУУЛ) / HEAT(ОТОПЛЕНИЕ) на режим FAN (ВЕНТИЛАТОР)	Тялото може да си самопромени настройките за да предотврати появяването на лед. Когато температурата се повиши, тялото ще започне да работи в преди избрания режим.
	Настроената температура е достигната, тогава климатикът изключва компресора. Тялото ще продължи да работи, когато температурата започне да се движи отново.
Външното тяло изпуска нещо като бял газ	Във влажните региони, голямата разлика в температурата между въздуха в помещението и кондиционирания въздух може да причини бяла мъгла.
И вътрешното и външното тяло изпускат нещо като бял газ	Когато тялото се рестартира в режим HEAT(ОТОПЛЕНИЕ) след размразяване, може да се отдели бял газ поради влагата, генерирана от процеса на размразяване.
Вътрешното тяло шуми	Може да се появи въздушен звук, когато пластмасата за настройка на струята върне позицията си.
	Може да се появи скърцащ звук след включване на устройството в режим HEAT(ОТОПЛЕНИЕ), поради разширяване и свиване на пластмасовите части на тялото.
И вътрешното и външното тяло шумят.	Може да се появи леко съскащ звук по време на работа: Това е нормално, и се дължи на фреона, който тече през телата.
	Слаб съскащ звук когато се пуска, спира или когато размразява: Този звук е нормален и се дължи на фреона, който спира или сменя посоката си.
	Скърцащ звук: Нормално е при разширение и свиване на пластмасови или метални части, причинено от температурните промени по време на работа, може да предизвика скърцане.

Проблем	Възможна причина
Външното тяло шуми	Тялото издава различни звуци, в зависимост от момента режим.
Вътрешното или външното тяло отделят прах.	Тялото може да събира прах в период да неупотреба, който ще бъде изхвърлен когато се включи. Това може да се предотврати, покривайки тялото пред времето та неупотреба.
Тялото изпуска лоша моризма	Уредът може да абсорбира миризми от средата където се намира (като мебели, готвене, цигари и т.н.), които ще се усетят по време на работа.
	Филтрите на тялото са плесенясали и трябва да се почистят.
Вентилатора на външното тяло не работи	По време на работа, вентилатора е програмиран да оптимизира ефективността на продукта.
Работи нестабилно, непредсказуемо или тялото не реагира	Смущенията от антените на мобилните оператори и дистанционните усилватели могат да доведат до неизправност на тялото. В такъв случай, опитайте следното: <ul style="list-style-type: none"> • Изключете захранването, и включете отново. • Натиснете бутона ON/OFF (ВКЛ/ИЗКЛ). на дистанционното управление, за да рестартирате действието.

ОБЪРНЕТЕ ВНИМАНИЕ: Ако проблемът продължава, свържете се с локален доставчик или най-близкия сервизен център. Дайте им подробно описание на проблема на устройството, както и вашия модел.

Отстраняване на проблемите

Ако възникнат проблеми, моля проверете следните, преди да се свържете с ремонтната компания.

Проблем	Възможна причина	Решение
Не добро охлаждане	Настроената температура може да бъде по-висока от температурата в помещението	Намалете настроената температура
	Топлообменникът на вътрешното или външното тяло е замърсен	Почистете засегнатия топлообменник
	Въздушният филтър е замърсен	Извадете филтъра и го почистете съгласно инструкциите
	Въздушният вход или изход на всяко тяло са блокирани	Изключете устройството, отстранете пречката и го включете отново
	Вратите и прозорците са отворени	Уверете се, че по време на работа на устройството всички врати и прозорци са затворени
	Слънчевите лъчи генерират излишна топлина	Затворете прозорците и пердетата по време на силна топлина или ярко слънцегреене.
	Твърде много източници на топлина в помещението (хора, компютри, електроника и други)	Намалете броя на източниците на топлина
	Ниско количество на фреон, поради изтичане или дълга употреба.	Проверете за течове, ако е необходимо отводете отново и допълнете фреон
Функцията SILENCE (ТИХ) РЕЖИМ е активирана (незадължителна функция)	Функцията SILENCE (ТИХ) може да намали производителността на устройството като намали работната му честота. Изключете функцията SILENCE (ТИХ) РЕЖИМ.	









Проблем	Възможна причина	Решение
Тялото не работи	Повреда в захранването	Изчакайте до възстановяване на захранването
	Захранването е изключено	Включете захранването
	Предпазителя е прекъснал	Сменете предпазителя
	Паднали са батериите на дистанционното	Сменете батериите
	Активирала се е 3 минутната защита на тялото	Изчакайте 3 минути след което тялото ще се рестартира
	Таймерът се е активирал	Изключете таймера
Тялото тръгва и спира често	Има твърде много или твърде малко фреон в системата	Проверете за течове и заредете системата с фреон.
	В системата са проникнали некомпесиран газ или влага.	Херметизирайте или презаредете с фреон
	Компресорът е в неизправност	Сменете компресора
	Волтажа е твърде висок или твърде нисък	Инсталирайте маностат за регулиране на волтажа
Лоши отоплителни показатели	Температурата вън е изключително ниска	Използвайте помощния отоплител
	През врати и прозорци влиза студен въздух	Бъдете сигурни че всички врати и прозорци са затворени по време на работа
	Ниско количество на фреон, поради изтичане или дълга употреба.	Проверете за течове, ако е необходимо отводете отново и допълнете фреон
Индикаторните лампи продължават да мигат	Тялото може да спре да работи или да продължи да работи безопасно. Ако индикаторните лампи продължават да мигат, или се появяват кодове за грешки, изчакайте 10 минути. Проблема може да бъде решен от само себе си. Ако не, изключете захранването, след което го включете отново. Включете тялото. Ако проблемът продължава, изключете захранването и се свържете с най - близкия сервизен център за обслужване.	
На екрана на вътрешното тяло се появяват кодове на грешки като следните, започващи с букви :		
	<ul style="list-style-type: none"> • E(x), P(x), F(x) • EH (xx), EL (xx), EC (xx) • PH (xx), PL (xx), PC (xx) 	

ОБЪРНЕТЕ ВНИМАНИЕ: Ако проблемът все още е налице и след проверките и диагностиките по - горе, незабавно изключете тялото и се свържете с авторизиран сервизен център.

За да се докаже антибактериалната функция този продукт, той е третиран с биоцидна субстанцията Сребърен цинков зеолит.

Акcesoари

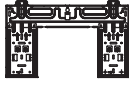
Климатичната система идва със следните акcesoари. Използвайте всичките инсталационни части и акcesoари, за да инсталирате климатика. Неправилната инсталация може да доведе до изтичане на вода, токов удар и пожар, или да доведе до повреда на устройството. Частите, които не са включени към комплекта на климатика, трябва да бъдат закупени отделно.

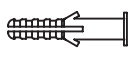
Име на акcesoарите	Q'ty (бр)	Форма	Име на акcesoарите	Q'ty (бр)	Форма
Упътване	2-3		Дистанционно	1	
Отводна тръба (за охлаждащите или отоплителните модели)	1		Батерия	2	
Уплътнение (за охлаждащите или отоплителните модели)	1		Държач на дистанционното управление (по избор)	1	
Монтажна планка	1		Фиксираща пружина на държача на дистанционното управление (по избор)	2	
Кука	5~8 (в зависимост от модела)				
Фиксиращ винт за монтажната планка	5~8 (в зависимост от модела)				

Име	Форма	Количество (PC) бройки
Връзка на тръбите	Течна страна	ø6.35 (1/4 in)
		ø9.52 (3/8in)
	Газова страна	ø9.52 (3/8in)
		ø12.7 (1/2in)
		ø15.88 (5/8in)
		Части, които трябва да закупите отделно. Консултирайте се с доставчик относно правилния размер на тръбите на закупеното тяло.

Накратко за инсталацията - вътрешно

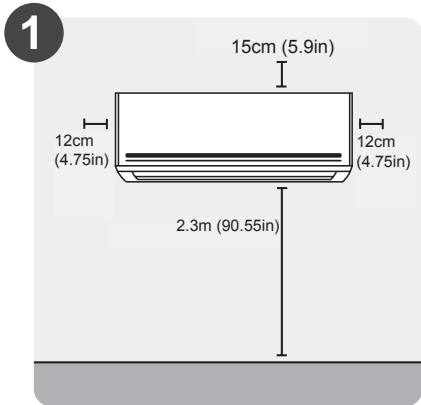

1
Изберете място на
инсталация

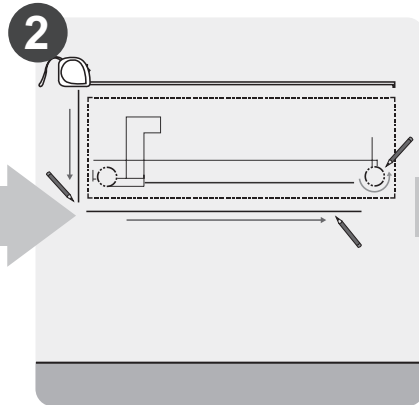

2
Изберете позиция за дупката
в стената

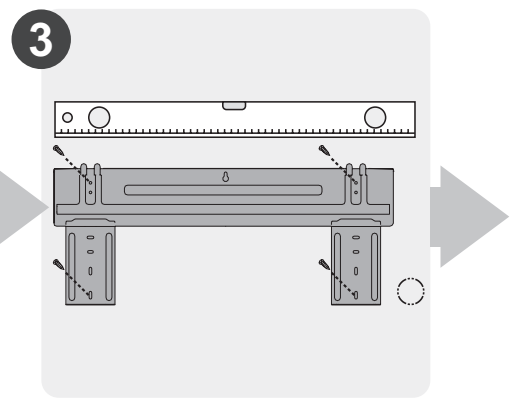

3
Закачене монтажната планка

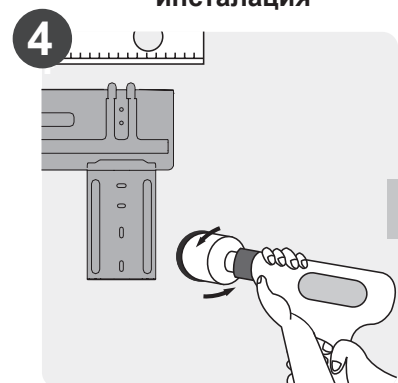

4
Пробийте дупка в стената

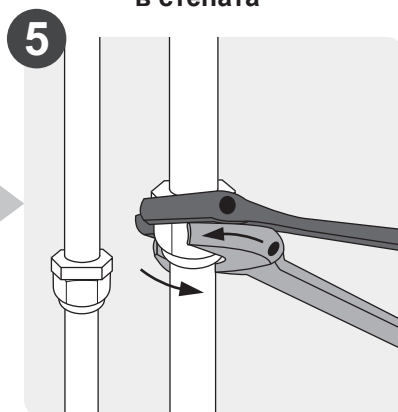

5
Свържете тръбите

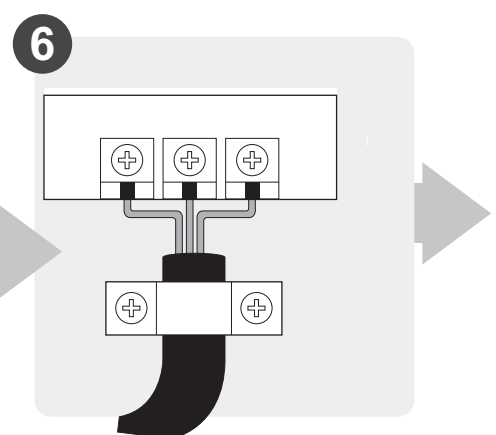

6
Свържете кабелите
(не приложимо за някои места в САЩ)

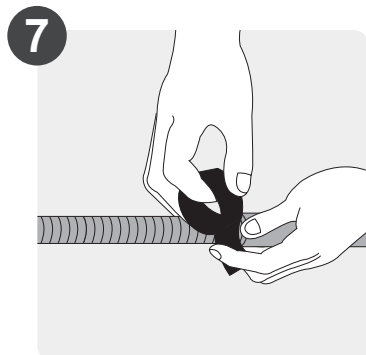

7
Подгответе отходния
маркуч

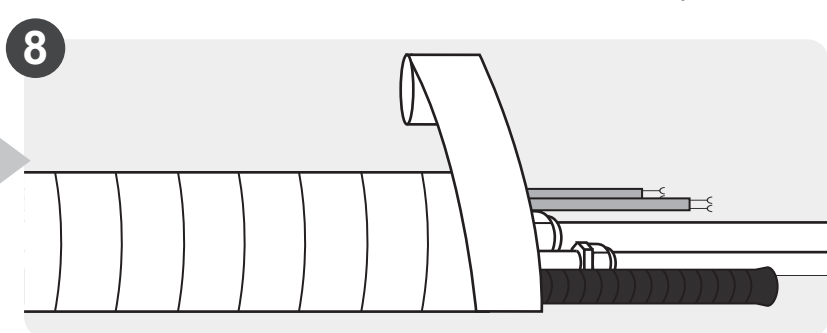

8
Изолирайте тръбите и кабелите
(не приложимо за някои места в САЩ)

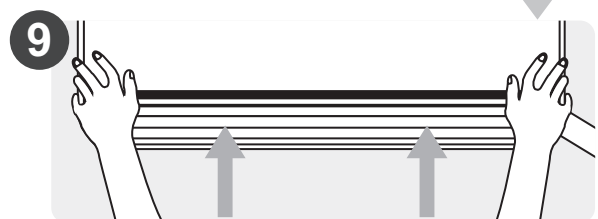

9
Поставете вътрешното тяло

Части на тялото

ОБЪРНЕТЕ ВНИМАНИЕ: Инсталацията трябва да бъде извършена съгласно изискванията на локалните и национални стандарти. Инсталацията може леко да се различава в различните райони.

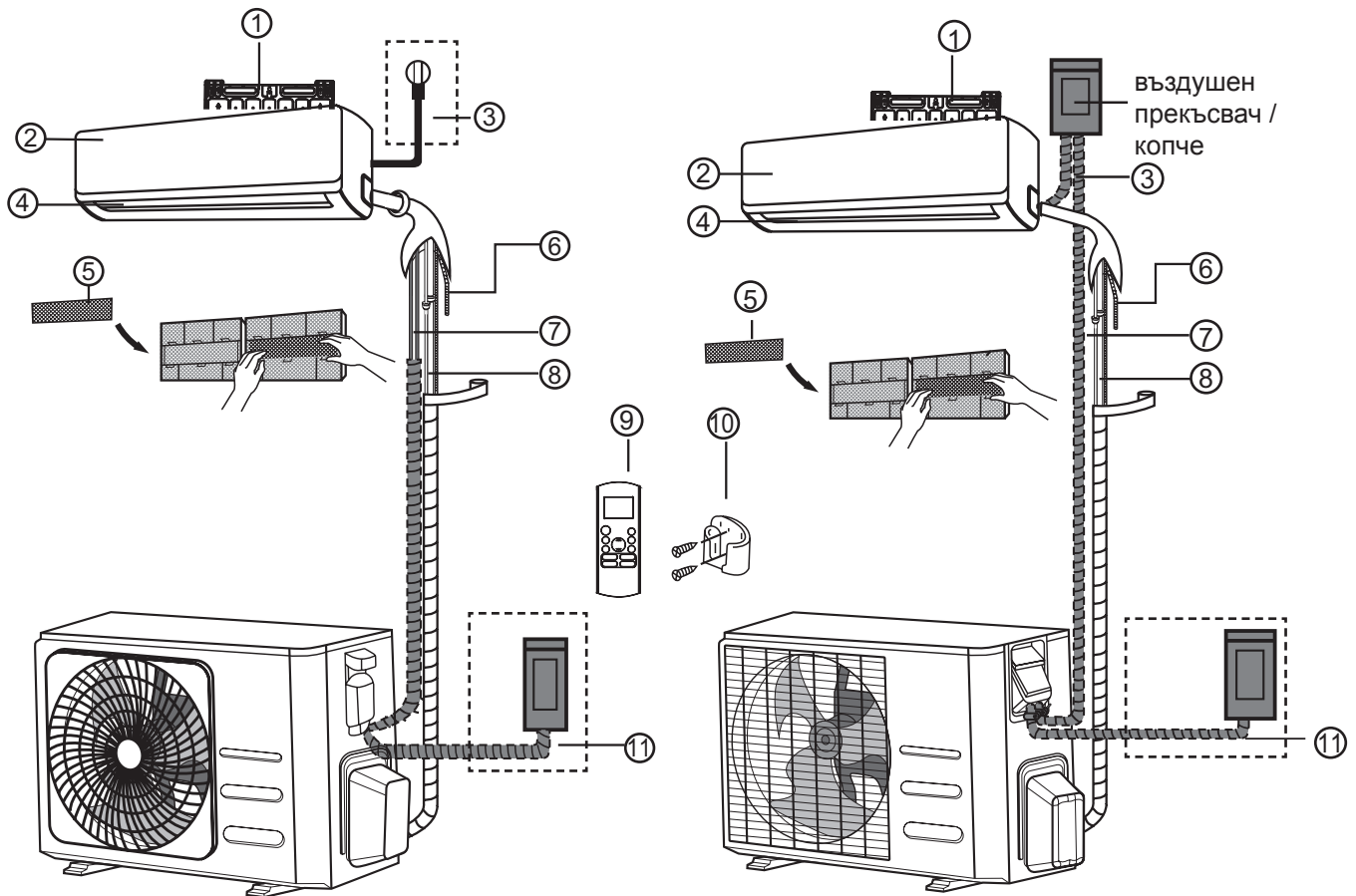

(1)

(2)

- | | | |
|--------------------------------|---|---|
| ① Монтажна планка за стената | ⑤ Второстепенен филтър (зад главния филтър- при някои тела) | ⑨ Дистанционно |
| ② Преден панел. | ⑥ Отводна тръба | ⑩ Държач за дистанционно (някои тела) |
| ③ Захранващ кабел (Някои тела) | ⑦ Сигнален кабел: | ⑪ Захранващ кабел на външното тяло (някои тела) |
| ④ Въздушен отвор | ⑧ Фреоновы тръби | |

ОБЪРНЕТЕ ВНИМАНИЕ НА ИЛЮСТРАЦИИТЕ

Илюстрациите в това упътване/наръчник са с цел разяснение. Възможно е формата на вашето вътрешно тяло да е различна. Действителната форма преобладава.

Монтаж на вътрешното тяло

Инструкции за монтажа - вътрешно тяло

ПРЕДИ МОНТАЖА

Преди да монтирате вътрешното тяло, вижте етикета на кутията на продукта, за да се уверите, че номера и модела на вътрешното тяло съвпада с номера на модела на външното тяло.

Стъпка 1 : Изберете място на инсталацията

Преди да инсталирате вътрешното тяло, трябва да изберете подходящо място за това. Следните са стандартите които ще ви помогнат да изберете подходящото място за тялото.

Правилното място за инсталация следва следните стандарти:

- Добра въздушна циркулация
- Удобно изтичане
- Шумът от тялото няма да пречи на други хора
- Стабилно и здраво - мястото трябва да няма вибрации
- Достатъчно здраво за да издържи теглото на тялото
- Място на разстояние най- малко 1 метър от други електрически устройства (напр. Телевизор, радио, компютър)

НЕ инсталирайте тялото на следните места :

- Близко до какъвто и да било източник на топлина, пара, или горим газ
- В близост до запалими обекти като пердета или дрехи
- Близко до каквато и да било преграда, която би могла да блокира въздушната циркулация
- Близко до входа
- На място изложено на пряка слънчева светлина

ОБЪРНЕТЕ ВНИМАНИЕ НА ДУПКАТА В СТЕНАТА:

Ако няма фиксирана фреонова тръба: Избирайки мястото, имайте предвид, че трябва да оставите достатъчно място за дупка в стената (вж. **Пробиване на дупка в стена, съединяване на тръби**) за сигналния кабел и фреонните тръбите, които свързват вътрешното и външното тяло. Позицията по подразбиране за всички тръби е дясната страна на вътрешното тяло (докато е обърната към тялото). Устройството обаче може да побере тръбопроводи отляво и отдясно.

Следвайте следната схема, за да сте сигурни, че разстоянието от стените и тавана е правилно:

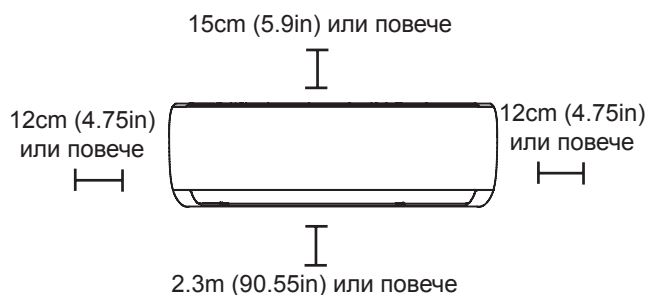

Стъпка 2 : Прикрепете монтажната планка към стената

Монтажната планка е мястото, на което ще монтирате вътрешното тяло.

- Извадете монтажната планка от задната страна на вътрешното тяло.

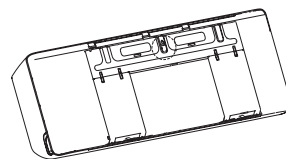

- С предоставените винтове закрепете монтажната планка към стената. Уверете се, че монтажната планка е плоска и е към стената.

ОБЪРНЕТЕ ВНИМАНИЕ ЗА БЕТОННИ ИЛИ БРИКОВИ СТЕНИ:

Ако стената е от тухли, бетон или подобен материал, пробийте дупки с диаметър 5 мм (0.2 инча) и поставете предоставените куки. След това закрепете монтажната планка към стената, като стегнете винтовете в куките.

Стъпка 3 : Пробийте отвор за стена за свързващите тръби

1. Определете местоположението на дупката в стената въз основа на позицията на монтажната планка. Имайте **предвид размерите на монтажната планка**.
2. С помощта на 65mm (2.5in) или 90mm (3.54in) (в зависимост от модела) бургия, пробийте дупка в стената. Уверете се, че дупката е пробита под лек ъгъл надолу, така че външният край на дупката да е по-нисък от вътрешния край с около 5 мм до 7 мм (0.2-0.275 инча). Това ще подсили правилното оттичане на водата.
3. Поставете дюбела в дупката в стената. Това предпазва краищата на дупката и ще ви помогне да я запечатате, когато приключите на инсталацията.

⚠ ПРЕДУПРЕЖДЕНИЕ

Когато пробивате дупката в стената, не забравяйте да избягвате проводници, водопроводи и други компоненти.

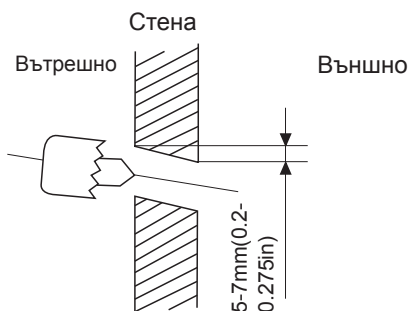

РАЗМЕРИ НА МОНТАЖНАТА ПЛАНКА

Различните модели имат различни планки. За различните персонални изисквания, формата на монтажната планка може да се различава. Но размерите за инсталация са същите за еднакви по размери вътрешни тела.

За пример виж тип А и тип В:

Коригирайте посоката на Монтажната планка

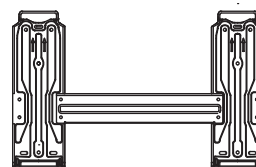
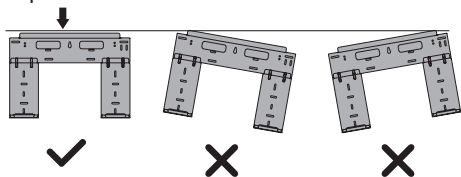

Тип В

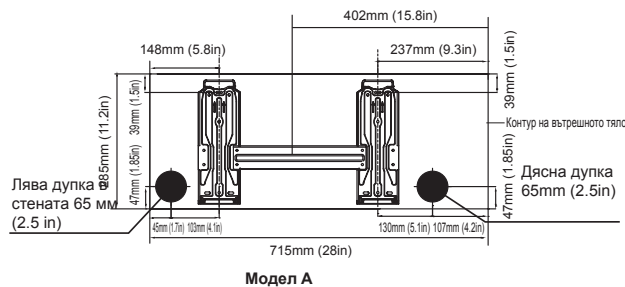

Модел А

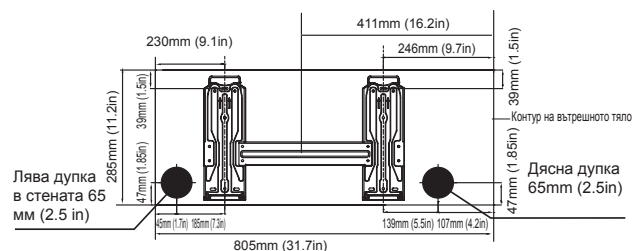

Модел Б

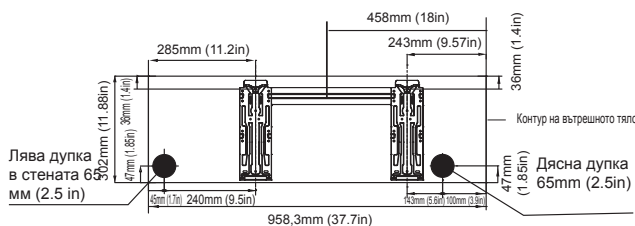

Модел С

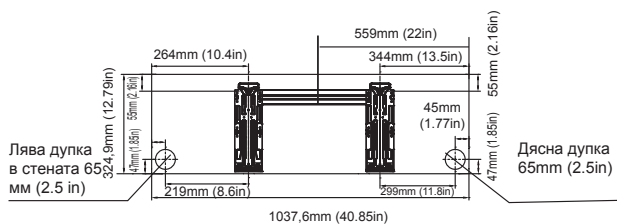

Модел Д

ОБЪРНЕТЕ ВНИМАНИЕ: Когато съединителната тръба на газовата страна е $\varnothing 15,88\text{mm}$ (5/8in) или повече, дупката в стената трябва да бъде 90 mm (3,54 in).

Стъпка 4 : Пригответе фреоновите тръби

Тръбите за фреон са вътре в изолационна втулка, прикрепена към гърба на тялото. Трябва да подготвите тръбите, преди да ги прокарате през дупката в стената.

1. Изхождайки от позицията на дупката в стената спрямо монтажната планка, избелете от коя страна ще излиза тръбата от устройството.
2. Ако дупката в стената е зад тялото, дръжте изскачащия панел на мястото си. Ако отворът за стената е отстрани на вътрешното тяло, извадете пластмасовия панел за избиване от тази страна на устройството. Това ще създаде слот, през който вашите тръбопроводи могат да излязат от устройството. Ако пластмасовият панел е твърде труден за сваляне ръчно, използвайте клещи.

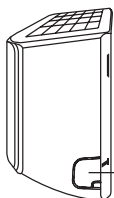

Изскачащ панел

3. Ако съществуващата тръбна връзка е вече вградена в стената, директно престъпете към стъпката по **свързването с отводния маркуч**. Ако няма вградени тръбопроводи, свържете фреонните тръби на вътрешното тяло към тръбната връзка, която ще обедини вътрешното и външното тела. За повече инструкции, вижте раздел **свързване на фреоновите тръби** в това ръководство.

ОБЪРНЕТЕ ВНИМАНИЕ НА ЪГЪЛА НА ТРЪБИТЕ

Фреоновите тръби могат да излизат от вътрешното тяло под четири различни ъгъла: отляво, отдясно, отзад отляво, отзад отдясно.

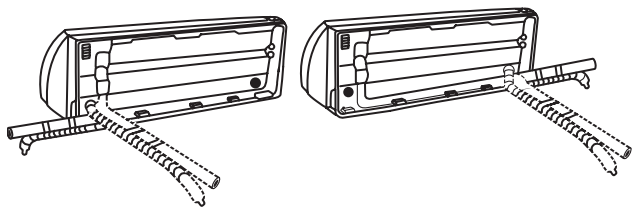

! ПРЕДУПРЕЖДЕНИЕ

Бъдете изключително внимателни, не вдлъбвайте или повреждайте тръбите, когато ги угъвате от тялото. Всяко вдлъбване ще се отрази на работата на тялото.

- Стегнете болтовете до определеното ниво на толеранс. Ако са прекалено пренавити, това може да доведе до счупване и изтичане на фреон.

! ПРЕДУПРЕЖДЕНИЕ

- Дръжте тръбите колкото се може по-къси, по този начин минимизирате допълнително усложнение породено от-по-дългите тръби. (Максимално допустима дължина на тръби: 15 м. (за **09/12*****) и 30 м. (за **18/24*****))
- Когато свързвате тръбите уверете се че няма обекти или предмети, които да пречат на безпрепятствено свободни и отворени тръби, защитени от повреда.
- Уверете се че мястото където фреоновите тръби се монтират отговаря на националните регулации за съхранение на газ.
- Запоителните работи и пълненето с фреон да бъдат изпълнявани при постоянен въздушен поток.
- Заваряване, монтиранена тръби и механични връзки да бъдат извършвани в условия, които да не позволяват изтичане на фреон.
- Когато тръбите се свързват повторно изпълнете капсулирана сглобка за да предотвратите теч на фреон.
- Докато работите внимавайте да не нараните тръбите и други елементи бъдете внимателни да не ги нараните от околни предмети.

Стъпка 5 : Свържете отводния маркуч

По подразбиране отводния маркуч е свързан от лявата страна на тялото (когато сте с лице към гърба на тялото) Въпреки това, той може да бъде закрепен от дясната страна. За да подситеgurите правилното оттичане, прикрепете отводния маркуч от същата страна, от която излизат фреоновите тръби на устройството. Прикрепете удължението на отводния маркуч (закупува се отделно) за край на отводния маркуч

- Увийте здраво мястото на свързката с тефлонова лента, за да осигурите добро уплътнение и да избегнете течове.
- За частта от маркуча за отводняване, която остава вътре, увийте я с изолация от пяна, за да предотвратите появата на конденз.

- Извадете въздушния филтър и сложете малко количество вода в отводнителния резервоар, за да сте сигурни, че водата тече плавно от устройството.

! ОБЪРНЕТЕ ВНИМАНИЕ НА МЯСТОТО НА ОТВОДНИЯ МАРКУЧ

Бъдете сигурни, че сте определили мястото на маркуча, спрямо приложените фигури.

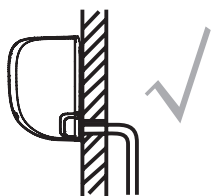

ПРАВИЛНО

Уверете се, че няма прегъвания или вдлъбнатини по тръбата, за да не попречи на източването

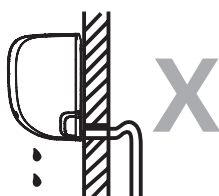

НЕ ПРАВИЛНО

Прегъванията или чупките в отводния маркуч, ще създадат водни капани.

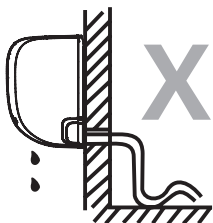

НЕ ПРАВИЛНО

Прегъванията или чупките в отводния маркуч, ще създадат водни капани.



НЕ ПРАВИЛНО

Не слагайте края на отводния маркуч във вода или в контейнер, съдържащ вода. Това ще наруши нормалното отводняване.

ЗАПУШЕТЕ НЕИЗПОЛЗВАНАТА ОТВОДНА ДУПКА

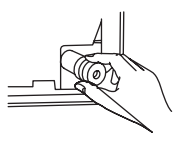

За да няма нежелани течове, неизползвания отвор за източване трябва да се затапи с предоставената гумена тапа.

! ПРЕДИ ВСЯКАКВА РАБОТА С ЕЛЕКТРИЧЕСТВО, ПРОЧЕТЕТЕ ТОВА РЪКОВОДСТВО

4. Окабеляването трябва да отговаря на местните и националните електрически изисквания и разпоредби и трябва да се монтира от само от лицензиран електротехник.
5. Електрическите връзки трябва да се правят съгласно Диаграмата за свързване, залепена се на вътрешното и външното тела.
6. Ако има сериозен проблем с захранването, прекратете работа незабавно. Обяснете на клиента своето мнение и откажете инсталацията на тялото, докато проблемът с безопасността на захранването не бъде разрешен.
7. Напрежението на захранването трябва да бъде в рамките на 90-110% от описаното напрежение. Неправилно захранване може да предизвика неизправности, токови удари или пожар.
8. Ако свързвате захранването към контакт, инсталирайте предпазител и главен захранващ превключвател с капацитет 1.5 пъти по-голям от максималния ток на устройството.
9. Ако свързвате захранването към контакт, то трябва да бъде включен прекъсвач или прекъсвач, който разделя полюсите и контактното му разделяне е най-малко 1 / 8in (3 mm). Квалифициран техник трябва да използва качествен прекъсвач или превключвател.
10. Свържете устройството само към отделна верига. Не свързвайте други устройства към същата верига.
11. Бъдете сигурни, че сте заземили добре климатика.
12. Всеки кабел трябва да е изолиран добре. Разхлабеното окабеляване може да доведе до прегряване на системата, което води до неизправност в устройството или е възможен пожар.
13. Не позволявайте проводниците да се допират до фреоновите тръби, компресора или други части в устройството.
14. Ако устройството има помощен електронен нагревател, той трябва да бъде монтиран най-малко на разстояние 1 метър (40in) от всякакъв вид горими материали.
15. За да се избегне токов удар, не пипайте електрическите компоненти дори и веднага след изключване на захранването. След като изключите захранването, изчакайте 10 минути или повече преди да пипате електрическите компоненти.

 **ВНИМАНИЕ****ПРЕДИ ДА СЕ ЗАЕМЕТЕ С
ЕЛЕКТРИЧЕСКИ ИЛИ КАБЕЛНИ
РАБОТИ, ИЗКЛЮЧЕТЕ
ЗАХРАНВАНЕТО НА СИСТЕМАТА.****Стъпка 6 : Свържете сигналния кабел**

Сигналния кабел позволява връзка между вътрешното и външното тяло. Изберете подходящия размер кабел, преди да го подготвите за свързване.

Типове кабели

- **Захранващ кабел за помещения** (ако е приложим): H05VV-F или H05V2V2-F
- **Захранващ кабел за навън**: H07RN-F
- **Сигнален кабел**: H07RN-F

**Минимални препоречвания на кабела за
захранване и сигналния кабел (за справка)**

Номинален ток за уреда (А)	Номинална площ на напречното сечение (mm ²)
> 3 и ≤ 6	0,75
> 6 и ≤ 10	1
> 10 и ≤ 16	1,5
> 16 и ≤ 25	2,5
> 25 и ≤ 32	4
> 32 и ≤ 40	6

- Продуктът който ползва фреон R-32 внимавайте да не създадете искра, като следвате следните изисквания:
 - Недейте да премахвате възпламенителя докато устройството е включено.
 - Недейте да разкачвате основният електрически кабел докато устройството е включено.
 - Препоръчително е изходите да се поставят на високо място. Поставете кордите така, че да не се оплитат.

**ИЗБЕРЕТЕ ПРАВИЛНИЯ РАЗМЕР НА
КАБЕЛИТЕ**

Размерите на необходимите за работа захранващ кабел, сигнален кабел, предпазител и превключвател, се определя от максималния

ток в устройството. Максималният ток е споменат на лепенката с данни, която е разположена на страничния панел на тялото. Обърнете внимание на този надпис, за да изберете точния кабел, предпазител и превключвател.

1. Отворете предния панел на вътрешното тяло.
2. С отвертка отворете капача на кутията с кабели от дясната страна на тялото. Това ще открие терминалния блок

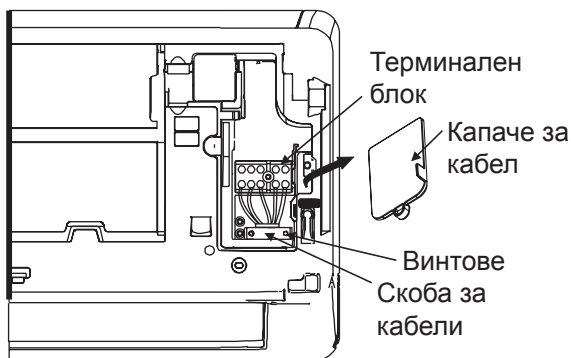

⚠ ВНИМАНИЕ

ВСИЧКИ КАБЕЛИ ТРЯБВА ДА СА СВЪРЗАНИ СТРИКТНО КАКТО Е ДАДЕНО В ДИАГРАМАТА, КОЯТО ЩЕ НАМЕРИТЕ НА ГЪРБА НА ПРЕНДИЯ КАПАК НА ВЪТРЕШНОТО ТЯЛО.

3. Развийте скобата на кабела под главния блок и я поставете отстрани.
4. С лице към гърба на тялото извадете пластмасовия панел от долната лява страна.
5. Прекарайте сигналния кабел през този слот от задната част на тялото към предната страна.
6. С лице към предната част на тялото, свържете кабела според диаграмата на вътрешното тяло, свържете u-lug и здраво завъртете проводниците към съответните му клеми.

⚠ ПРЕДУПРЕЖДЕНИЕ

НЕ БЪРКАЙТЕ ПОЛОЖИТЕЛНИТЕ И ОТРИЦАТЕЛНИТЕ КАБЕЛИ

Това е опасно и може да причини неизправност в климатика.

7. След проверка, се уверете че връзките са сигурни и закрепете сигналния кабел със скоба за тялото. Завийте здраво скобата.
8. Поставете капача на кабелната кутия от предната страна на тялото, а пластмасовия панел отзад.

⚠ ОБЪРНЕТЕ ВНИМАНИЕ НА ОКАБЕЛЯВАНЕТО

ПРИ РАЗЛИЧНИТЕ ТЕЛА И В РАЗЛИЧНИТЕ РЕГИОНИ ПРОЦЕСА ПО ОКАБЕЛЯВАНЕ МОЖЕ ЛЕКО ДА СЕ РАЗЛИЧАВА.

Стъпка 7 : Изолиране на кабелите

Преди да свършите с тръбите, отводния маркуч и прекарването на сигналния кабел през дупката в стената, трябва да ги изолирате заедно в сноп, за да спестите място и да ги защитите (Не е приложимо в Северна Америка).

1. Свържете отводния маркуч, тръбите за фреон и сигналния кабел, както е следва:

Вътрешно тяло

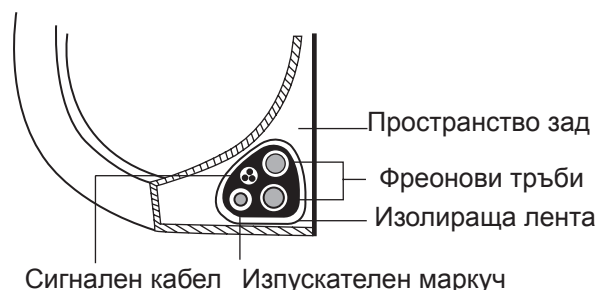

ОТВОДНИЯ МАРКУЧ ТРЯБВА ДА БЪДЕ ОТДОЛУ

Уверете се, че отводният маркуч е в долната страна на снопа. Поставянето на отводния маркуч в горната част на снопа може да доведе до преливане на отводния канал, което може да предизвика пожар или водата да предизвика щети.

НЕ СВЪРЗВАЙТЕ СИГНАЛНИЯ КАБЕЛ С ДРУГИ КАБЕЛИ

Когато свързвате тези заедно, не преплитайте и не пресичайте сигналния кабел с никакви други кабели.

2. Прикрепете отводния маркуча към долната страна на фреоновите тръби с помощта на винилова лента.
3. Използвайте изолационната лента за да увиете сигналния кабел, и фреоновите тръби и ги стетнете плътно заедно. Повторно проверете дали всички са увити и стегнати заедно.

НЕ УВИВАЙТЕ КРАИЩАТА НА ТРЪБИТЕ

Докато стягате и увивате, пазете краищата на тръбите неувити. Трябва да имате достъп до тях за да тествате за течове в края на инсталацията (вижте раздела **Електрически проверки и проверки за течове** в това ръководство).

Стъпка 8 : Поставете вътрешното тяло

Ако сте монтирали нови съединителни тръби към външното тяло, можете да направите следното:

1. Ако вече сте прекарали фреоновата тръбата през дупката в стената, то можете да преминете към стъпка 4.
2. В противен случай проверете отново дали краищата на фреоновите тръби за запечатани, за да предотвратите попадането на мръсотия или външни материали в тях.
3. Бавно прокарайте увития сноп от фреоновите тръби, отводен маркуч и сигнален кабел през дупката в стената.
4. Закачете горната част на вътрешното тяло на горната кука на монтажната планка.
5. Проверете дали тялото е здраво закачено на планката, като натиснете лявата или дясната страна на тялото. Тялото не трябва да се мести или движи.
6. Натиснете равномерно надолу върху долната половина на тялото. Продължавайте да натискате надолу, докато тялото щракне върху куките на монтажната планка.
7. Отново проверете дали уредът е сталбилно монтиран, като натиснете леко наляво и на дясно страните на тялото.

Ако фреоновите тръби вече са вградени в стената, то направете следното:

1. Закачете горната част на вътрешното тяло на горната кука на монтажната планка.
2. Използвайте скоба или клин за да поддържате тялото, като оставяте достатъчно място за свързване на фреоновите тръби, сигналния кабел и отводния маркуч.

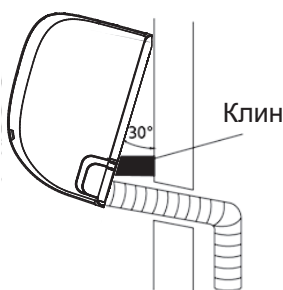

3. Свържете отводните тръби и фреоновите тръби (вижте раздела за **свързване на фреоновите тръби** в това ръководство за повече информация).
4. Оставете тръбната връзка отворена, за да направите теста за теч (вижте разделите **електрически проверки и проверки за течове** в това ръководство).
5. След теста за теч, обвийте мястото на свързките с изолационна лента.
6. Извадете скобата или клина, които заздравяват тялото.
7. Натиснете равномерно надолу върху долната половина на тялото. Продължавайте да натискате надолу, докато тялото щракне върху куките на монтажната планка.

ТЯЛОТО Е РЕГУЛИРУЕМО

Имайте предвид, че куките на монтажната планка са по-малки от отворите на гърба на тялото. Ако се окаже, че нямате достатъчно място за свързване на вградените тръби към вътрешното тяло, модулът може да мърда наляво или надясно с около 30-50 мм (1.25-1.95 in), в зависимост от модела на тялото.

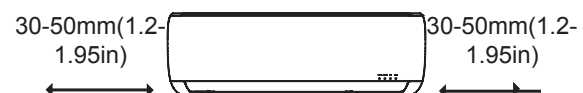

Преместете наляво или надясно

Инсталация на външното тяло

Инсталирайте устройството, като следвате местните изисквания и разпоредби. Възможни са леки различия между различните региони.

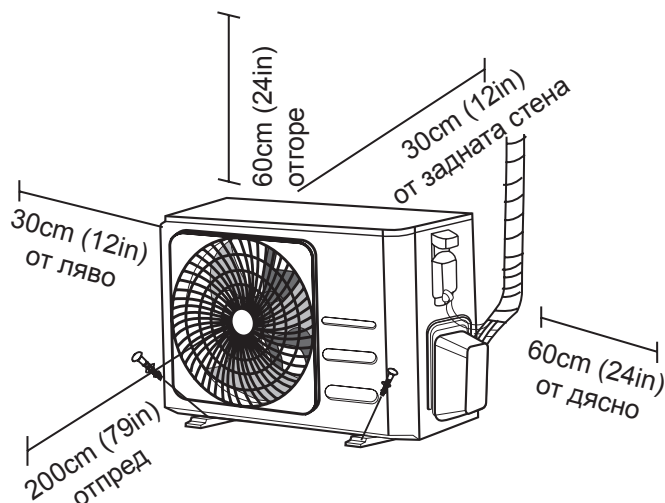

Инструкции за инсталация - Външно тяло

Стъпка 1 : Изберете място на инсталацията

Преди да монтирате външното тяло, трябва да изберете подходящо място за това. Следните са стандартите които ще ви помогнат да изберете подходящото място за тялото.

Правилното място за инсталация следва следните стандарти:

- Отговаря на всички изисквания, показани в изискванията за инсталация по-горе.
- Има добра вентилация и въздушна циркулация
- Твърдо и здраво - мястото може да издържа устройството и няма да има вибрации.
- Шумът от тялото няма да пречи на околните.
- Място, защитено от продължителна пряка слънчева светлина или дъжд.
- Където се очаква снеговалеж, повдигнете тялото над основната подложка, за да се избегне натрупването на лед които да повреди намотките. Монтирайте тялото достатъчно високо, за да е над средното ниво на натрупания сняг. Минималната височина трябва да е 18 инча

НЕ инсталирайте тялото на следните места :

- ⊘ Близко до препятствие, което ще блокира входните и изходните въздушни отвори
- ⊘ Близко до улици, натоварени райони или места, където шумът от тялото ще смущава други
- ⊘ Близко до животни или растения, които ще бъдат застрашени от изхвърлянето на горещ въздух
- ⊘ Близко до какъвто и да е източник на запалим газ
- ⊘ На място, което е изложено на големи количества прах
- ⊘ На място, със съдържание на високо количество солен въздух

СПЕЦИАЛНИ РЕШЕНИЯ ЗА ЕКСТРЕМНИ МЕТЕРЕОЛОГИЧНИ УСЛОВИЯ

Ако тялото е изложено на силен вятър:

Инсталирайте тялото така, че вентилаторът да е под ъгъл 90 ° спрямо посоката на вятъра. Ако се налага, направете преграда пред тялото, за да го предпазите от изключително силен вятър. Виж фигурите по долу.

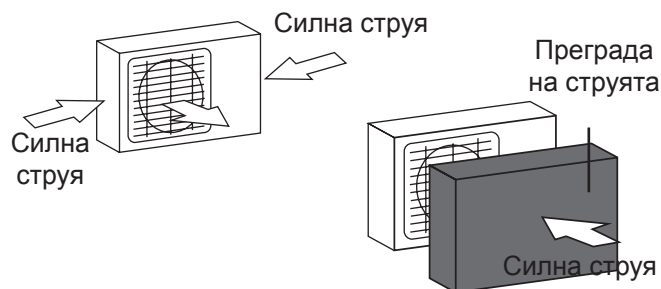

Ако тялото често е изложено на силен дъжд или сняг:

Изградете стряха над тялото, за да го пазите от дъжд или сняг. Бъдете внимавайте да не препречвате въздушната струя около уреда.

Ако тялото често е изложено на солен въздух (на морето):

Използвайте външно тяло, което е специално предназначено и устойчиво на корозия.

Стъпка 2 : Инсталирайте онводнителния маркуч (Само тела с отоплителна помпа)

Преди да закрепите външното тяло на мястото му, трябва да инсталирате отводния маркуч в долната част на тялото. Обърнете внимание, че има два различни типа отводни маркучи, в зависимост от вида на външното тяло.

Ако отводния маркуч е с гумено уплътнение (вижте фиг. А), то направете следното:

1. Поставете гуменото уплътнение на края на отводния маркуч, който ще бъде свързан към външното тяло.
2. Поставете отводния маркуч в отвора в основата на тялото.
3. Завъртете отводния маркуч на 90 °, докато щракне на мястото си, обърнато към предната част на тялото.
4. Свържете удължението на отводния маркуч (не е включен в комплекта) към отводното съединение, за да пренасочвате водата от тялото по време на режим отопление.

Ако отводния маркуч не е с гумено уплътнение (вижте фиг. В), направете следното:

1. Поставете отводния маркуч в отвора в основата на тялото. Отводното съединение ще щракне на мястото си.
2. Свържете удължението на отводния маркуч (не е включен в комплекта) към отводното съединение, за да пренасочвате водата от тялото по време на режим отопление.

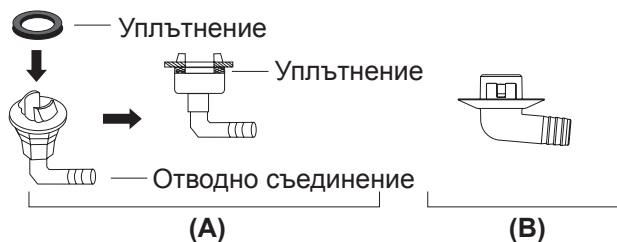
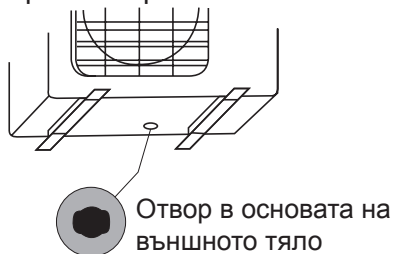

Стъпка 3 : Закрепете външното тяло

Външното тяло може да бъде закрепено към земята или към стенната скоба с болт (M10). Подгответе инсталационната основа на тялото според размерите, споменати по-долу.

РАЗМЕРИ ПРИ МОНТАЖА НА ТЯЛОТО

По-долу е списъкът с различните размери на външното тяло и разстоянието между техните монтажни крачета. Подгответе инсталационната основа на тялото според размерите, споменати по-долу.

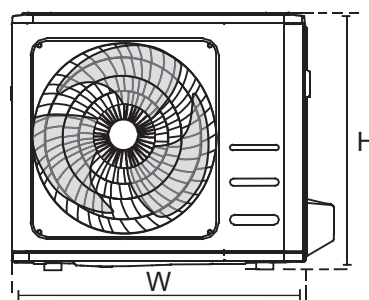
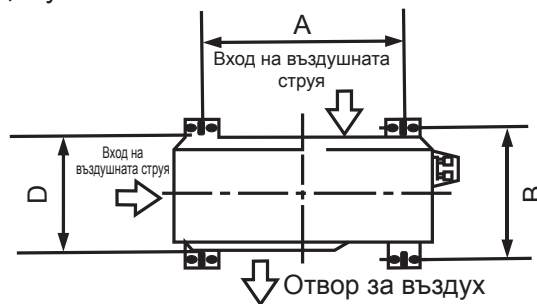

! В СТУДЕНИ МЕТЕРЕОЛОГИЧНИ УСЛОВИЯ

В студен климат се уверете, че отводният маркуч е възможно най-вертикален, за да се гарантира бързото оттичане на водата. Ако водата изтича твърде бавно, тя може да замръзне в маркуча и да намокри уреда.

Размери на външното тяло (mm) W × H × D	Монтажни размери	
	Разстояние А (mm)	Разстояние В (mm)
720 × 495 × 270 (28.3" × 19.5" × 10.6")	452 (17.7")	255 (10.0")
800 × 554 × 333 (31.5" × 21.8" × 13.1")	514 (20.2")	340 (13.4")
845 × 702 × 363 (33.3" × 27.6" × 14.3")	540 (21.3")	350 (13.8")

Ако инсталирате тялото на земята или върху бетонна основа за монтаж, направете следното:

1. Отбележете позициите на четирите разширителни болта съгласно диаграмата с размерите.
2. Пробийте отвори за разширителните болтове.
3. Поставете гайка на всеки болт.
4. Ударни болтове в предварително пробитите дупки.
5. Извадете гайките от разширителните болтове и поставете външното тяло върху болтовете.
6. Поставете шайба върху всеки разширителен болт, след което сменете гайките.
7. С помощта на гаечен ключ затегнете всяка гайка докрай.

ВНИМАНИЕ

КОГАТО ПРОБИВАТЕ В БЕТОН, СЕ ПРЕПОРЪЧВА ПРЕЗ ЦЯЛОТО ВРЕМЕ ДА НОСИТЕ ЗАЩИТНИ ОЧИЛА.

Ако инсталирате устройството на стенна планка, направете следното:

ПРЕДУПРЕЖДЕНИЕ

Уверете се, че стената е от масивна тухла, бетон или подобен здрав материал. **Стената трябва да може да издържи поне четири пъти теглото на тялото.**

1. Отбележете позицията на отворите на планките въз основа на диаграмата с размерите.
2. Пробийте дупките за разширителните болтове предварително.
3. Сложете шайба и гайка на всеки болт.
4. Сложете болтовете за разширяване на резбата в дупките в монтажните планки, поставете монтажните планки на мястото им и зачукайте разширителни болтове в стената.
5. Проверете дали монтажните планки са еднакви (равни).
6. Вдигнете внимателно тялото и поставете монтажните му крачета върху планките.
7. Затегнете здраво тялото за планките.
8. Ако е възможно, инсталирайте тялото с гумени уплътнения, за да намалите вибрациите и шума.

Стъпка 4 : Свържете сигналния и захранващ кабели

Терминалният блок на външното тяло е защитен от капак, който се намира от страни на устройството. Общата кабелна диаграма е принтирана отвътре на капака, който защитава кабелите.



ВНИМАНИЕ

ПРЕДИ ДА СЕ ЗАЕМЕТЕ С ЕЛЕКТРИЧЕСКИ ИЛИ КАБЕЛНИ РАБОТИ, ИЗКЛЮЧЕТЕ ЗАХРАНВАНЕТО НА СИСТЕМАТА.

1. Пригответе кабелите за свързване:

ИЗПОЛЗВАЙТЕ ПОДХОДЯЩИЯ КАБЕЛ

- Захранващ кабел за помещения (ако е приложим): H05VV-F или H05V2V2-F
- Захранващ кабел за навън: H07RN-F
- Сигнален кабел: H07RN-F

ИЗБЕРЕТЕ ПРАВИЛНИЯ РАЗМЕР НА КАБЕЛИТЕ

Размерите на необходимите за работа захранващ кабел, сигнален кабел, предпазител и превключвател, се определя от максималния ток в устройството. Максималният ток е споменат на лепенката с данни, която е разположена на страничния панел на тялото. Обърнете внимание на този надпис, за да изберете точния кабел, предпазител и превключвател.

- а. С помощта на клещи оголете гумената защита на кабела от двете страни и оставете 40mm (1.57in) от кабелите вътре.
- б. Махнете изолацията от краищата на кабелите.
- в. С помощта на клещи извийте жичката в U форма.

ОБЪРНЕТЕ ВНИМАНИЕ НА ПЛЮСОВИЯ КАБЕЛ

Докато заголвате кабелите, уверете се, че различавате плюсовия кабел от другите ("L").



ВНИМАНИЕ

ВСИЧКИ ДЕЙНОСТИ ТРЯБВА ДА СЕ ИЗВЪРШВАТ СТРИКТНО СПРЯМО ДИАГРАМАТА ЗА СВЪРЗВАНЕ, НАМИРАЩА СЕ НА ГЪРБА НА КАПАКА НА КАБЕЛНАТА КУТИЯ НА ВЪТРЕШНОТО ТЯЛО.

2. Развийте капака на кабелната кутия и го извадете.
3. Развийте скобата на кабела под главния блок и я поставете от страни.
4. Свържете кабелите както е описано в кабелната диаграма и внимателно извийте всяка жица в U форма, свързвайки със съответния терминал.
5. След като проверите, че всяка връзка е защитена, изолирайте кабелите, за да предотвратите попадането на дъждовна вода в терминала.
6. С помощта на кабелна скоба закрепете кабела към тялото. Завийте здраво скобата.
7. Изолирайте неизползваните кабели с PVC тиксо. Сложете ги така, че да не докосват електрически или метални части.
8. Поставете капака на кабелната кутия от страни на устройството и го завийте на място.

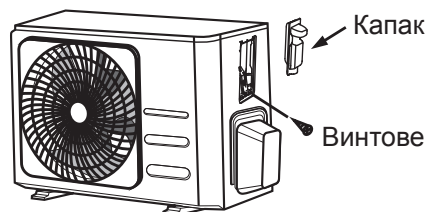

В Северна Америка

1. Махнете капака на кабелната кутия на тялото, като разхлабите 3-те болта.
2. Демонтирайте капачките на панела.
3. Монтирайте тръбите (не са включени) на панела.
4. Свържете правилно както захранващите, така и нисковолтовите кабели към съответните клеми на клемния блок.
5. Заземете тялото както следва, съобразявайки се с локалните изисквания.
6. Не забравяйте да оразмерите всеки проводник, оставяйки няколко инча по-дълъг от необходимата дължина за окабеляване.
7. Използвайте фиксиращи гайки, за да закрепите тръбите.

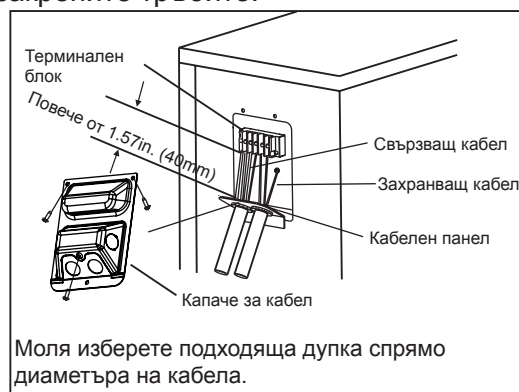

Свързване на фреоновите тръби

Когато свързвате фреоновите тръби **не** позволявайте на други субстанции или газове различни от специфичния фреон да влизат в тялото. Наличието на други газове или субстанции ще намали капацитета на тялото, и ще доведе до ненормално високо налягане във фреоновия цикъл. Това може да доведе до експлозия или нараняване.

Обърнете внимание на дължината на тръбите

Дължината на фреоновите тръби ще се отрази на работата и енергоефективността на тялото. Ефективността на тялото е тествана на друго тяло, с дължина на тръбата 5 метра (16,5 ft), за да може шума и вибрациите да бъдат сведени до минимум. Полагайте се на таблицата по - долу относно спецификации върху максималната дължина и височината на спускане на тръбите.

Максимална дължина и височина на спускане на фреоновите тръби прямо моделите /телата

Модел	Капацитет (BTU/h)	Максимална дължина (m)	Максимална височина на спускане (метри)
R32	< 15000	25 (82ft)	10 (33ft)
Инверторен климатик модел сплит	≥ 15000 и < 24000	30 (98,5ft)	20 (66ft)
	≥ 24 000 и < 36 000	50 (164ft)	25 (82ft)

Инструкции за свързването - Фреоновы тръби

Стъпка 1 : Рязане на тръби

Докато подготвяте фреоновите тръби, обърнете особено внимание на правилното им рязане. Това ще осигури ефективна работа и ще намали нуждата от следваща поддръжка.

1. Измерете разстоянието между вътрешното и външното тяло.
2. Използвайки резачка на тръби, отрежете тръбите по - дълги от нужната мярка.
3. Уверете се, че тръбата е отрязана под ъгъл 90°.



⊘ Не ДЕФОРМИРАЙТЕ ТРЪБИТЕ ПО ВРЕМЕ НА РЯЗАНЕ

Бъдете изключително внимателни да не повредите, вдлъбнете или изкривите тръбите по време на рязане. Това драстично ще снижи отоплителната ефективност на тялото.

Стъпка 2 : Премахнете стружките

Стружките могат да наранят въздухонепроницаемостта на уплътнение от тръбната връзка. Те трябва да бъдат изцяло премахнати.

1. Извийте тръбятата в долния ъгъл за да предотвратите попадането на стружки в нея.
2. Използвайте инструмент за рязане или свредел, за да премахнете всички стружки и парчета от тръбятата.



Стъпка 3 : Разширете краищата на тръбите

Правилното разширяване е от голямо значение за постигане на херметично запечатване.

1. След премахване на стружките от тръбятата, запечатайте краищата с ПВЦ лента, за на предотвратите влизането на странични материали в нея.
2. Обвийте тръбятата с изолационен материал.
3. Поставете разширителните гайки на 2та края на тръбятата. Уверете се, че са обърнати в правилната посока, защото не можете да ги поставите или промените посоката им след разширяването.

Разширителна гайка

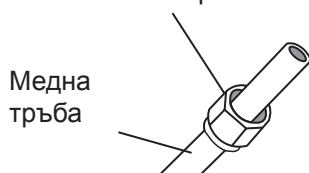

4. Премахнете ПВЦ лентата от краищата на тръбите, когато сте готови за разширителната работа.
5. Форма на разширителната скоба в края на тръбятата. Краят на тръбятата трябва да се намира отвъд ръба на формата на факела в съответствие с размерите, показани в таблицата по-долу.

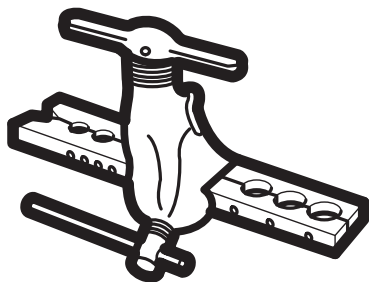

УДЪЛЖЕНИЯТА НА ТРЪБИТЕ СА ОТВЪД ШТУЦЕРА

Външен диаметър на тръбятата (mm)	A (mm)	
	Минимум	Максимум
ø6.35 (ø0.25")	0.7 (0.0275")	1.3 (0.05")
ø9.52 (ø0.375")	1.0 (0.04")	1.6 (0.063")
ø12.7 (ø0.5")	1.0 (0.04")	1.8 (0.07")
ø15,88 (ø0.63")	2.0 (0.078")	2.2 (0.086")

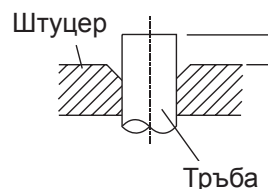

6. Сложете разширителния уред върху формата.
7. Завъртете дръжката на штуцера по посока на часовниковата стрелка, докато тръбятата не се разтопи напълно.
8. Премахнете штуцера и формата, след което проверете дали краищата на тръбятата за пукнатини и дори разнапяне.

Стъпка 4 : Свържете тръбите

Когато свързвате фреоновите тръби, внимавайте да не прекалите с въртенето или да деформирате тръбятата по какъвто и да е било начин. Първо трябва да свържете тръбятата да ниско налягане, след което тръбятата за високо налягане.

МИНИМАЛЕН РАДИУС НА ИЗВИВАНЕ

При огъване на съединителните фреонове тръби, минималният радиус на огъване трябва да е 10 cm.

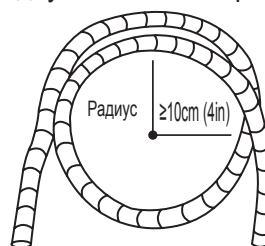

Инструкции да свързване на тръбите на вътрешното тяло

1. Подравнете центъра на двете тръби, които искате да свържете.

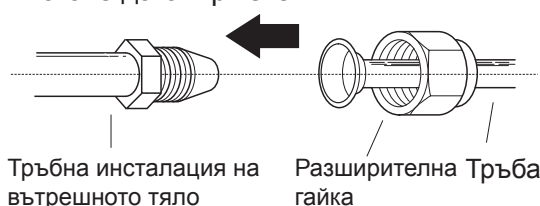

2. Стегнете разширителната гайка колкото е възможно да се стегне на ръка.
3. Използвайте гаечен ключ, застегнете гайката на тръбата на тялото.
4. Докато здраво захващате гайката за тръбата на тялото, използвайте гаечен ключ, за да затегнете разширителната гайка според таблицата с изисквания за въртене по-долу. Разхлабете леко разширителната гайка, след което отново я затегнете.

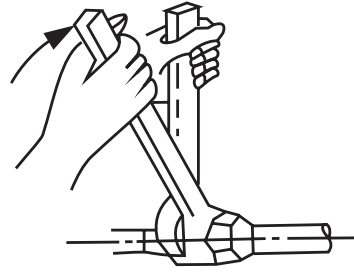

ИЗИСКВАНИЯ ЗА ВЪРТЕНЕ

Външен диаметър на тръбата (mm)	Въртене на затягане (N•m)	Размери на разширението (B) (mm)	Форма на разширението
ø6.35 (ø0.25")	18~20 (180~200kgf.cm)	8.4~8.7 (0.33~0.34")	
ø9.52 (ø0.375")	32~39 (320~390kgf.cm)	13.2~13.5 (0.52~0.53")	
ø12.7 (ø0.5")	49~59 (490~590kgf.cm)	16.2~16.5 (0.64~0.65")	
ø15.88 (ø0.63")	57~71 (570~710kgf.cm)	19.2~19.7 (0.76~0.78")	

⊘ НЕ ВЪРТЕТЕ ПРЕКОМЕРНО

Прекомерна сила може да счупи гайката или да повреди фреоновата тръба. Не трябва да преминавате приемливите граници на въртене описани в таблицата по - долу

Инструкции за свързване на тръбите на външното тяло

1. Развийте капака от пакетирания клапан отстрани на външното тяло.
2. Премахнете защитните шапки от краищата на клапаните.
3. Подравнете отворения край на тръбата с всеки клапан и затегнете разширителната гайката възможно най-плътно на ръка.
4. Използвайте гаечен ключ, застегнете гайката на тръбата на тялото. Не захващайте гайката, която уплътнява сервисния клапан.
6. Разхлабете леко разширителната гайка, след което отново я затегнете.
7. Повторете стъпки 3 до 6 за останалите тръби.

⚠ ИСПОЛЗВАЙТЕ ГАЕЧЕН КЛЮЧ ЗА ДА ЗАХВАНЕТЕ ГАЙКАТА НА ГЛАВНИЯ КЛАПАН

Стягайки силно, разширителната гайка може да откъсне други части от клапана.

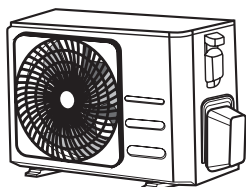

Тапа на клапан

5. Здраво захващайки тялото на клапана, използвайте въртящ се ключ, за да затегнете разширителната гайка според правилната посока на въртене.

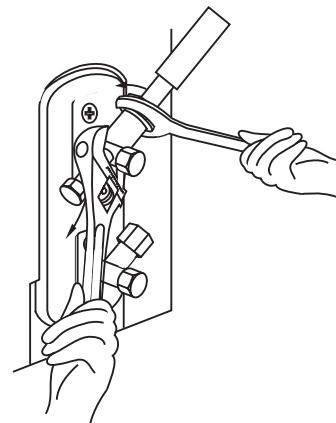

Въздушна херметизация

Подготовка и предпазни мерки

Въздухът и външни вещества във фреоновата веригата могат да причинят рязко повишаване на налягането, което може да повреди климатика, да намали неговата ефективност или да причини нараняване. Използвайте вакуумна помпа и манометър за херметизация на фреоновата верига, като премахнете некондензируемия газ и влагата от системата. Херметизацията трябва да се извърши при първоначалната инсталация или ако тялото е преместено.

ПРЕДИ ХЕРМЕТИЗАЦИЯ

- ☑ Проверете дали съединителните тръби между вътрешното и външното тяло са свързани правилно.
- ☑ Проверете дали всички кабели са свързани правилно.

Инструкции за херметизация

1. Свържете маркуча за зареждане с манометъра през конектора към главния вентил за ниско налягане на външното тяло.
2. Свържете другия маркуч за зареждане през конектора към вакуумната помпа.
3. Отворете страната на ниското налягане на конектора. Дръжте страната с високото налягане затворена.
4. Пуснете вакуумната помпа, за да може да херметизира системата
5. Помпата трябва да работи най-малко 15 минути, или докато манометъра на конектора покаже -76cmHg (-10^5 Pa).



6. Затворете страната на ниското налягане на манометъра на конектора и изключете вакуумната помпа.

7. Изчакайте 5 минути, след което проверете дали няма промяна в налягането в системата.
8. Ако има промяна в налягането на системата, вижте раздела Проверка за газови течове относно информация как да проверите за такива. Ако няма промяна в налягането на системата, развийте тапата от пакетирания клапан (клапан с високо налягане).
9. Поставете шестоъгълен гаечен ключ в опакования клапан (клапан за високо налягане) и отворете клапана, като завъртите гаечния ключ на 1/4 по посока обратна на часовниковата стрелка. Слушайте как газът напуска системата, след което затворете клапана след 5 сек.
10. Гледайте манометъра една минута, за да се уверите, че няма промяна в налягането. Манометърът трябва да показва малко по-високо от атмосферното налягане.
11. Извадете маркуча за зареждане от сервисния порт.

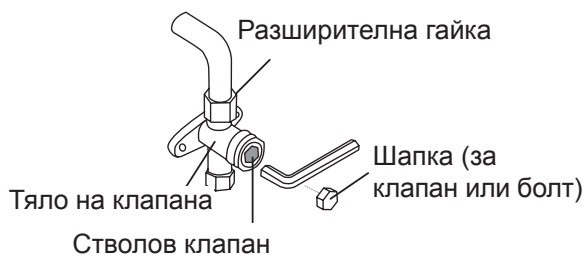

12. Използвайки шестоъгълен гаечен ключ напълно отворете и двата клапана за ниско и високо налягане.
13. Завъртете капачките на клапаните и на трите клапана (сервисен порт, високо налягане, ниско налягане) на ръка. Можете да го затегнете допълнително, като използвате въртящ се ключ, ако е необходимо.

⚠ ВНИМАТЕЛНО ОТВОРЕТЕ СТВОЛОВИТЕ КЛАПАНИ

Когато отваряте клапаните, завъртете шестоъгълния гаечен ключ, докато удари срещу тапата. Не мъчете да отваряте клапана повече.

Обърнете внимание на зареждането с фреон

Някои системи изискват допълнително зареждане в зависимост от дължината на тръбата. Стандартната дължина на тръбата е 5m (16'). Фреонът трябва да се зарежда от сервисния порт на вентила за ниско налягане на външното тяло. Допълнителният зареждан фреон, може да бъде изчислен чрез следната формула:

ДОПЪЛНИТЕЛЕН ФРЕОН ЗА ДЪЛЖИНАТА НА ТРЪБИТЕ

Дължина на съединителната тръба (m)	Метод за прочистване с въздух	Допълнителен фреон	
≤ Стандартна дължина на тръбата	Вакуумна помпа	N/A	
> Стандартна дължина на тръбата	Вакуумна помпа	Течна страна: $\varnothing 6.35$ ($\varnothing 0.25''$) R32: (дължина на тръбата - стандартна дължина) $\times 12$ g / m (Дължина на тръбата - стандартна дължина) $\times 0.13$ oz / фута	Течна страна: $\varnothing 9.52$ ($\varnothing 0.375''$) R32: (дължина на тръбата - стандартна дължина) $\times 24$ g / m (Дължина на тръбата - стандартна дължина) $\times 0.26$ oz / фута

ПРЕДУПРЕЖДЕНИЕ

НЕ смесвайте различните видове фреон.

Предпазни мерки при добавяне на хладилен агент R-32

В допълнение към конвенционалната процедура за таксуване се спазват следните изисквания.

- Зареждането на фреона не замърсява поради процеса на неговото зареждане.
- Сглобките и шнурците да бъдат максимално къси, за да тече по-малко фреон през тръбите.
- Цилиндриите ще се държат изправени.
- Уверете се, че фреоновата система е заземена преди зареждането с фреон.
- Ако е необходимо, маркирайте системата след всяко зареждане.
- Изключително внимание обърнете да не свръхдозирате системата.
- Преди зареждане проверете налягането с азот.
- След зареждане, проверете за течове преди пускане в експлоатация.
- Проверете още веднъж за течове преди да напуснете място на монтажа.

Важна информация: регламенти относно използвания фреон

Този продукт съдържа флуорирани парникови газове. Не изпускайте газовете в атмосферата.

ПРЕДУПРЕЖДЕНИЕ

Информирайте ползвателя ако системата съдържа 5 tCO₂e Или повече от грийн хайс газове.

В такъв случай според регулация номер 517/2014 трябва да бъде проверявана на всеки 12 месеца най-рядко. Проверката трябва да се извършва единствено от квалифициран персонал.

В случай на горепосочената ситуация, инсталаторът (или упълномощено лице, което отговаря за окончателната проверка) трябва да предостави упътването с цялата записана информация съгласно РЕГЛАМЕНТ (ЕС) № 517/2014 НА ЕВРОПЕЙСКИЯ ПАРЛАМЕНТ И СЪВЕТА НА ЕС от 16 април 2014 г. относно флуорираните парникови газове.

1 Моля попълнете следващите с четимо мастило върху фреоновия пълнител към този продукт и към този наръчник.

- ① заводският стандарт за пълнене на продукта
- ② допълнителните фреони използвани и
- ①+② крайното фреоново зареждане.

Тип фреон	Нива на GWP
R-32	675
<ul style="list-style-type: none"> ● GWP: Потенциал на глобално затопляне ● Изчисляваме tCO₂e: кг. x GWP/1000 	

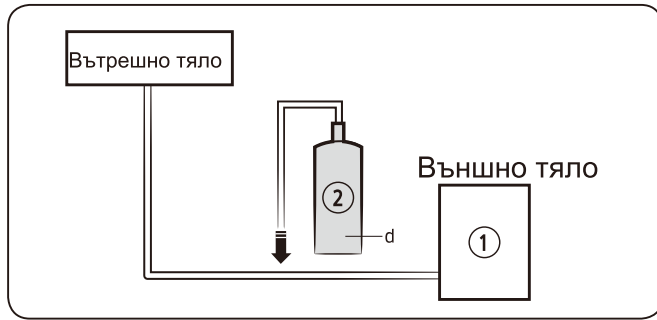

устройство	Kg	tCO ₂ e
①,a		
②,b		
①+②,c		

📖 ОБЪРНЕТЕ ВНИМАНИЕ

- a Заводски контейнер за фреон: погледнете името върху табелата.
- б Допълнително количество фреон, което е заредено
- в Цялостен разход на фреон
- д фреонов цилиндър и поставката зареждане.

⚠️ ПРЕДУПРЕЖДЕНИЕ

- Попълнената маркировка трябва да е близо до порта за зареждане на продукта. (отзад на кутията на възвратния клапан)
- Уверете се, че максималното количество фреон не надвишава (A), което се изчислява по следната формула: Максимално зареждане с фреон (A) = фреон зареден от фабриката (B) + максимално разрешено количество породено от удължаването на тръбите (C)
- Тук, отдолу обобщаваща таблица горните граници за зареждане с фреон, за всеки отделен продукт.

Модел	R32 (Единици: G)
AR09TXHQASINEU AR09TXHQBWKNEU	550
AR12TXHQASINEU AR12TXHQBWKNEU	550
AR18TXHQASINEU AR18TXHQBWKNEU	1000
AR24TXHQASINEU AR24TXHQBWKNEU	1600

Информация за фреона

Важна информация: регламенти относно използвания фреон

Този продукт съдържа флуорирани парникови газове. Не изпускайте газовете в атмосферата.

⚠️ ПРЕДУПРЕЖДЕНИЕ

Съгласно Регламент № 517/2014, ако системата съдържа 5 tCO₂e или повече флуорирани парникови газове, тя трябва да се проверява за течове най-малко веднъж на всеки 12 месеца. Проверката трябва да се извършва единствено от квалифициран персонал. В случай на горепосочената ситуация, инсталаторът (или упълномощено лице, което отговаря за окончателната проверка) трябва да предостави упътването с цялата записана информация съгласно РЕГЛАМЕНТ (ЕС) № 517/2014 НА ЕВРОПЕЙСКИЯ ПАРЛАМЕНТ И СЪВЕТА НА ЕС от 16 април 2014 г. относно флуорираните парникови газове.

Тип фреон	Нива на GWP
R-32	675

- GWP: Потенциал на глобално затопляне
- Изчисляваме tCO₂e: кг. x GWP/1000

Проверки за електрически и газови течове

Преди тестовия старт

Направете пробния старт само след като сте изпълнили следните стъпки:

- **Проверки за безопасност по електрониката** - Проверете дали електрическата система на тялото е безопасна и работи нормално
- **Проверка на изтичане на газ** - Проверете всички връзки на гайките и потвърдете, че системата няма течове
- **Уверете се, че клапаните за газ и течност (високо и ниско налягане) са напълно отворени**

Електрическата проверки за сигурност

След монтажа проверете дали всички електрически кабели са монтирани в съответствие с местните и национални изисквания и съгласно ръководството за инсталация.

ПРЕДИ ТЕСТОВИЯ СТАРТ

Проверете заземяването

Измервайте устойчивостта на заземяване чрез визуално откриване и с уред за съпротивление на заземяване. Съпротивлението на заземяване трябва да бъде по-малко от 0.1ом.

Обърнете внимание: Това може да не се изисква за някои места в САЩ.

ПО ВРЕМЕ НА ТЕСТОВИЯ СТАРТ

Проверете за течове на ток

По време на **тестовия** старт използвайте електропроба и мултиметър, за да извършите цялостен тест за токов теч.

Ако се установи електрически теч, изключете устройството незабавно и се свържете с лицензиран електротехник, за да откриете и разрешите причината за теча.

Обърнете внимание: Това може да не се изисква за някои места в САЩ.

⚠ ВНИМАНИЕ - РИСК ОТ ТОКОВ УДАР

ВСИЧКИ ОКАБЕЛЯВАНИЯ, ТРЯБВА ДА СЕ ИЗВЪРШВАТ СПРЯМО МЕСТНИТЕ И НАЦИОНАЛНИ ЕЛЕКТРИЧЕСКИ ИЗИСКВАНИЯ И ТРЯБВА ДА СЕ МОНТИРАТ ОТ ЛИЦЕНЗИРАН ЕЛЕКТРОТЕХНИК.

Проверки за газови течове

Има два метода за проверка аз газови течове

Метод със сапунена вода

Използвайте мека четка, нанесете сапунена вода или течен препарат върху всички тръбни връзки на вътрешното тяло и външното тяло. Наличието на мехурчета показва изтичане.

Метод за откриване на течове

Ако използвате теч детектор, вижте ръководството за експлоатация на устройството за точни инструкции за употреба.

СЛЕД КАТО ПРОВЕРИТЕ ЗА ГАЗОВИ ТЕЧОВЕ

След като потвърдите, че всички точки свързки на тръбата НЕ изтичат, сменете капака на клапана на външното тяло.

Контролна точка на вътрешното тяло

Контролна точка на външното тяло



A: Възвратен клапан ниско налягане

B: Възвратен клапан високо налягане

C & D: Разширителни гайки

Тестов старт

Инструкции относно тестовия старт

Трябва да **тествате** Пробен старт за най-малко 30 минути.

1. Свържете захранването към тялото.
2. Натиснете бутона **ON/OFF** (ВКЛ/ИЗКЛ) на дистанционното за да включите.
3. Натиснете бутона **MODE**(РЕЖИМ), за да превъртите следните функции, една по една:
 - COOL(КУУЛ) - Изберете най-ниската възможна температура
 - HEAT(ОТОПЛЕНИЕ) - Изберете най-високата възможна температура
4. Оставете всяка функция да работи в продължение на 5 минути и извършете следните проверки:

Списък на проверките за изпълнение	ПРАВИЛНО / НЕПРАВИЛНО	
Няма теч на електричество		
Тялото е успешно заземено		
Всички електрически терминали са добре покрити		
Вътрешните и външните тела са стабилно монтирани		
Всички свързки на тръбите не текат	Външно (2):	Вътрешно (2):
Водата се оттича правилно през отводния маркуч		
Всички тръби са правилно изолирани		
Тялото изпълнява функцията COOL(КУУЛ) правилно		
Тялото изпълнява функцията HEAT (ОТОПЛЕНИЕ) правилно		
Въздушните отвори на вътрешното тяло се въртят правилно		
Вътрешното устройство отговаря на дистанционно управление		

ДВОЙНА ПРОВЕРКА НА ТРЪБНИТЕ ВРЪЗКИ

По време на работа налягането на фреоновия кръг ще се увеличи. Това може да разкрие течове, които не са били налични по време на първоначалната ви проверка. Отделете време по време на тестирането, за да проверите двукратно дали всички свързки на тръбата за фреон нямат течове. Вижте раздела за проверка за газови течове за инструкции.

5. След успешното изпълнение на теста и потвърждение, че всички контролни точки в Списъка на проверките, са ПРАВИЛНИ, направете следното:
 - а. Използвайте дистанционното управление за да върнете тялото до нормална работна температура.
 - б. Използвайте изолационна лента, обвийте вътрешните тръби за фреон, които сте останали непокрити по време на процеса на монтаж на вътрешния блок.

АКО ОКОЛНАТА ТЕМПЕРАТУРА Е ПОД 17 ° C (62 ° F)

Не можете да използвате дистанционното управление, за да включите функцията COOL(КУУЛ), когато околната температурата е под 17°C. В този случай можете да използвате бутона **MANUAL CONTROL(РЪЧЕН КОНТРОЛ)**, за да тествате функцията COOL(КУУЛ).

1. Повдигнете предния панел на вътрешното тяло и го повдигайте, докато щракне на мястото си.
2. Бутонът MANUAL CONTROL(РЪЧЕН КОНТРОЛ) се намира от дясната страна на тялото. Натиснете го 2 пъти за да изберете функцията COOL(КУУЛ).
3. Започнете Тестовия Старт както подобава.

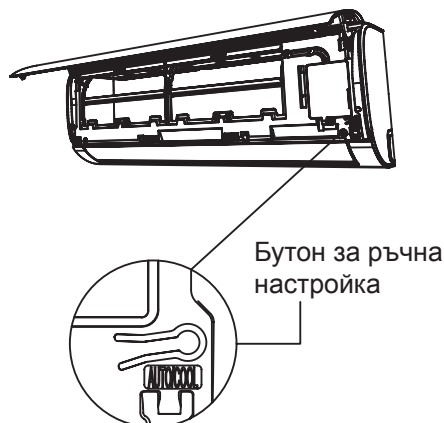

Информация относно съпротивлението (Приложимо само за следните тела)

Този уред MSAFB-12HRN1-QC6 може да бъде свързан само към захранване със съпротивление на системата не повече от $0,373\Omega$. В случай на необходимост, моля, консултирайте се с вашия доставчик за информация относно съпротивлението на системата.

Този уред MSAFD-17HRN1-QC5 може да бъде свързан само към захранване със съпротивление на системата не повече от $0,210\Omega$. В случай на необходимост, моля, консултирайте се с вашия доставчик за информация относно съпротивлението на системата.

Този уред MSAFD-22HRN1-QC6 може да бъде свързан само към захранване със съпротивление на системата не повече от $0,129\Omega$. В случай на необходимост, моля, консултирайте се с вашия доставчик за информация относно съпротивлението на системата.

КЛИМАТИК

ИЛЮСТРАЦИИ НА ДИСТАНЦИОННОТО

УПРАВЛЕНИЕ

Благодарим Ви, че закупихте нашия климатик.
Моля, прочетете внимателно това ръководство за експлоатация, преди да използвате климатика. Моля да запазите това ръководство за бъдещи справки.

СЪДЪРЖАНИЕ

Спецификации на дистанционното управление.....	44
Оперативни бутони.....	45
Индикатори на лсд дисплея.....	48
Как да ползваме бутоните	49
Auto (Авто) операции.....	49
Функции Охлаждане / отопление / FAN (ВЕНТИЛАТОР)	49
Функция Овлажняване	50
Timer (Таймер) операции	51
Работа с дистанционното управление	55

Спецификации на дистанционното

Модел	RG57A6/BGEF
Номинално Напрежение	3.0V (Сухи батерии R03/LR03×2)
Обхват на приемане на сигнала	8м
Заобикаляща среда	-5°C~60°C

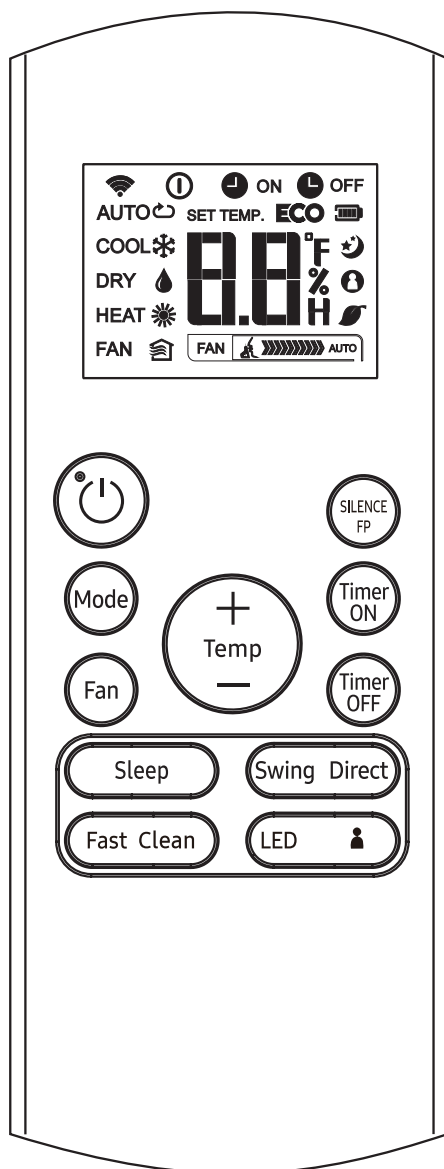

RG57A6/BGEF

Функции на бутоните

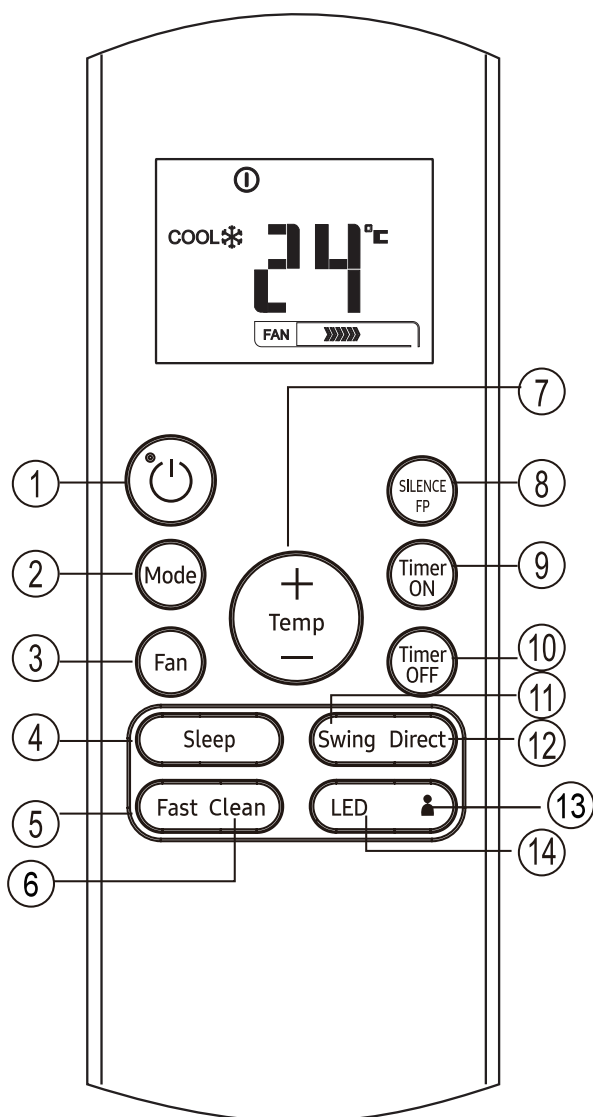

RG57A6/BGEF

1 Бутони ON/OFF (ВКЛ/ИЗКЛ)
Този бутон включва ON и изключва OFF климатика.

2 Бутон MODE (РЕЖИМ)
Натиснете този бутон, за да промените режима на климатика в следната последователност :

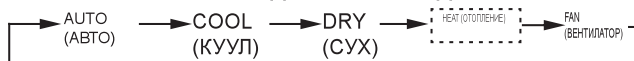

ОБЪРНЕТЕ ВНИМАНИЕ: Моля, не изберете режим HEAT (ОТОПЛЕНИЕ), ако закупената от вас машина е само с функция охлаждане. Режимът на отопление не се поддържа от устройство само за охлаждане.

3 Бутон FAN (ВЕНТИЛАТОР)
Използва се за настройка на скоростта на вентилатора в четири стъпки:

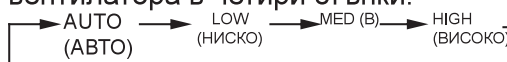

ОБЪРНЕТЕ ВНИМАНИЕ: Не можете да превключвате скоростта на вентилатора в режим AUTO (Авто) или режим DRY (СУХ).

4 Бутон SLEEP (СЛИЙП)

- Активиране / деактивиране функцията заспиване. Той може да поддържа най-удобната температура и да пести енергия. Тази функция е достъпна само в режим COOL(КУУЛ), HEAT (ОТОПЛЕНИЕ) или AUTO (Авто).
- За подробности вижте “работа по време на сън” в “НАРИЧНИК НА ПОТРЕБИТЕЛЯ”.

ОБЪРНЕТЕ ВНИМАНИЕ: Докато уредът работи в режим SLEEP(СЛИЙП), той ще бъде отменен, ако се натисне бутон MODE(МОУД), FAN SPEED (СКОРОСТ НА ВЕНТИЛАТОРА) или ON / OFF (ВКЛ/ИЗКЛ).

5 Bŭrz (ТУРБО)

Активирана / деактивирана е функция Turbo(Турбо). Функцията Turbo(Турбо) позволява на тялото да достигне зададената температура при работа на охлаждане или отопление в най-кратки срокове (ако вътрешното тяло не поддържа тази функция, при натискане на този бутон няма да бъде извършена съответната операция.)

6 бутон за SELF CLEAN

Active/Disable (Активира / деактивира) функцията самопочистване

Функции на бутоните

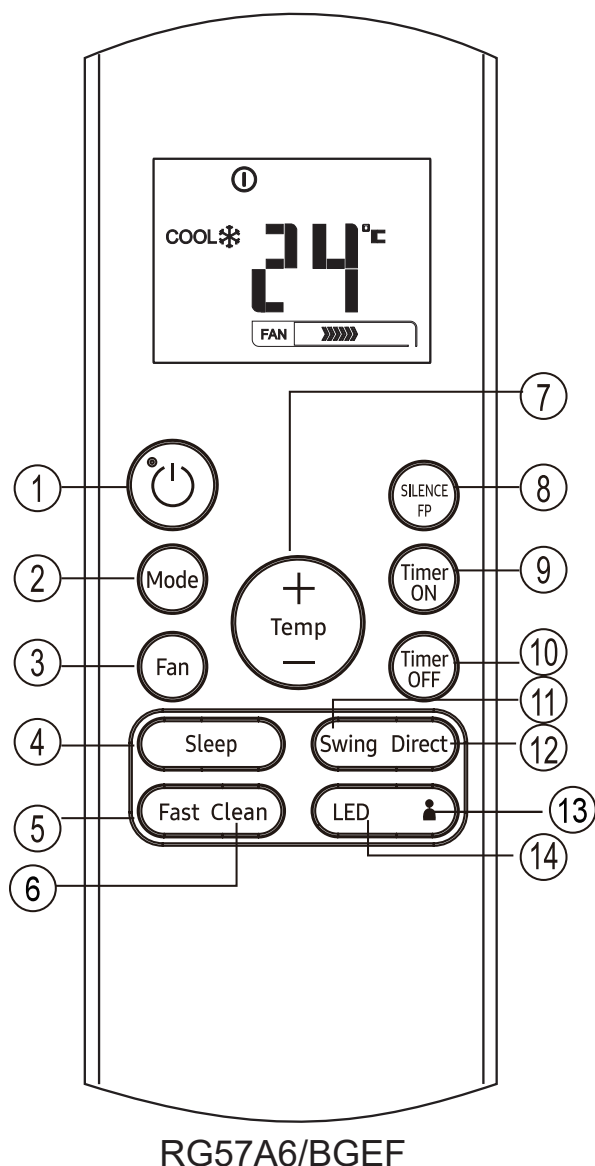

- 7 Бутон UP (НАГОРЕ) (▲)**
Натиснете този бутон, за да увеличите настройката на температурата в помещението с стъпки от 1°C до 30°C.

Бутон (НАДОЛУ) (▼)

Натиснете този бутон, за да увеличите температурата в помещението на стъпки от 1°C до 17°C.

ОБЪРНЕТЕ ВНИМАНИЕ: Контрола на температурата не е наличен в режим Fan (вентилатор).

- 8 SILENCE**

Активна / деактивирана функция SILENCE Ако натиснете повече от 2 секунди, функцията FP ще се активира, като натиснете отново повече от 2 секунди, за да деактивирате. Когато функцията Silence е активирана, компресорът ще работи с ниска честота, а вътрешното тяло ще донесе слаб бриз, което ще намали шума до най-ниското ниво и ще създаде тихо и удобно помещение за вас. Поради ниската честота на работа на компресора, това може да доведе до недостатъчен капацитет за охлаждане и отопление.

Функцията FP може да се активира само по време на отопление (само когато режимът на настройка е HEAT). Уредът ще работи при температура на настройка 8 °C. На екрана на дисплея на вътрешното тяло ще се покаже FP. Натиснете бутоните ON / OFF, SLEEP, FP, MODE, FAN SPEED, UP или DOWN по време на работа, ще отмените функцията FP.

- 9 Бутон TIMER ON(ВКЛЮЧЕН ТАЙМЕР)**

Натиснете този бутон, за да инициирате последователността за автоматично включване. Всяко натискане ще увеличи настройката за автоматично време на стъпки от 30 минути. Когато времето за настройка покаже 10,0, всяко следващо натискане ще увеличи настройката за автоматично време с стъпки от 60 минути. За да отмените опцията автоматично включване, просто коригирайте времето за автоматично включване на 0,0.

- 10 Бутон TIMER OFF (ИЗКЛЮЧЕН ТАЙМЕР)**

Натиснете този бутон, за да започнете процеса на автоматично изключване. Всяко натискане ще увеличи настройката за автоматично време на стъпки от 30 минути. Когато времето за настройка покаже 10,0, всяко следващо натискане ще увеличи настройката за автоматично време с стъпки от 60 минути. За да отмените програмата за автоматично отчитане, просто коригирайте времето за автоматично изключване на 0,0.

Функции на бутоните

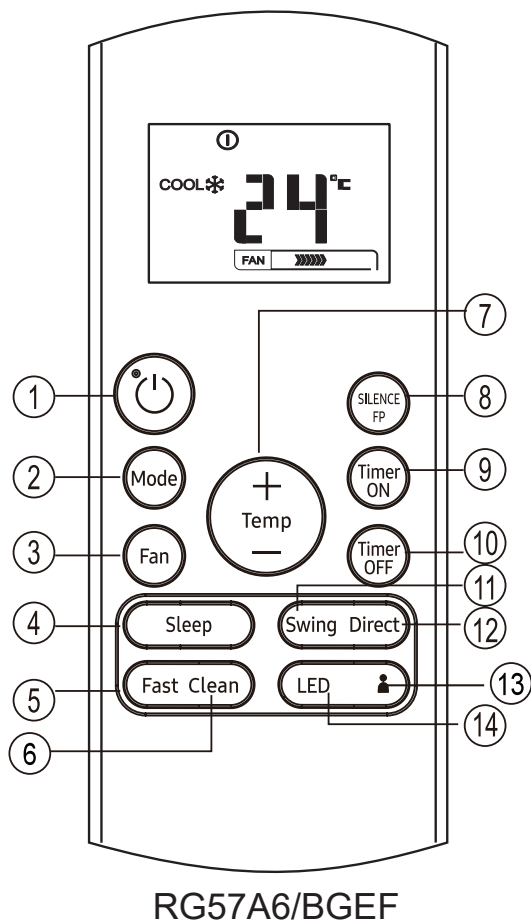

- 11 Бутон SWING (СУИНГ)**
Използва се за спиране или стартиране на функцията за автоматично мърдане на хоризонталния отвор.
- 12 Бутон DIRECT (ДАЙРЕКТ)**
Използва се за промяна на движението на отворите и настройка на желаната посока на въздушната струя нагоре / надолу. Всяко натискане променя ъгъла с 6°.
- 13 Бутон FOLLOW ME (СЛЕДВАЙ МЕ)**
Натиснете този бутон, за да стартирате функцията Follow Me (Следвай ме), дисплеят на дистанционното показва действителната температура и неговото местоположение. Дистанционното управление ще изпраща сигнал до климатика на всеки 3 минути, докато отново натиснете бутона Follow Me (Следвай ме). Климатикът ще отмени функцията Follow Me (Следвай ме) автоматично, ако не получи сигнал в рамките на 7 минути.
- 14 Бутон LED (ЛЕД)**
Деактивиране / активиране дисплей на вътрешното тяло. При натискане на бутона дисплеят на вътрешното тяло се изчиства, натиснете го отново, за да осветите дисплея.

ОБЪРНЕТЕ ВНИМАНИЕ:

- Buttons дизайнът е базиран на типичен модел и може да бъде малко по-различен от този, който сте купили, действителната форма ще преобладава.
- Всички описани функции се изпълняват от тялото. Ако устройството няма тази функция, значи няма съответна операция при натискане на съответния бутон на дистанционното управление.
- Когато има големи разлики в описанието на функцията между "дистанционното управление", илюстрацията и "НАРЪЧНИКА НА ПОТРЕБИТЕЛЯ", описанието в "НАРЪЧНИК НА ПОТРЕБИТЕЛЯ" има предимство.





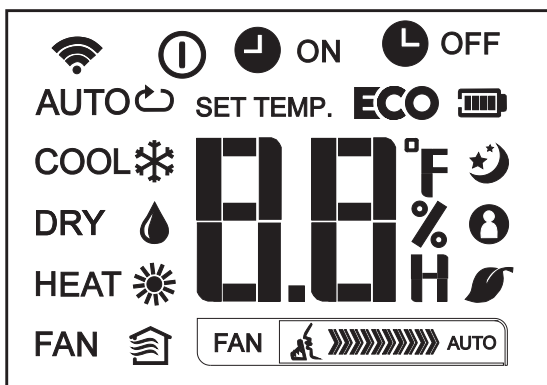



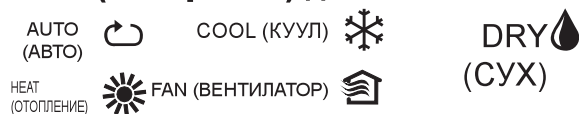

Индикатори на лсд дисплея

Информацията се показва, когато дистанционният контролер е включен.







Mode (Настройки) дисплей



-  Показва се при предаване на данни.
-  Показва се когато дистанционното е ON (включено).
-  Батерия (напомняне за слаба батерия).
- ECO** Показва се, когато е активирана функцията ECO.
-  ON Показва се, когато е зададено време TIMER ON (ТАЙМЕРЪТ ВКЛЮЧЕН).
-  OFF Показва се, когато е зададено време TIMER OFF (ИЗКЛЮЧЕН ТАЙМЕР).
-  Показва зададената температура или температурата на помещението или времето в настройките на TIMER (ТАЙМЕР).
-  Показва се в режим на заспиване.
-  Указано, че климатикът работи в режим Follow me (Следвай ме).
-  Не е налице за това устройство.
-  Не е налице за това устройство.

Индикация за скоростта на вентилатора

- FAN  Ниска скорост
- FAN  Средна скорост
- FAN  Висока скорост
- FAN  Скорост на вентилатора автоматичен

Обърнете внимание:

Всички показатели, показани на фигурата, са с цел яснота на представянето. По време на работа на дисплея се показват само относителните функционални знаци.

Как да ползваме бутоните

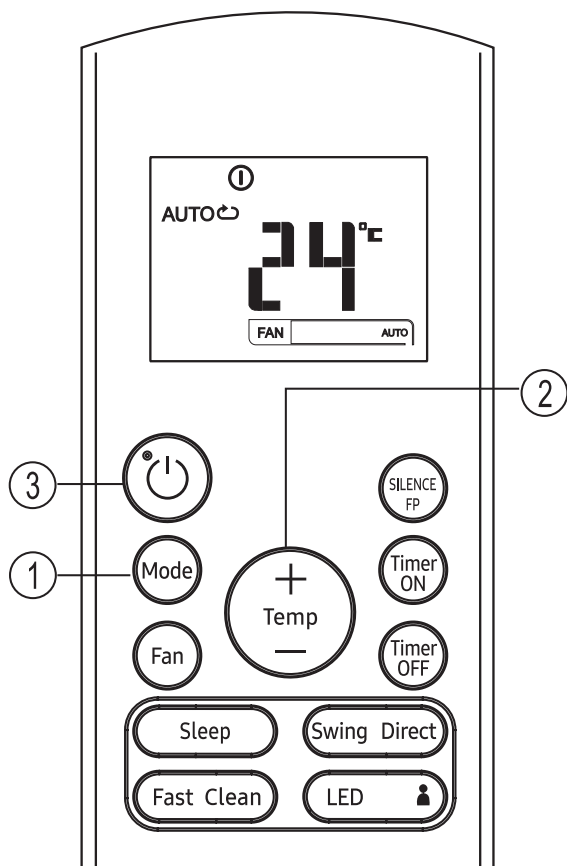

Auto (Авто) операции

Уверете се, че тялото е включено в електрическата мрежа захранването и е налице.

1. Натиснете бутона **MODE (РЕЖИМ)**, за да изберете Auto (Авто).
2. Натиснете бутона **UP / DOWN (НАГОРЕ / НАДОЛУ)**, за да зададете желаната температура. Температурата може да бъде настроена в диапазон от 17°C до 30°C с стъпки от 1°C.
3. Натиснете бутона **ON / OFF (ВКЛ/ИЗКЛ)**, за да стартирате климатика.

ОБЪРНЕТЕ ВНИМАНИЕ

1. В AUTO (Авто) режим климатикът може по подразбиране да избере режима на охлаждане, вентилатор или отопление, като усети разликата между температура на околната среда и температурата на настройката на дистанционното.
2. В автоматичен режим на не можете да превключвате скоростта на вентилатора. Вече се контролира автоматично.
3. Ако AUTO (Авто)матичният режим не ви е удобен, желаният режим може да бъде избран ръчно.

Режими Охлаждане / отопление / FAN (ВЕНТИЛАТОР)

Уверете се, че тялото е включено в електрическата мрежа захранването и е налице.

1. Натиснете бутона **MODE (РЕЖИМ)**, за да изберете режим **COOL (КУУЛ)**, **HEAT (ОТОПЛЕНИЕ)** (само за модели за охлаждане и отопление) или **FAN (ВЕНТИЛАТОР)**.
2. Натиснете бутоните **UP / DOWN (НАГОРЕ / НАДОЛУ)**, за да зададете желаната температура. Температурата може да бъде настроена в диапазон от 17°C до 30°C с стъпки от 1°C.
3. Натиснете бутона **FAN (ВЕНТИЛАТОР)**, за да изберете скоростта на вентилатора в четири стъпки - Авто, Ниско, Средно или Високо.
4. Натиснете бутона **ON / OFF (ВКЛ/ИЗКЛ)**, за да стартирате климатика.

ОБЪРНЕТЕ ВНИМАНИЕ

В режим FAN (ВЕНТИЛАТОР) температурата на настройка не се показва на дистанционното, вие също не сте в състояние да контролирате стайната температура. Могат да се извършват само стъпки 1, 3 и 4.

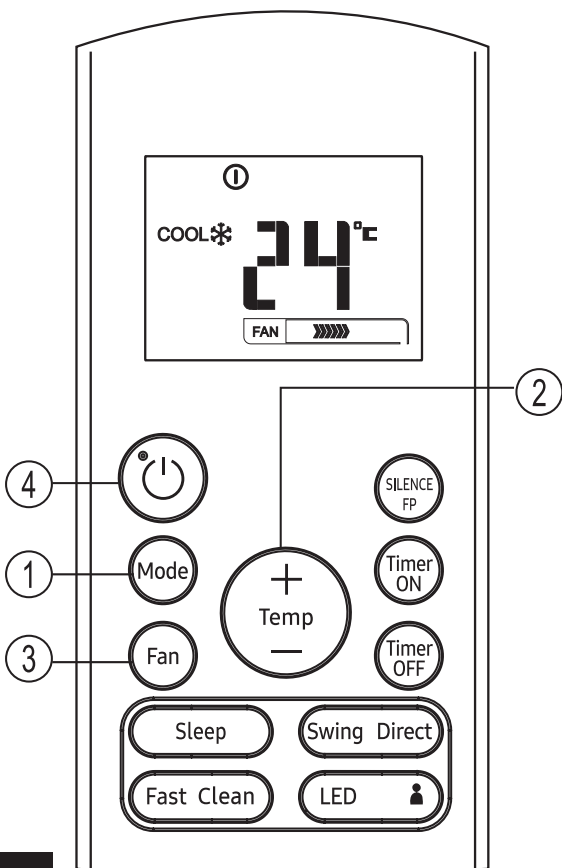

Как да ползваме бутоните**Функция Овлажняване**

Уверете се, че тялото е включено в електрическата мрежа захранването и е налице.

1. Натиснете бутона **MODE(РЕЖИМ)**, за да изберете режим DRY (СУХ).
2. Натиснете бутоните **UP / DOWN (НАГОРЕ/ НАДОЛУ)**, за да зададете желаната температура. Температурата може да бъде настроена в диапазон от 17°C до 30°C с стъпки от 1°C.
3. Натиснете бутона **ON / OFF(ВКЛ/ИЗКЛ)**, за да стартирате климатика.

ОБЪРНЕТЕ ВНИМАНИЕ

В режим на изсушаване не можете да превключвате скоростта на вентилатора. Вече се контролира автоматично.

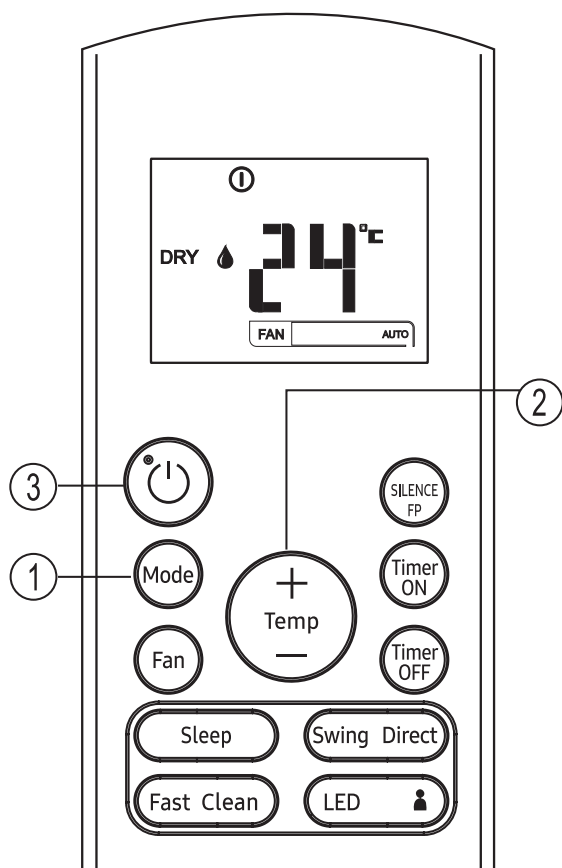

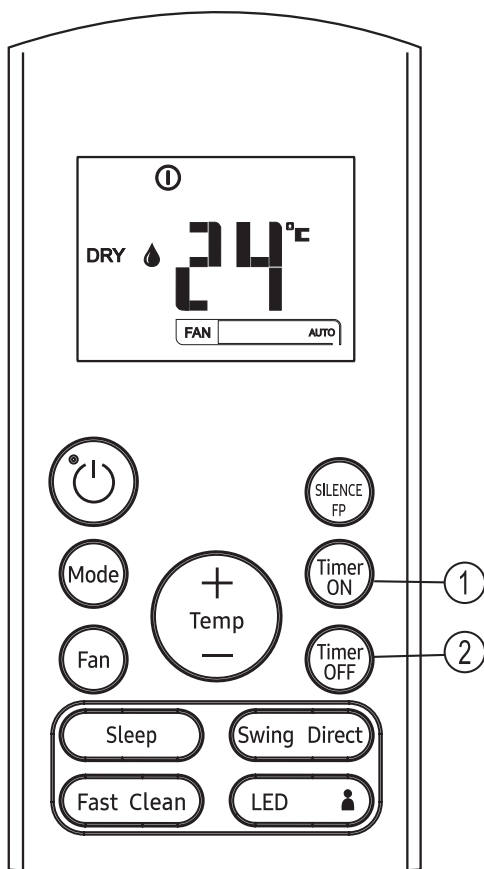

Timer (Таймер) операции

Натиснете бутона **TIMER ON**(ТАЙМЕР ВКЛЮЧЕН), за да настроите времето за автоматично включване на устройството. Натиснете бутона **TIMER OFF**(ТАЙМЕР ИЗКЛЮЧЕН), за да настроите времето за автоматично изключване на устройството.

За да настроите времето за автоматичното включване.

1. Натиснете бутона **TIMER ON** (ВКЛЮЧЕН ТАЙМЕР). Дистанционният контролер показва **TIMER ON**(ТАЙМЕР ВКЛЮЧЕН), последното време за настройка на автоматично включване и сигналът “H” ще бъдат показани на LCD дисплея. Сега е готов да нулира времето за автоматично включване, за да започне действие.
2. Натиснете отново бутона **TIMER ON** (ТАЙМЕР ВКЛЮЧЕН), за да зададете желаното време за автоматично включване. Всеки път, когато натиснете бутона, времето се увеличава с 30мин. между 0 и 10 часа, и с един час между 10 и 24 часа.
3. След като настроите **TIMER ON** (ТАЙМЕР ВКЛЮЧЕН), ще има една секунда закъснение, преди дистанционното да предаде сигнала на климатика. След още 2 секунди сигналът “h” ще изчезне, и зададената температура ще се появи отново в прозореца на LCD дисплея.

Да зададете време за автоматично изключване.

1. Натиснете бутона **TIMER OFF** (ИЗКЛЮЧЕН ТАЙМЕР). Дистанционното показва **TIMER OFF**(ТАЙМЕР ИЗКЛЮЧЕН), последното време за настройка на автоматично изключване и сигналът “H” ще бъдат показани на LCD дисплея. Сега може да се нулира времето за автоматичното изключване, за да се спре операцията.
2. Натиснете отново бутона **TIMER OFF**(ТАЙМЕР ИЗКЛЮЧЕН), за да зададете желаното време за автоматично изключване. Всеки път, когато натиснете бутона, времето се увеличава с 30мин. между 0 и 10 часа, и с един час между 10 и 24 часа.
3. След като настроите **TIMER OFF** (ИЗКЛЮЧЕН ТАЙМЕР), ще има една секунда закъснение, преди дистанционното да предаде сигнала на климатика. След още 2 секунди сигналът “H” ще изчезне, и зададената температура ще се появи отново в прозореца на LCD дисплея.

▲ ПРЕДУПРЕЖДЕНИЕ

- Ефективното време на работа, зададено от дистанционното за функцията на таймера, е ограничено до следните : 0.5, 1.0, 1.5, 2.0, 2.5, 3.0, 3.5, 4.0, 4.5, 5.0, 5.5, 6.0, 6.5, 7.0, 7.5, 8.0, 8.5, 9.0, 9.5, 10, 11, 12, 13, 14, 15, 16, 17, 18, 19, 20, 21, 22, 23 и 24.

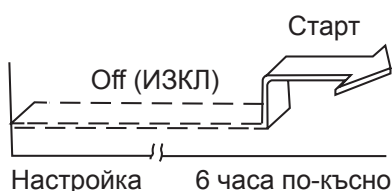
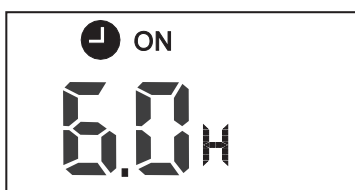
Пример на настройки на таймера**TIMER ON (ТАЙМЕР ВКЛЮЧЕН) (работа с автоматично изключване)**

Функцията TIMER ON (ТАЙМЕР ВКЛЮЧЕН) е полезна, когато искате устройството да се включи автоматично, преди да се върнете у дома си. Климатикът автоматично ще започне да работи в зададеното време.

Пример:

За стартиране на климатика след 6 часа.

1. Натиснете бутона TIMER ON (ТАЙМЕР ВКЛЮЧЕН), на дисплея ще се покаже последната настройка на времето за стартиране и знакът "H".
2. Натиснете бутона TIMER ON (ТАЙМЕР ВКЛЮЧЕН), за да се покаже "6.0H" на дисплея TIMER ON (ТАЙМЕР ВКЛЮЧЕН) на дистанционното.
3. Изчакайте 3 секунди и цифровия дисплей отново ще покаже температурата. Индикаторът "TIMER ON" (ТАЙМЕР ВКЛЮЧЕН) остава включен и тази функция е активирана.

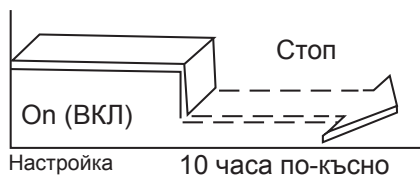

TIMER OFF (ТАЙМЕР ИЗКЛЮЧЕН) (работа с автоматично изключване)

Функцията TIMER OFF (ТАЙМЕР ИЗКЛЮЧЕН) е полезна, когато искате уредът да се изключи автоматично след лягане. Климатикът ще се спре автоматично в зададеното време.

Пример:

За да спре след 10 часа.

1. Натиснете бутона TIMER OFF (ТАЙМЕР ИЗКЛЮЧЕН), на дисплея ще се покаже последната настройка на времето за спиране на работа и сигналът "H".
2. Натиснете бутона TIMER OFF (ТАЙМЕР ИЗКЛЮЧЕН), за да се покаже "10H" на дисплея TIMER OFF (ТАЙМЕР ИЗКЛЮЧЕН) на дистанционното.
3. Изчакайте 3 секунди и цифровия дисплей отново ще покаже температурата. Индикаторът "TIMER OFF" (ИЗКЛЮЧЕН ТАЙМЕР) остава включен и тази функция е активирана.

КОМБИНИРАН ТАЙМЕР

(Задаване на таймери за едновременно включване и изключване)

TIMER OFF (ТАЙМЕР ИЗКЛЮЧЕН) → TIMER ON (ТАЙМЕР ВКЛЮЧЕН)

(функции Вкл. → Стоп → Старт)

Тази функция е полезна, когато искате да спрете климатика след лягане и да го стартирате отново сутрин, когато се събудите или когато се върнете у дома.

Пример:

За да спрете климатика 2 часа след настройката и да го стартирате отново 10 часа след настройката.

1. Натиснете бутона TIMER OFF (ИЗКЛЮЧЕН ТАЙМЕР)
2. Натиснете отново бутона TIMER OFF (ТАЙМЕР ИЗКЛЮЧЕН), за да се покаже 2.0H на дисплея TIMER OFF (ТАЙМЕР ИЗКЛЮЧЕН).
3. Натиснете бутона TIMER ON (ВКЛЮЧЕН ТАЙМЕР)
4. Натиснете отново бутона TIMER ON (ВКЛЮЧЕН ТАЙМЕР), за да се покаже 10H на дисплея TIMER ON (ВКЛЮЧЕН ТАЙМЕР).
5. Изчакайте 3 секунди и цифровия дисплей отново ще покаже температурата. Индикаторът "TIMER ON OFF" (ТАЙМЕР ВКЛ/ИЗКЛ) остава включен и тази функция е активирана.

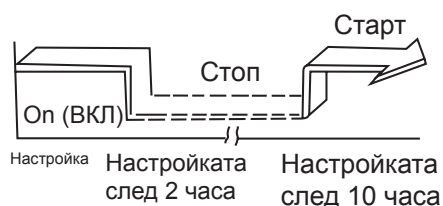
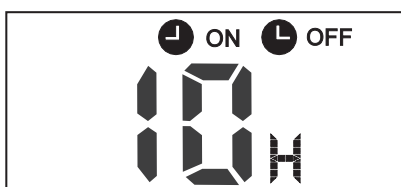

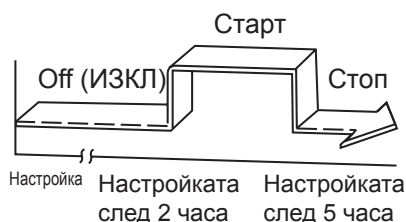
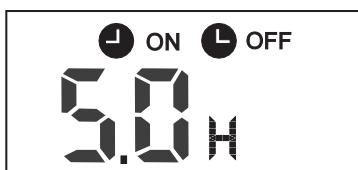

TIMER ON(ТАЙМЕР ВКЛЮЧЕН) → TIMER OFF (ТАЙМЕР ИЗКЛЮЧЕН)

(функции Изкл. → Старт → Стоп)

Тази функция е полезна, когато искате да стартирате климатика, преди да се събудите и да го спрете, след като излезете от къщата.

Пример:

За да стартирате климатика 2 часа след настройката и да го спрете 5 часа след настройването.

1. Натиснете бутона TIMER ON (ВКЛЮЧЕН ТАЙМЕР)
2. Натиснете отново бутона TIMER ON (ВКЛЮЧЕН ТАЙМЕР), за да се покаже 2.0H на дисплея TIMER ON (ВКЛЮЧЕН ТАЙМЕР).
3. Натиснете бутона TIMER OFF (ИЗКЛЮЧЕН ТАЙМЕР)
4. Натиснете отново бутона TIMER OFF(ТАЙМЕР ИЗКЛЮЧЕН), за да се покаже 5.0H на дисплея TIMER OFF(ТАЙМЕР ИЗКЛЮЧЕН).
5. Изчакайте 3 секунди и цифровия дисплей отново ще покаже температурата. Индикаторът "TIMER ON (ТАЙМЕР ВКЛЮЧЕН)& TIMER OFF (ТАЙМЕР ИЗКЛЮЧЕН)" остава включен, и тази функция е активирана.

Устройството може да отговаря на местните национални разпоредби.

- В Канада тя трябва да съответства на CAN ICES-3(B)/NMB-3(B).
- В САЩ това устройство отговаря на част 15 от правилата на FCC. Операцията е предмет на следните две условия:
 - (1) това устройство няма да причинява вредни смущения и
 - (2) това устройство трябва да приема смущения, включително смущения, които могат да причинят нежелана работа.

Промени или модификации, които не са одобрени от страната, отговорна за спазването им, могат да отнемат правото на потребителя да управлява оборудването.

ОБЪРНЕТЕ ВНИМАНИЕ:

Това оборудване е тествано и е установено, че отговаря на ограниченията за цифрово устройство от клас B, съгласно част 15 от Правилата на FCC. Тези ограничения са предназначени да осигурят разумна защита срещу вредни смущения в жилищна инсталация. Това оборудване генерира, използва и може да излъчва радиочестотна енергия и, ако не е инсталирано и използвано в съответствие с инструкциите, може да причини вредни смущения в радиокомуникациите. Въпреки това, няма гаранция, че няма да има смущения в дадена инсталация. Ако това оборудване причинява вредни смущения в радиото или телевизионното приемане, което може да се определи, като се изключи и включи оборудването, потребителят се насърчава да се опита да коригира смущенията чрез една или няколко от следните мерки:

- Преориентирайте или преместете приемната антена.
- Увеличете разстоянието между оборудването и приемника.
- Свържете оборудването в контакт на верига, различна от тази, към която е свързан приемникът.
- Обърнете се към дилъра или към опитен радио / телевизионен техник за помощ.

Работа с дистанционното управление

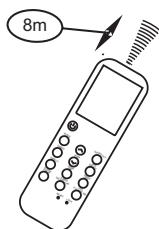
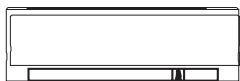

Местоположение на дистанционното.

- Използвайте дистанционното управление на разстояние от 8 метра от уреда, насочвайки го към приемника. Приетия сигнал се потвърждава със звук.

⚠ ПРЕДУПРЕЖДЕНИЕ

- Климатикът няма да работи, ако пердета, врати или други материали блокират сигналите от дистанционното към вътрешното тяло.
- Предотвратете попадането на течност в дистанционното управление. Не излагайте дистанционното управление на пряка слънчева светлина или топлина.
- Ако приемникът на инфрачервен сигнал на вътрешното тяло е изложен на пряка слънчева светлина, климатикът може да не работи нормално. Използвайте пердета, за да предотвратите падането на слънчевата светлина върху приемника.
- Ако други електрически уреди реагират на дистанционното, преместете тези уреди или се консултирайте с местния доставчик.
- Не изпускайте дистанционното управление. Работете внимателно.
- Не поставяйте тежки предмети на дистанционното управление и не стъпвайте върху него.

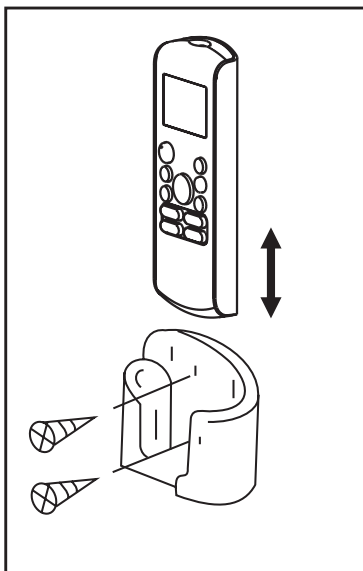

Използване на поставка дистанционното управление (по избор)

- Дистанционното може да бъде прикрепено към стена или стълб, като се използва държач за него (не се доставя, закупува се отделно).
- Преди да инсталирате дистанционното, проверете дали климатикът приема сигнал правилно.
- Инсталирайте дистанционното с два винта.
- За да инсталирате или премахнете дистанционното управление, го преместете нагоре или надолу в държача.

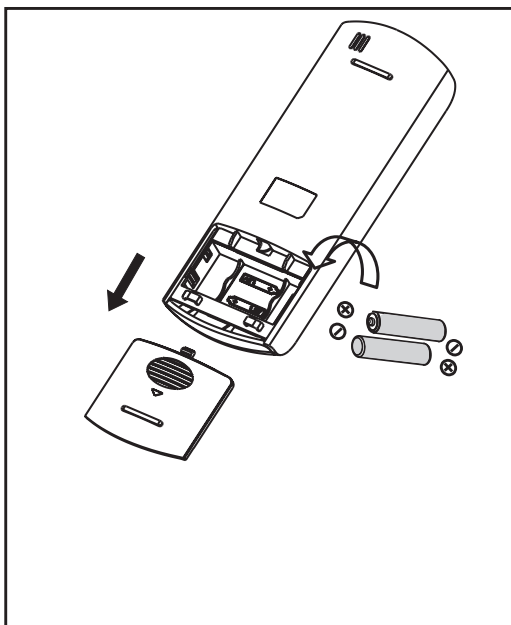

Сменете батериите

Следните случаи означават изтощени батерии.

Сменете старите батерии с нови.

- Получаващият звуков сигнал не излъчва по време на предаване на сигнал.
- Индикаторът избледнява.

Дистанционното се захранва от две сухи батерии (R03/LR03×2), поставени в задната задна част и защитени от капаче.

- (1) Свалете капаче в задната част на дистанционното.
- (2) Извадете старите батерии и поставете новите, поставяйки правилно полюсите им (+) и (-).
- (3) Инсталирайте капаче отново.

ОБЪРНЕТЕ ВНИМАНИЕ: Когато батериите са извадени, дистанционното изтрива всички настройки. След поставяне на нови батерии, дистанционното трябва да се препрограмира.

! ПРЕДУПРЕЖДЕНИЕ

- Не смесвайте стари и нови батерии или батерии от различни видове.
- Не оставяйте батериите в дистанционното, ако те няма да се ползват в продължение на 2 или 3 месеца.
- Не изхвърляйте батериите като неразделени битови отпадъци. Отделно събиране на такива отпадъци за специална обработка е необходимо.

Деятности по поддръжка

Ако поправяте веригата на хладилния агент

следните процедури трябва да се подготвят и да се мисли за проблемът с възпламеняването

- 1 Отскатранете хладилния агент.
- 2 Очистете тръбите с инертен газ.
- 3 Изпълнете процедура по извеждане на газа.
- 4 Очистете веригата още веднъж с инертен газ.
- 5 Отворете веригата.
- 6 Извършете ремонтните дейности.
- 7 Заредете системата с фреон.
- 8 Издухайте системата с азот за безопасност.
- 9 Повторете предишната стъпка няколко пъти докато не остане никакъв остатък на фреон.

ПРЕДУПРЕЖДЕНИЕ

- Недейте да използвате въздух под компрес.
- Издухайте системата с азот, заредете с фреон докато не се достигне работното налягане, вентилирайте за атмосферизация и след това изведете въздуха до състояние на вакуум.
- За последното издухване с азот системата ще се вентилира до атмосферно налягане.
- Процедурата е абсолютно необходима в случай на запояване на тръбите.
- Уверете се, че изходите на вакуумната помпа не са затворени и има достъп до добра вентилация.
- Недейте да прилагате индуктивен заряд или капацитативен заряд на веригата без да сте сигурни, че това няма да претовари позволеното напрежение за климатика.

Извеждане от експлоатация

Следните изисквания трябва да се спазват преди и след процедурата по извеждане от експлоатация:

- Преди извеждане от експлоатация, работникът трябва да е запознат с детайлите за продукта.
 - Целият фреон да бъде изведен и съхранен безопасно.
 - Преди да започне процедурата проби от малко, фреон трябва да бъдат направени.
 - Преди започването на процеса, трябва да има достъпно електозахранване.
- 1 Бъдете запознат с детайлите на

оборудването.

- 2 Изолирайте системата електрически.
- 3 Преди да започне процена, уверете се, че:
 - Всяко механично оборудване е достъпно за работа с фреонов цилиндри.
 - Всички Лични Защитни Средства и оборудване е достъпно за работа.
 - Процесът по извеждане на фреона ще се води от компетентно лице.
 - Системата за извеждане и цилиндри са в съответствие със стандартите.
- 4 Ако е възможно сведете по-ниско охладителната система.
- 5 Ако поставяне под вакуум не е възможно вземете колектор така че фреонът да бъде лесно отстранен от частите на системата.
- 6 Уверете се че цилиндри са поставени на места преди извеждането на фреона.
- 7 Тествайте системата според инструкциите на производителя.
- 8 Недейте да претоварвате цилиндри. (Не повече от 80%)
- 9 Уверете се че цилиндърът работи в рамките на максимално допустимото работно налягане, дори и временно.
- 10 След зареждането се уверете, че цилиндри и оборудването са бързо изведени от монтажното място и всички клапи са затворени.
- 11 Изведеният фреон не може да бъде използван от друга охладителна система освен ако не бъде пречистен и проверен.

За информация относно отговорностите на Samsung в област околна среда и относно специфичните отговорности за този продукт, например REACH, WEEE, батерии, моля посетете следния сайт: samsung.com/uk/aboutsamsung/samsungelectronics/corporatecitizenship/data_corner.html



Продуктът работи с R-32.

